



T J Ä N S T E M A N N A B E S L U T
UTFÄRDAT AV TEKNISKA CHEFEN
I JOMALA KOMMUN



Datum: 28.10.2024

Paragraf 47/2024

Ärende: Tillstånd för grävning på vägområdet längs Lövdalsvägen.

Sökande: Ålands telefon
Hantverkargränd 1
AX-22150 JOMALA

Redogörelse för ärende: Tillstånd för framgrävning av befintlig ledning för anslutning mot planerade baracker.

Beslut: Tillstånd beviljas med följande villkor:

Villkor:

1. Sökanden skall ta kontakt med övriga berörda ledningsägare för att säkerställa att ingen åverkan görs på befintliga ledningar.
2. Ingen åverkan skall göras på befintliga vägar.
3. En trafikanordningsplan (TA-plan) ska inlämnas till tekniska avdelningen för godkännande i god tid innan arbetet påbörjas.
4. En karta som tydligt visar var förläggningen är planerad skall inlämnas till tekniska avdelningen innan arbetet påbörjas.
5. Alla kostnader för arbetet betalas av sökanden. Sökanden svarar även för eventuella reparationskostnader av körbanor, vägslänter och diken, vilka föranleds av arbetet, under fem års tid räknat från det att åtgärden avslutats.
6. Sökande ansvarar för nödvändiga tillstånd för grävning på fornminnesområde.
7. Sökanden ska på egen bekostnad utföra alla erforderliga åtgärder för skyddande av brunnar och kablar eller deras anordningar, vilket inkluderar flyttning vid behov, ifall vägen byggs om, breddas, grundförbättras eller förses med trafikanordningar såsom vägmärken, vägbelysning eller dylikt.
8. För närmare bestämning av tiden för arbetet och med arbetsutförandet sammanhängande åtgärder ska sökanden kontakta Tekniska chefen. tel. 018 329129.

Bilaga.

- Anhållan 28.10.2023

Myndighetens underskrift

Teknisk chef

Mattias Olander

Anvisning för rättelseyrkande

Den som är missnöjd med detta tjänstemannabeslut kan yrka om rättelse. Beslutet tas då upp i det organ som är ansvarigt för beslutet och prövas på nytt.

Rättelseyrkande får lämnas av den som ett beslut avser eller den vars rätt, skyldighet eller fördel direkt påverkas av beslutet (part) samt av kommunmedlemmar.

Rättelseyrkandet ska lämnas in inom fjorton dagar från delfåendet (då man fick ta del av beslutet). En part anses ha fått ta del av beslutet sju dagar efter dagen då brevet avsändes eller tre dagar efter att ett e-postmeddelande med beslutet skickades, om inte något annat påvisas. En kommunmedlem anses ha fått ta del av beslutet den sjunde dagen efter det att ett meddelande om att beslutet finns tillgängligt på kommunens webbplats har publicerats på kommunens elektroniska anslagstavla på www.jomala.ax.

Rättelseyrkandet ska innehålla ändringsyrkande (hur man vill att beslutet ska ändras) och vad det grundar sig på (varför beslutet ska ändras).

Rättelseyrkandet skickas till:

Kommunstyrelsen i Jomala
PB 2
AX-22 151 JOMALA

eller

info@jomala.ax

Beslutets delgivning

Beslutet har publicerats på kommunens elektroniska anslagstavla den 01.11.2024.
Beslutet har den 28.10.2024 skickats till Ålands telefon.

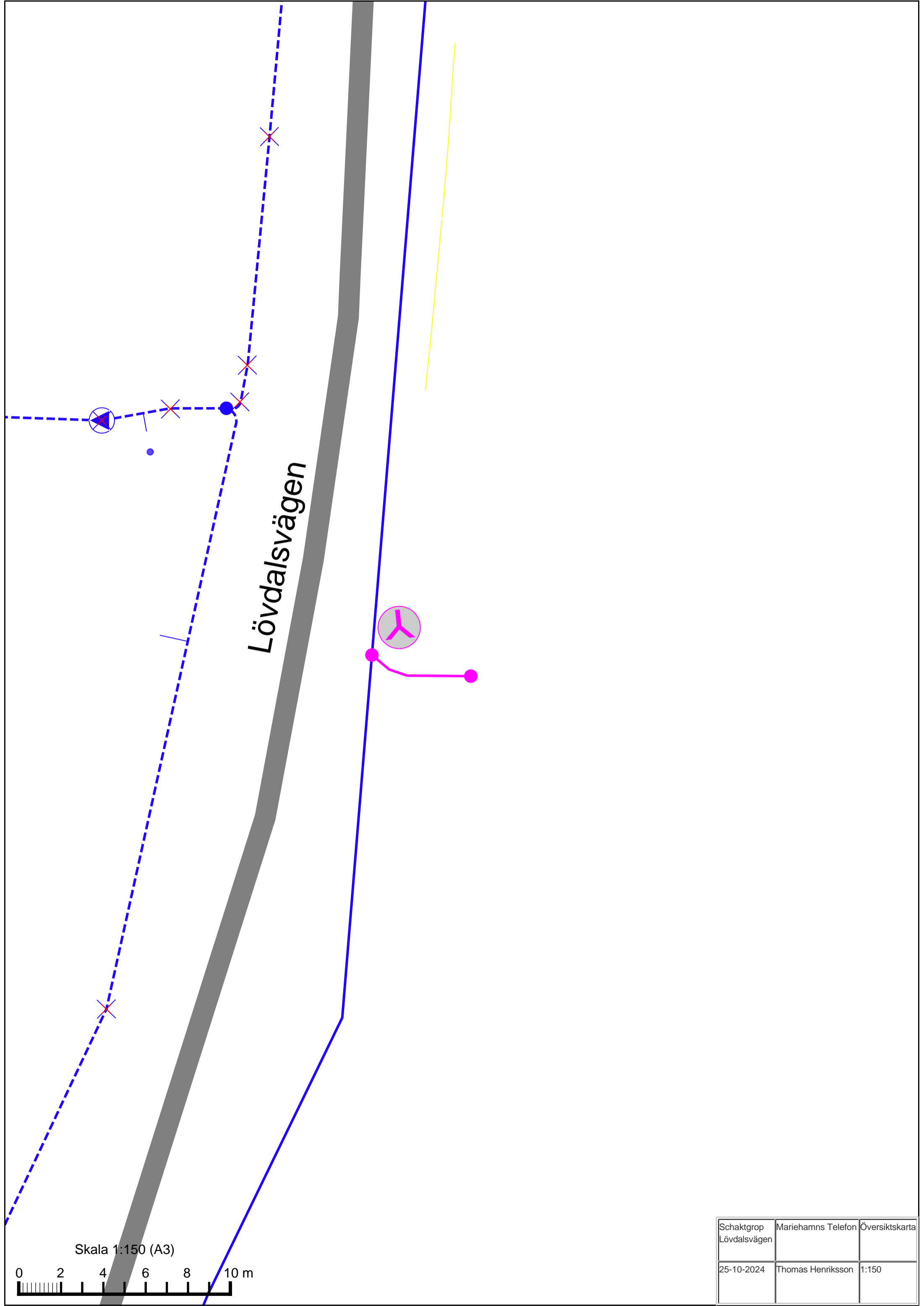

Lövdalsvägen

Skala 1:150 (A3)

0 2 4 6 8 10 m

Schaktgrop Lövdalsvägen	Mariehamns Telefon	Översiktskarta
25-10-2024	Thomas Henriksson	1:150



Lövdalsvägen



Lövdalsvägen

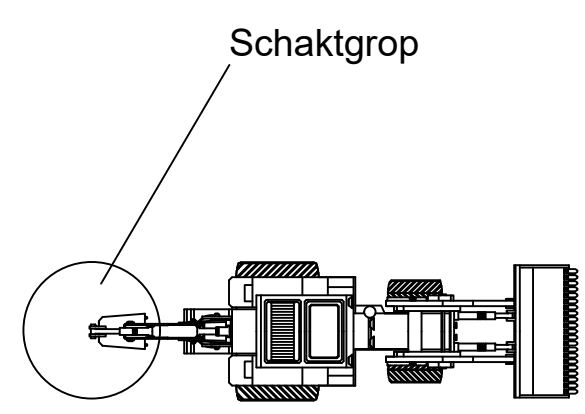

Trafikanordningsplan		Utförs:
Kopplingsgrop		Vecka 44, 2024
Plats: Lövdalsvägen		
 Mariehamns Telefon Ab ÅLANDSVÄGEN 52, MARIEHAMN +358 (0)18 27044 www.mtel.ax		
Datum:	25.10.2024	Ritad av: Thomas Henriksson