

TECKENFÖRKLARINGAR OCH GENERALPLANEBESTÄMMELSER.

Allmänna bestämmelser:

Planering, byggnation ska anpassas till omgivande bebyggelse och landskap gällande placering, skala, takmaterial samt färger.

----- DELGENERALPLANEOMRÅDETS GRÄNS.

**EE** SPECIALOMRÅDE FÖR ENERGI  
Området är avsett för produktion, lagring och försäljning.  
Området ska detaljplanläggas innan byggande får ske.

—— OMRÅDESGRÄNS.  
—— KOMMUNAL HUVUDVÄG.  
Riktgivande läge.

**JOM** KOMMUNENS NAMN.

**MÖCKELÖ** NAMN PÅ BY.

Jomala den 18 september 2023.  
Reviderad den xx februari 2024.

Mathias Rösgren  
planläggare

Heidi Eriksson  
Biträdande kommundirektör



**JOMALA**

**ÄNDRING AV DELGENERALPLANEN FÖR MÖCKELÖ**

för del av fastigheten Lövuudda 12:1  
Ändringen avser den av kommunfullmäktige 20 oktober 2009 antagna planen, vilken vunnit laga kraft 30 mars 2011

Framlagd till allmänt påseende under tiden XX.XX.2023-XX.XX.2023.  
Antagen av kommunfullmäktige XX.XX.2024 § XX.  
Beslutet har vunnit laga kraft XX.XX.2024.

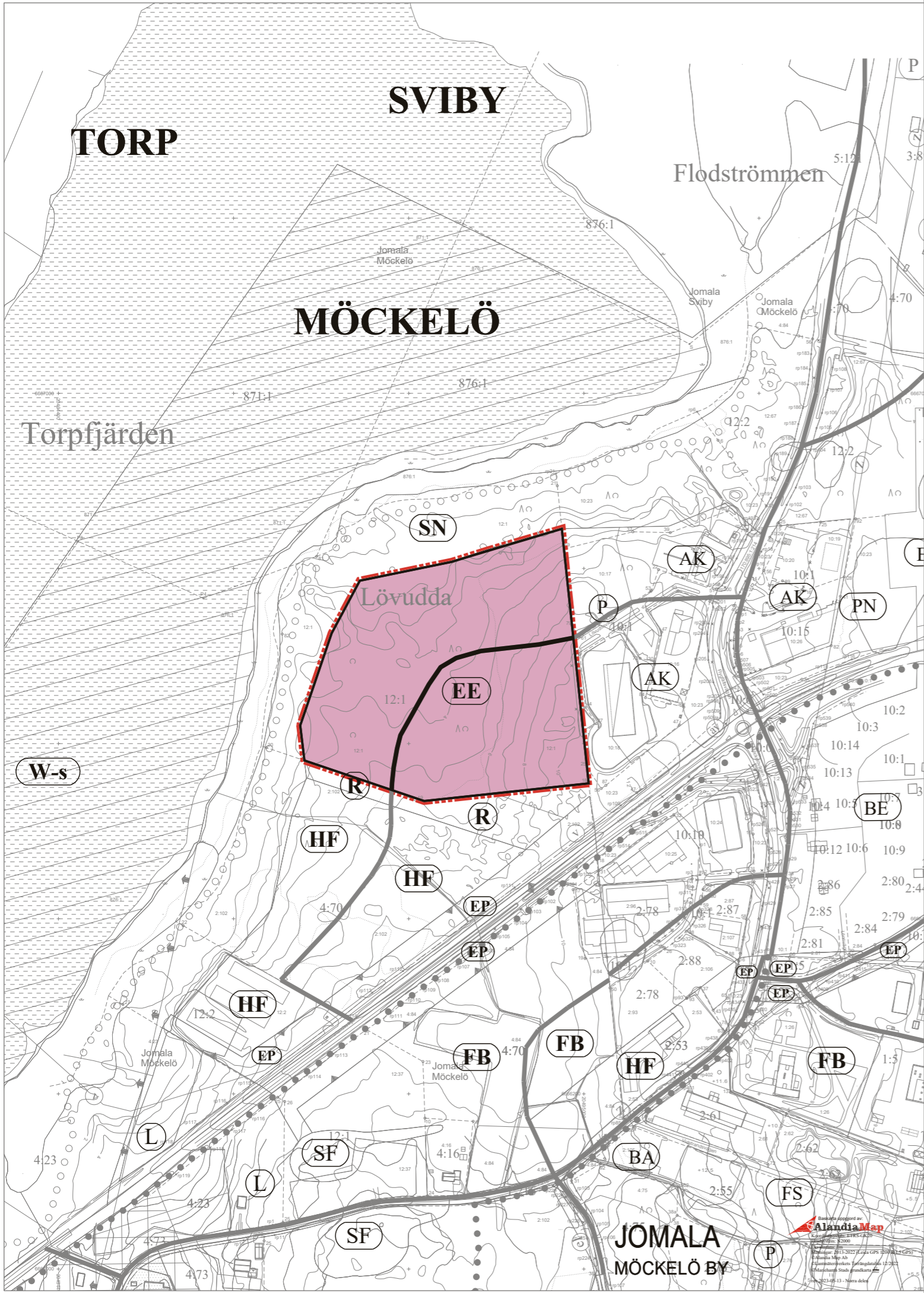
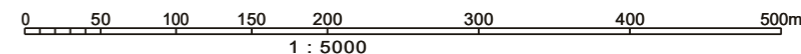





## JOMALA KOMMUN

# ÄNDRING AV DELGENERALPLANEN FÖR MÖCKELÖ

BESKRIVNINGEN AVSER PLANFÖRSLAGET SOM ÄR DATERAT DEN  
18 SEPTEMBER 2023.

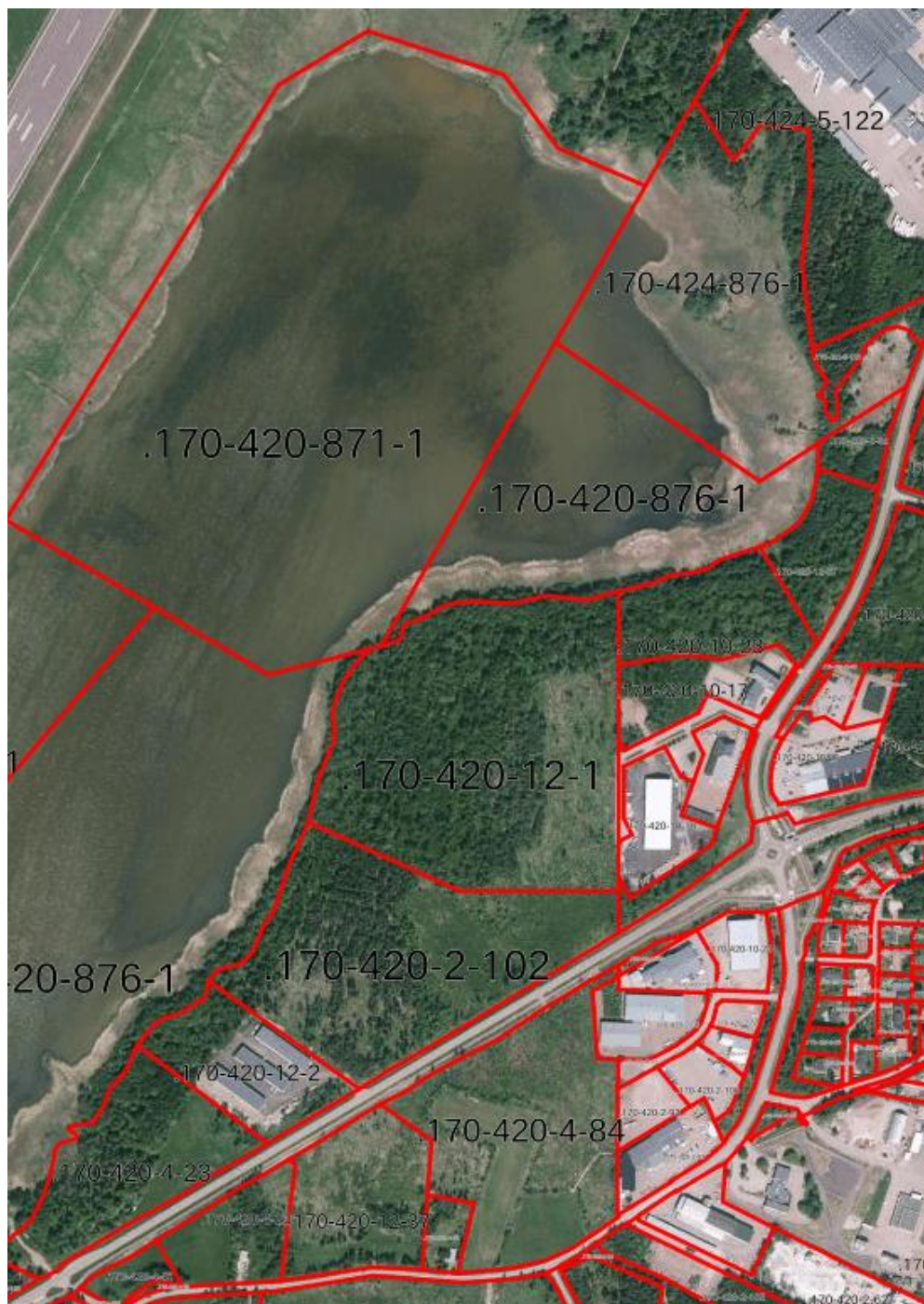

Flygfoto från 2022, lantmäteriverkets geodataportal.

## 1. BASFAKTA

### 1.1. Planområdet

Fastigheten Lövudda 12:1 totalareal är 10,5 ha planområdets areal är ca. 7,6 ha, syftet är ändring av användningsändamålet för delgeneralplanens HF- och R- område. Området saknar detaljplan. Området ligger norr om landsväg nr 1 Hammarlandsvägen mellan Möckelö företagsby och Medimar i Möckelö by (420).

#### 1.1.2. Markägarens önskemål

Markägarna har i anhållan framfört önskemål om att ändra användningsändamålet för fastigheten 170-420-12-1 Lövudda från HF-område (område för handel och förvaltning) och R-område (område för rekreation) så att området kan detaljplaneras för energiproduktion (EE). Målet är att anlägga en energipark med solceller på området för energiproduktion och -lagring samt för produktion och tankning av vätgas till fordon på ett och samma ställe.

#### 1.1.3 Målsättningar

Planens målsättning är att ändra HF-område (område för handel och förvaltning) och R-område (område för rekreation) till EE-område (område för produktion, lagring och försäljning av energi).

## 1.2. Planeringssituation

### 1.2.1. Generalplan (karta 1)

Delgeneralplanen omfattar del av ändring av Möckelö delgeneralplan som antogs av kommunfullmäktige den 20 oktober 2009 § 74 och vann laga kraft den 30 mars 2011.

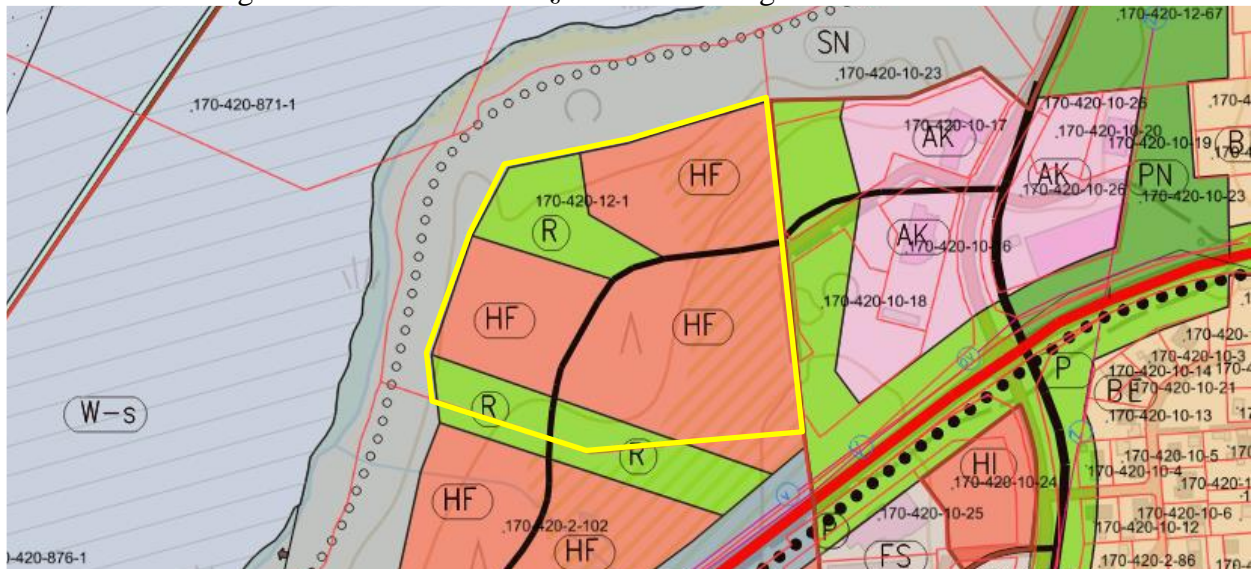

Karta 1: Utdrag ur från gällande delgeneralplan, berört område markerat med gult.

I gällande delgeneralplan är området reserverat för handel, förvaltning och service. (HF) och Rekreatiomsområde (R).

Följande allmänna bestämmelse gäller för området: Vid byggande på områden som inte är detaljplanlagda ska bestämmelserna i kommunens byggnadsordning iakttas.

### 1.2.2. Detaljplan

För området finns ingen fastställd detaljplan.

### **1.3. Beslut, planer**

Kommunstyrelsens beslutade § 48/27.3.2023, att godkänna anhållan om ändring av delgeneralplan med efterföljande detaljplan för fastigheten 170-420-12-1 Lövudda i Möckelö by.

### **2. Markägande**

Planområdet är i privat ägo och utarrenderat till ett aktiebolag.

### **3. Bebyggelse och invånartal**

Inom planområdet finns ingen bebyggelse och inga invånare.

### **4. Särdrag och skyddsobjekt**

Området är delgeneralplanerat. På den del av fastigheten Lövudda som berörs av planändringen visas i gällande delgeneralplan inga områden eller objekt som är skyddade eller skyddsvärda.

På området har under 2023 utförts en naturvärdesinventering av konsultfirma Ecogain. Området har indelats i naturvärdesbiotoper med naturvärdesklass 1-7. Den mest känsliga delen inom planområdet bedöms ha ett naturvärde klass 3 (påtagligt naturvärde) och ligger närmast Torp fjärden. Torpfjärden utgörs av ett FNIBA-område som är ett av flera viktiga fågelområden i Finland. Under inventeringen hittades rödlistade- och signalarter men inga fridlysta växter. Sång från fridlyst Rosenfink observerades.

Miljöbyrån vid Ålands landskapsregering har genom utlåtande 30.5.2023 konstaterat att området har en liknande karaktär som naturreservatet Ramsholmen. Värdet av att skapa en sammanhängande grönkorridor av skyddsområden vore av högt värde för det biologiska mångfaldet. Under Miljöbyråns besök på området 30.5.2023 konstaterades förekomst av fridlysta fågelarter.

Kulturbyrån vid Ålands landskapsregering har genom utlåtande 9.5.2023 konstaterat att på området inte finns några kända i lag fredade lämningar, skyddade eller skyddsvärda byggnader som måste tas hänsyn till i samband med planläggningen. Hänsyn bör dock tas till de gamla hassellundarna som finns på norra delen av fastigheten, likaså stengärdesgården som finns i anslutning till den igenvuxna gamla åkermarken vilken redan brukats år 1770.

### **5. Kommunalteknik**

#### **5.1. Gator**

Fram till området leder en gata. Gatan är förverkligad i sin helhet. Genom området ska i en framtida detaljplan anvisas en matargata västerut.

#### **5.2. Ledningsnät**

Fastigheten gränsar till detaljplanerat område och har därför närhet till befintlig kommunalteknik såsom vatten- och avloppsledningar samt el- och teleledningar.



## 6. Service och arbetsplatser

Planområdet omfattar en obebyggd fastighet där varken service eller arbetsplatser finns. Området ligger ca 6 km från kommunens centrum. Området ligger i närhet till dagligvaruhandel, hälsocenter, företagsby och transportverksamhet.

## 7. DELGENERALPLAN OCH DESS MOTIVERING

### 7.1. Totaldimensionering

Den totala markanvändningen för planområdet är följande området reserverat för handel, förvaltning och service. (HF) och Rekreatiomsområde (R):

	Areal (ha)		planområdet (%)	
	tidigare	ny	tidigare	ny
Område för handel, förvaltning och service. (HF)	6,03	0,00	79	0
Rekreatiomsområde (R)	1,58	0,00	21	0
Specialområde för energi (EE)	0,00	7,61	0	100
	7,61	7,61	100	100

För hela planområdet gäller följande allmänna bestämmelse: Planering, nybyggnation och utbyggnad ska anpassas till omgivande bebyggelse och landskap gällande placering, skala, takmaterial samt färger.

### 7.2. Markanvändning i detalj

#### Specialområde för energi (EE)

Områdets areal är 7,61 ha. Området är avsett för produktion, lagring och försäljning av energi. Avsikten är att området ska detaljplaneras för solcellspark, vätgastillverkning, -lagring och -tankstation. På området får även uppföras behövliga byggnader för verksamheten.

## 8. PLANENS KONSEKVENSER

Efterfrågan på förnyelsebara energiformer har ökat behovet av passande områden för dylika verksamheter. Området ligger intill en huvudväg, i närområdet finns sådan verksamhet som kräver godstransporter och närheten till Sviby postterminal och flygplatsen gör att platsen är lämplig för en vätgastankstation. Områdets verksamhet kommer således att bidra till den gröna energiomställningen. På planområdet visas en kommunal huvudväg, vägens placering ska närmare anvisas i samband med upprättande av detaljplan för området. Vägen ska i framtiden användas för trafik till områdena väster om den nu aktuella fastigheten samt kopplas ihop med hammarlandsvägen via en rondell. Inga områden där inlösningskyldighet kan aktualiseras finns.

### Konsekvenser för natur och miljö

#### Behovsbedömning

ÅMHM (Ålands miljö och hälsoskyddsmyndighet) har utfört en behovsbedömning om huruvida den planerade verksamhet på området är en sådan verksamhet som bör föregås av en miljökonsekvensbedömning, MKB. Man har konstaterat att projektet karakteristiska egenskaper är sådana att de inte förväntas orsaka betydande negativ miljöpåverkan så att MKB skulle krävas. Solenergiparken planeras på ett markområde som gränsar till Torpfjärdens fågelskyddsområde, längs stränderna finns strandängar att beakta men solpanelerna kommer inte att uppföras så att dessa berörs. Tvärtom planeras projektet att

främja biologiskt mångfald genom att solenergianläggningen ska utformas så att den förväntas bidra positivt till biodiversitet.

### Naturmiljö

Vid anläggande av en solcellspark kommer träd och högre vegetation att avlägsnas och ersättas med lägre vegetation mellan solcellsraderna. Växt- och djurlivet får fortsatt utrymme på området men åtgärden förväntas leda till att arternas utbredning blir mer av ett monokulturellt inslag.

Ändringen av delgeneralplanen innebär dock i markanvändningen en förbättring för naturmiljön jämfört med gällande delgeneralplan eftersom kvartersmark för handel, förvaltning och service (HF) ändras till område för energi (EE). Vilket medför att andelen hårdgjorda ytor minskar avsevärt och gröna ytor ökar jämfört med HF-kvartersmark.

Vid upprättandet av detaljplanen för området bör växt och djurlivet undersökas i detalj så att verksamheten kan anvisas så att intrånget i känsliga områden minimeras.

### Landskapsbild, kultur- och boendemiljö

*På området finns inte några kända i lag fredade lämningar, skyddade eller skyddsvärda byggnader. I grannskapet finns inte heller sådana byggnader så att den framtida bebyggelsen måste anpassas till kulturmiljön dock ska nybyggnation anpassas till omgivande bebyggelse och landskap när det gäller placering, skala, takmaterial samt färger.*

*På området finns rester av gammal åkermark, delar av gammal stengärdesgård och rester av hassellund. En liten del av området i norr ingår i ett vidsträckt område som enligt inventeringen år 1979 pekats ut som kulturhistoriskt värdefullt lövängs-, lund-, och strandängsområde, området är numera igenvuxet. Skyddsvärda är i synnerhet stengärdesgården och hassellundarna.*

*Landskapsbilden ändrar då träd ersätts med solceller och lågt växande vegetation men förändringen är lokalt begränsad eftersom vegetationen på SN-området längs stranden inte berörs av planändringen och därmed lämnas oförändrade.*

Delgeneralplaneringen innebär inga större ändringar i boendemiljön. Detta eftersom området i gällande delgeneralplan är planerad för handel, förvaltning och service (HF) och nu ändras till område för område för energi (EE), avsikten är att kommuninvånarna parallellt med energiframställningen i solcellsparken ska kunna använda området för rekreation och inläring om grön energiframställning och biologisk mångfald.

En allmän riskbild finns gällande hantering av vätgas, säkerhetsavstånd bör utredas och beaktas vid upprättandet av den kommande detaljplanen.

~~Jomala den 10 oktober 2023~~  
Reviderad 27 maj 2024

Mathias Rösgren



## Planläggare

### Bilagor:

1. Utlåtanden från landskapsmyndigheter
  - a. Miljöbyrån 30.5.2023 och 12.10.2023
  - b. Kulturbyrån 9.5.2023
  - c. Infrastrukturbyrån 28.6.2023
2. Naturinventering Ecogain 30.6.2023
3. ÅMHM behovsbedömning 31.05.2023

## Bilaga A - KST § 143

Uppdragsnummer: 2300302

Handlingsnummer: 1T070003

Upprättad datum: 12.06.2024

Diarienummer:



**JOMALA KOMMUN**

**ANLÄGGANDE AV GC-VÄG OCH VA  
LEDNINGAR LÄNGS  
KALMARNÄSVÄGEN SAMT  
OMBYGGNAD AV DELAR AV  
KALMARNÄSVÄGEN**

**ADMINISTRATIVA FÖRESKRIFTER (AF)**





## **INNEHÅLLSFÖRTECKNING**

AF	ADMINISTRATIVA FÖRESKRIFTER .....	3
AFA	ALLMÄN ORIENTERING .....	3
AFB	UPPHANDLINGSFÖRESKRIFTER.....	5
AFC	ENTREPRENADFÖRESKRIFTER VID UTFÖRANDEENTREPRENAD ....	100
AFG	ALLMÄNNA ARBETEN OCH HJÄLPMEDEL .....	233

		DOKUMENT <b>ADMINISTRATIVA FÖRESKRIFTER</b>		STATUS <b>FÖRFRÅGNINGSUNDERLAG</b>	
Björilin GITech Ab AX-22100 MARIEHAMN, Åland Besök: Storagatan 3 Tel: +358 40 5935832		PROJEKT <b>ANLÄGGANDE AV GC-VÄG OCH VA  LEDNINGAR LÄNGS  KALMARNÄSVÄGEN</b>		DOKUMENTNUMMER <b>1T070003</b>	
				DATUM <b>12.06.2024</b>	SIDA <b>3 (24)</b>
HANDLÄGGARE <b>Gustaf Qvarnström</b>	UPPDRAGSNUMMER <b>230030</b>	INNEHÅLL		ÄNDRINGSDATUM	BET.
KOD	TEXT				
	Dessa administrativa föreskrifter ansluter till AMA AF 21				
<b>AF</b>	<b>ADMINISTRATIVA FÖRESKRIFTER</b>				
<b>AFA</b>	<b>ALLMÄN ORIENTERING</b>				
<b>AFA.1</b>	<b>Kontaktuppgifter</b>				
<b>AFA.11</b>	<b>Byggherre</b>				
	Jomala kommun				
	Pb 2				
	AX-22151 JOMALA				
<b>AFA.12</b>	<b>Beställare</b>				
	Jomala kommun				
	Pb 2				
	AX-22151 JOMALA				
<b>AFA.121</b>	<b>Beställarens kontaktperson under anbudstiden</b>				
	Teknisk chef Mattias Olander				
	Tel.nr: +358 18 329 129				
	Epost: mattias.olander@jomala.ax				
<b>AFA.122</b>	<b>Beställarens kontaktperson för visning av arbetsområdet</b>				
	Teknisk chef Mattias Olander				
	Tel.nr: +358 18 329 129				
	Epost: mattias.olander@jomala.ax				
<b>AFA.13</b>	<b>Projektörer</b>				
	Björilin GITech Ab				
	Storagatan 3				
	AX-22100 MARIEHAMN				
<b>AFA.15</b>	<b>Nätägare</b>				
	Fiber, IP Connect, +358 457 360 0000				
	Vatten och avlopp, Jomala kommun, +358 18 32910				
	El, Ålands Elandelslag, +358 18 39209				
	Telefon och fiber, Ålands Telefon, +358 18 27422				
<b>AFA.2</b>	<b>Orientering om objektet</b>				
<b>AFA.21</b>	<b>Översiktlig information om objektet</b>				
	Jomala kommun inbjuder härmed anbudsgivare att delta i denna upphandling som avser en entreprenad för anläggande av GC-väg och VA ledningar längs kalmarnäsvägen samt ombyggnad av delar av kalmarnäsvägen.				
	Uppdraget är en utförandeentreprenad, anbudsgivaren är huvudentreprenör.				





		DOKUMENT <b>ADMINISTRATIVA FÖRESKRIFTER</b>		STATUS <b>FÖRFRÅGNINGSUNDERLAG</b>	
Björln G1Tech Ab AX-22100 MARIEHAMN, Åland Besök: Storagatan 3 Tel: +358 40 5935832		PROJEKT <b>ANLÄGGANDE AV GC-VÄG OCH VA  LEDNINGAR LÄNGS  KALMARNÄSVÄGEN</b>		DOKUMENTNUMMER <b>1T070003</b>	
				DATUM <b>12.06.2024</b>	SIDA <b>4 (24)</b>
HANDLÄGGARE <b>Gustaf Qvarnström</b>	UPPDRAGSNUMMER <b>230030</b>	INNEHÅLL		ÄNDRINGSDATUM	BET.
KOD	TEXT				
<b>AFA.22</b>	<b>Objektets läge</b> Objektet är beläget i Kalmarnäs, Jomala kommun i landskapet Åland. Arbetsområdet framgår av ritningar i förfrågningsunderlaget.				
<b>AFA.3</b>	<b>Upphandlingsform</b> Upphandlingen är en generalentreprenad.				
<b>AFA.4</b>	<b>Entreprenadform</b> Entreprenaden är en utförandeentreprenad. Entreprenören är Huvudentreprenör och ansvarar för samordningen av arbetena på arbetsplatsen samt samordning av under- och eventuella sidoentreprenörers arbeten.				
<b>AFA.5</b>	<b>Ersättningsform</b> Ersättning sker i enlighet med i E-avrop prissatt mängdförteckning och uppmätta mängder i enlighet med MER Anläggning 23.				
<b>AFA.6</b>	<b>Förkortningar</b> I dessa administrativa föreskrifter eller i handlingarna, används följande objektspecifika förkortningar:				
	<b>E</b>	Entreprenör			
	<b>B</b>	Beställare			
	<b>AF</b>	Allmänna föreskrifter			
	<b>AMA 23</b>	AMA Anläggning 23			
	<b>MER 23</b>	MER Anläggning 23, Mät- och ersättningsregler anläggningsarbeten			
	<b>TB</b>	Teknisk beskrivning			
	<b>MF</b>	Mängdförteckning			
	<b>YSE 1998</b>	Allmänna avtalsvillkor för byggnadsentreprenader YSE 1998			
	<b>ÄTA-arbete</b>	Ändringsarbete, Tilläggsarbete och Avgående arbete			

		DOKUMENT <b>ADMINISTRATIVA FÖRESKRIFTER</b>		STATUS <b>FÖRFRÅGNINGSUNDERLAG</b>																			
Björln G1Tech Ab AX-22100 MARIEHAMN, Åland Besök: Storgatan 3 Tel: +358 40 5935832		PROJEKT <b>ANLÄGGANDE AV GC-VÄG OCH VA  LEDNINGAR LÄNGS  KALMARNÄSVÄGEN</b>		DOKUMENTNUMMER <b>1T070003</b>																			
				DATUM <b>12.06.2024</b>	SIDA <b>5 (24)</b>																		
HANDLÄGGARE <b>Gustaf Qvarnström</b>	UPPDRAGSNUMMER <b>230030</b>	INNEHÅLL		ÄNDRINGSDATUM	BET.																		
KOD	TEXT																						
<b>AFB UPPHANDLINGSFÖRESKRIFTER</b>																							
<b>AFB.1 Upphandlingsförfarande</b>																							
<p>Enligt landskapslag om tillämpning på Åland av riksförfattningar om offentlig upphandling tillämpas den finländska lagen om offentlig upphandling vid upphandlingar över EU:s tröskelvärde.</p> <p>Upphandlingen genomförs som ett öppet förfarande enligt Jomala kommuns upphandlingsdirektiv KST § 233 29.10.2018 upphandling av tjänster under tröskelvärdet.</p>																							
<b>AFB.2 Förutsättningar för upphandlingens genomförande</b>																							
<p>Beställaren förbehåller sig rätten att avbryta upphandlingen om anbudet överskrider budgetramen för upphandlingen, om det finns brist på konkurrens, om det föreligger myndighetshinder eller om det finns andra sakliga skäl att avbryta upphandlingen.</p>																							
<b>AFB.3 Förfrågningsunderlag</b>																							
<b>AFB.31 Tillhandahållande av förfrågningsunderlag</b>																							
<p>Enligt 4 § i Ålands landskapsregerings beslut (ÅFS 2019:113) gällande vissa upphandlingar, nedan upphandlingsbeslutet ska upphandling som huvudregel ske genom förenklat förfarande. Annonsering kommer att ske genom publicering på Jomala kommuns hemsida och i det elektroniska upphandlingsverktyget e-Avrop <a href="https://www.eavrop.com/portaler/Ålandsportalen/Default.aspx">https://www.eavrop.com/portaler/Ålandsportalen/Default.aspx</a>. För att kunna ta del av förfrågningsunderlaget samt lämna in ett anbud krävs att anbudsgivaren skapar ett användarkonto på <a href="http://www.e-avrop.com">www.e-avrop.com</a>. Anbudet lämnas sedan in via detta verktyg. Anbud inlämnade i något annat format kommer att förkastas.</p>																							
<b>AFB.35 Frågor under anbudstiden</b>																							
<p>Alla förfrågningar som rör anbudshandlingarna ska skickas via det elektroniska upphandlingsverktyget e-Avrop, där även svaren publiceras.</p> <p>Om anbudsgivaren upplever krav i upphandlingsdokumentet som otydligt, orimligt, onormalt kostnadsdrivande eller konkurrensbegränsande i något avseende är det viktigt att kontakta den upphandlande enheten på ovan nämnda sätt på ett så tidigt stadium som möjligt, så att missförstånd kan undvikas.</p> <p>Eventuella komplettering av underlaget annonseras senast enligt tidplan nedan.</p> <p>Eventuella frågor om upphandlingen ska ställas genom e-Avrop senast 21.07.2024. Svar och andra kompletterande upplysningar lämnas kontinuerligt, dock senast 28.07.2024.</p>																							
<b>Planerad tidplan för upphandlingen</b>																							
<table border="1"> <thead> <tr> <th>Datum</th> <th>Aktivitet</th> </tr> </thead> <tbody> <tr> <td>18.6.2024</td> <td>Annonsering av upphandlingen</td> </tr> <tr> <td>21.07.2024</td> <td>Sista dag att ställa frågor</td> </tr> <tr> <td>28.07.2024</td> <td>Sista dag för svar</td> </tr> <tr> <td>07.08.2024</td> <td>Sista dag att lämna anbud</td> </tr> <tr> <td>08.08.2024</td> <td>Utvärdering</td> </tr> <tr> <td>04.09.2024</td> <td>Tilldelningsbesked – Delgivning av val av anbudsgivare, besvärstid på 14+7 dagar.</td> </tr> <tr> <td>26.09.2024</td> <td>Avtalstecknande</td> </tr> <tr> <td>27.09.2024</td> <td>Start av avtal</td> </tr> </tbody> </table>						Datum	Aktivitet	18.6.2024	Annonsering av upphandlingen	21.07.2024	Sista dag att ställa frågor	28.07.2024	Sista dag för svar	07.08.2024	Sista dag att lämna anbud	08.08.2024	Utvärdering	04.09.2024	Tilldelningsbesked – Delgivning av val av anbudsgivare, besvärstid på 14+7 dagar.	26.09.2024	Avtalstecknande	27.09.2024	Start av avtal
Datum	Aktivitet																						
18.6.2024	Annonsering av upphandlingen																						
21.07.2024	Sista dag att ställa frågor																						
28.07.2024	Sista dag för svar																						
07.08.2024	Sista dag att lämna anbud																						
08.08.2024	Utvärdering																						
04.09.2024	Tilldelningsbesked – Delgivning av val av anbudsgivare, besvärstid på 14+7 dagar.																						
26.09.2024	Avtalstecknande																						
27.09.2024	Start av avtal																						

		DOKUMENT <b>ADMINISTRATIVA FÖRESKRIFTER</b>		STATUS <b>FÖRFRÅGNINGSUNDERLAG</b>	
Björilin G1Tech Ab AX-22100 MARIEHAMN, Åland Besök: Storagatan 3 Tel: +358 40 5935832		PROJEKT <b>ANLÄGGANDE AV GC-VÄG OCH VA  LEDNINGAR LÄNGS  KALMARNÄSVÄGEN</b>		DOKUMENTNUMMER <b>1T070003</b>	
				DATUM <b>12.06.2024</b>	SIDA <b>6 (24)</b>
HANDLÄGGARE <b>Gustaf Qvarnström</b>	UPPDRAGSNUMMER <b>230030</b>	INNEHÅLL		ÄNDRINGSDATUM	BET.
KOD	TEXT				
<b>AFB.4</b>	<b>Anbudsgivning</b> Elektronisk anbudsinslämning görs via <a href="http://www.e-avrop.com">www.e-avrop.com</a> . Anbudsgivaren måste i samband med anbudsinslämning öppna ett konto hos e-Avrop. Detta görs kostnadsfritt. Vid behov av personlig support angående e-Avrop, kontaktas <a href="mailto:support@e-avrop.com">support@e-avrop.com</a> . Samtliga prisuppgifter ska anges i euro (EUR) exklusive mervärdesskatt. Anbudsgivaren ska utforma sitt anbud så att det uppfyller gällande bestämmelser om beskattning, miljöskydd, arbetarskydd, arbetsförhållanden och arbetsvillkor. I anbudspriset ska samtliga nödvändiga kostnader för att genomföra entreprenaden ingå, till exempel administrativa kostnader, arbeten och material för arbetsprestationen samt övriga omkostnader.				
<b>AFB.41</b>	<b>Anbuds form och innehåll</b> Anbudsgivaren ska i anbudet visa att de i förfrågningsunderlaget uppställda förutsättningarna och kraven är uppfyllda. Anbudsgivaren ska i anbudet förklara sig beredd att teckna avtal efter besvärstidens utgång. Jomala kommun har endast möjlighet att anta anbud som innehåller efterfrågad och fullständig information. Ett anbud som är ofullständigt eller som inte accepterar uppställda förutsättningar och krav kommer inte att beaktas. Anbudsgivaren ansvarar för att denne erhåller ett fullständigt anbudsunderlag.				
<b>AFB.42</b>	<b>Anbudstidens utgång</b> Anbud ska lämnas in via e-avrop senast 07.08.2024.				
<b>AFB.43</b>	<b>Anbuds giltighetstid</b> Anbudet ska vara giltigt i 90 dagar från och med sista anbudsdag. Om en besvärprocess inleds i domstol förlängs anbudets giltighetstid automatiskt tills processen är slut och domstolens beslut har verkställts.				
<b>AFB.44</b>	<b>Adressering</b> Anbud lämnas in elektroniskt via e-avrop.				
<b>AFB.45</b>	<b>Ersättning för anbudsgivning</b> Ersättning för att upprätta anbud och delta i anbudsprocessen utgår inte.				
<b>AFB.5</b>	<b>Anbudsöppning</b> Anbud öppnas via e-avrop. Samtliga anbudsgivare kommer att erhålla meddelande om beslut. Meddelandet skickas via e-Avrop i enlighet med anbudsgivarens uppgifter. En rättelse- och besväransvisning bifogas delgivningen.				
<b>AFB.6</b>	<b>Prövning av anbudsgivare och anbud</b> <b>Språk</b> Åland är ett, officiellt, svenskspråkigt, självstyre land i Finland. Anbud, samtliga avtal och bilagor ska upprättas på svenska. All kommunikation med beställaren ska ske på svenska. Anbudsgivarens och anbudsgivarens arbetsledare ska utföra alla de tjänster som omfattas av denna anbudsfrågan på svenska. <b>Anbudsgivaren och eventuella underleverantörer</b> Anbud ska lämnas av en anbudsgivare.				



 <b>Björilin G1Tech Ab</b> AX-22100 MARIEHAMN, Åland Besök: Storagatan 3 Tel: +358 40 5935832		DOKUMENT <b>ADMINISTRATIVA FÖRESKRIFTER</b>		STATUS <b>FÖRFRÅGNINGSUNDERLAG</b>	
		PROJEKT <b>ANLÄGGANDE AV GC-VÄG OCH VA          LEDNINGAR LÄNGS          KALMARNÄSVÄGEN</b>		DOKUMENTNUMMER <b>1T070003</b>	
HANDLÄGGARE <b>Gustaf Qvarnström</b>		UPPDRAGSNUMMER <b>230030</b>	INNEHÅLL		DATUM <b>12.06.2024</b>
			ÄNDRINGSDATUM		SIDA <b>7 (24)</b>
KOD		TEXT			
<p>En anbudsgivare har rätt att anlita underleverantörer för att fullgöra sina åtaganden. Användandet av underleverantör begränsar inte anbudsgivarens ansvar som huvudman för fullgörande av kontraktet.</p> <p>Om anbudsgivaren anlitar underleverantör ska anbudet innehålla uppgifter om respektive underleverantörs firma-, FO- eller organisationsnummer, samt vilken del av åtagandet som fullgörs av respektive underleverantör.</p> <p>Anbud ska lämnas av en anbudsgivare eller av anbudsgivare i grupp. Om anbudsgivaren i sitt anbud anger att en del av kontraktet läggs ut på en underentreprenör begränsar det inte anbudsgivarens ansvar som huvudman för entreprenaden.</p> <p><b>AFB.61 Uteslutning av anbudsgivare</b></p> <p><b><i>Uteslutningsgrunder</i></b></p> <p>Anbudsgivare utesluts från deltagande i upphandlingen om denne, eller dess underentreprenörer eller part som genom moderbolagsgaranti är knuten till anbudsgivaren, till exempel har begått något av följande brott eller är misstänkta för något av följande brott:</p> <ul style="list-style-type: none"> <li>- skattebedrägeri,</li> <li>- penningtvätt,</li> <li>- ockerliknande diskriminering i arbetslivet,</li> <li>- bedrägeri,</li> <li>- bestickning,</li> <li>- deltagande i en organiserad kriminell verksamhet,</li> <li>- människohandel, eller</li> <li>- brott som begåtts i terroristiskt syfte.</li> </ul> <p>Anbudsgivare kan även uteslutas från upphandlingen om någon av följande grunder föreligger (detta gäller även underentreprenörer eller part som genom moderbolagsgaranti är knuten till anbudsgivaren):</p> <ul style="list-style-type: none"> <li>- är försatt i konkurs eller blir upplöst eller har avbrutit sin affärsverksamhet eller har skulder som har reglerats genom ett fastställt ackord, ett saneringsprogram eller genom något annat motsvarande program som grundar sig på lagstiftning,</li> <li>- är föremål för försättande i konkurs eller upplösning,</li> <li>- genom en lagakraftvunnen dom har dömts för en lagstridig handling i anslutning till sin yrkesutövning,</li> <li>- i sin yrkesverksamhet har gjort sig skyldig till en allvarlig förseelse, som kan styrkas av den upphandlande enheten,</li> <li>- har åsidosatt sin skyldighet att betala skatter eller socialförsäkringsavgifter i Finland eller i etableringslandet, eller</li> <li>- har lämnat väsentligt oriktiga uppgifter till den upphandlande enheten eller försummat att lämna de uppgifter som krävs.</li> </ul> <p>Anbudsgivaren ska intyga att anbudsgivaren inklusive eventuella underentreprenörer eller part som genom moderbolagsgaranti är knuten till anbudsgivaren inte är föremål för någon av ovanstående omständigheter.</p> <p><b>AFB.62 Prövning av anbudsgivares lämplighet</b></p> <p><b>AFB.621 Krav på behörighet att utöva yrkesverksamhet</b></p> <p><b><i>Beställaransvarslagen</i></b></p> <p>Anbudsgivaren ska, i enlighet med lagen om beställarens utredningsskyldighet och ansvar vid anlitan av utomstående arbetskraft (FFS 1233/2006), före avtalsteckning uppvisa följande dokument:</p>					

 <b>Björilin GITech Ab</b> AX-22100 MARIEHAMN, Åland Besök: Storgatan 3 Tel: +358 40 5935832		DOKUMENT <b>ADMINISTRATIVA FÖRESKRIFTER</b>	STATUS <b>FÖRFRÅGNINGSUNDERLAG</b>	
		PROJEKT <b>ANLÄGGANDE AV GC-VÄG OCH VA          LEDNINGAR LÄNGS          KALMARNÄSVÄGEN</b>	DOKUMENTNUMMER <b>1T070003</b>	
			DATUM <b>12.06.2024</b>	SIDA <b>8 (24)</b>
HANDLÄGGARE <b>Gustaf Qvarnström</b>	UPPDRAGSNUMMER <b>230030</b>	INNEHÅLL	ÄNDRINGSDATUM	BET.
KOD	TEXT			

1) en utredning om huruvida företaget är infört i forskottsuppbörsregistret och arbetsgivarregistret enligt lagen om forskottsuppbörd (FFS 1118/1996) samt i registret över mervärdesskattskyldiga enligt mervärdesskattelagen (FFS 1501/1993),

2) ett utdrag ur handelsregistret,

3) ett intyg över betalda skatter eller ett intyg över skatteskuld eller en utredning om att en betalningsplan angående skatteskulden har gjorts upp,

4) ett intyg över tecknade pensionsförsäkringar samt över betalning av pensionsförsäkringsavgifter eller en utredning om att en betalningsöverenskommelse har ingåtts angående pensionsförsäkringsavgifter som förfallit till betalning

5) en utredning om vilket kollektivavtal som ska tillämpas på arbetet eller om de centrala anställningsvillkoren, samt

6) en utredning om hur företagshälsovården är ordnad för arbetstagarna som är stationerade i Finland.

Om ett utländskt företag är en hyrd arbetstagares arbetsgivare eller är part i ett underentreprenörsavtal, ska företaget lämna uppgifter som motsvarar de uppgifter som avses ovan, i form av registerutdrag eller motsvarande intyg eller på något annat allmänt vedertaget sätt i enlighet med lagstiftningen i företagets etableringsland.

Samtliga intyg och utredningar ovan får inte vara äldre än tre (3) månader, räknat från sista dagen att lämna anbud.

**AFB.622      **Krav på ekonomisk och finansiell ställning****

***Ekonomisk och finansiell situation***

Anbudsgivaren ska ha en sådan ekonomisk och finansiell ställning att denne klarar av att fullgöra uppdraget.

**Anbudsgivaren ska antingen**

1.    Uppnå minst riskklass 3 (på en 5-gradig skala) alt. A (där AAA är det bästa) eller motsvarande omdöme hos kreditinstitut. Anbudsgivaren ska bifoga ett intyg, uppgjort av kreditinstitut, över klassificering. Intyget får vara högst tre (3) månader gammalt, räknat från sista dagen att lämna anbud.

**eller**

2.    Om en anbudsgivare saknar klassificering eller har lägre kreditklass än ovan, görs en individuell bedömning för eventuellt godkännande. För att möjliggöra en sådan bedömning, ska till anbudet bifogas en sådan utredning att det kan anses klart att anbudsgivaren har motsvarande ekonomisk stabilitet.

**eller**

b)    Företag, även nystartade företag, ska redovisa sin ekonomiska och finansiella situation för att visa att de har tillräcklig ekonomisk och finansiell styrka att fullgöra uppdraget under avtalstiden.

Anbudsgivarens medelårsomsättning ska vara minst 500 000 €/år beräknat som ett medeltal för de senaste tre årens reviderade bokslut. Om anbudsgivaren är ett konsortium gäller kravet konsortiets sammantagna medelomsättning.

Anbudsgivaren ska vara registrerad i tillämpliga företagsregister.

Anbudsgivaren ska ha betalt sina skatter och socialförsäkringsavgifter, eller visa upp en uppgjord betalningsplan angående obetalda sådana.

Anbudsgivarna ska vid utförande av uppdraget följa tillämpliga arbetsrättsliga bestämmelser så som kollektivavtal, försäkringsskydd för personal, företagshälsovård mm.

		DOKUMENT <b>ADMINISTRATIVA FÖRESKRIFTER</b>		STATUS <b>FÖRFRÅGNINGSUNDERLAG</b>	
Björilin G1Tech Ab AX-22100 MARIEHAMN, Åland Besök: Storagatan 3 Tel: +358 40 5935832		PROJEKT <b>ANLÄGGANDE AV GC-VÄG OCH VA  LEDNINGAR LÄNGS  KALMARNÄSVÄGEN</b>		DOKUMENTNUMMER <b>1T070003</b>	
				DATUM <b>12.06.2024</b>	SIDA <b>9 (24)</b>
HANDLÄGGARE <b>Gustaf Qvarnström</b>	UPPDRAGSNUMMER <b>230030</b>	INNEHÅLL		ÄNDRINGSDATUM	BET.
KOD	TEXT				
<p>Den entreprenör som vinner upphandlingen ska, senast när upphandlingsavtalet ingås, inneha rätt att bedriva näring i landskapet Åland (se 4 § landskapslag (1996:47) om rätt att utöva näring).</p> <p>Intyg och utredningar ovan får inte vara äldre än tre (3) månader från sista dag att lämna in anbud.</p> <p><b>AFB.623      Krav på teknisk och yrkesmässig kapacitet</b></p> <p><b><i>Teknisk prestationsförmåga och yrkesmässiga kvalifikationer</i></b>  Anbudsgivaren ska ha teknisk prestationsförmåga och yrkesmässiga kvalifikationer för att fullfölja uppdraget.</p> <p>Anbudsgivare i grupp får redogöra för sina sammanlagda tillbudsstående resurser avseende teknisk prestationsförmåga och yrkesmässiga kvalifikationer. För att säkerställa att ovan nämnda krav uppfylls ska följande redogörelser lämnas in.</p> <p>Anbudsgivaren ska i Anbudsformuläret lämna minst två (3) referensuppdrag. Referensuppdragen ska enskilt eller sammantaget uppfylla nedanstående krav och avse liknande uppdrag som denna upphandling avser. Den upphandlande enheten beaktar referensuppdrag som slutförts senare än 2014 för att möjliggöra små och medelstora företags deltagande i upphandlingen.</p> <p>För nystartade företag eller företag som saknar referenser, ska referenser i stället lämnas för de personer som kommer att ansvara för uppdragets genomförande och är knutna till företaget genom avtal eller anställningsavtal vid anbudslämnandet, och förutsätter att de personer eller företag som är knutna till de uppdrag som ges som referenser verkligen utför byggnadsentreprenaden. Referensuppdragen ska vara slutförda senare än 2014.</p> <p>Följande krav ställs på anbudsgivarens referensuppdrag:</p> <ul style="list-style-type: none"> <li>- Minst två (2) av uppdragen ska anbudsgivaren varit huvudentreprenör</li> <li>- Minst två (2) av uppdragen ska ha varit anläggande av vägar.</li> </ul> <p>Anbudsgivaren ska lämna redogörelse om referensens namn, uppdragets tidsperiod, omfattning och innehåll, kontaktperson och kontaktuppgifter. Referenserna kan komma att kontaktas efter sista anbudsdag för att bekräfta uppdragen.</p> <p>Anbudsgivare ska säkerställa att samtliga personer som kommer att ha direktkontakt med den upphandlande enheten behärskar svenska språket, i tal och i skrift. Alla huvudansvariga och deras ersättare ska ha minst fem (5) års erfarenhet av arbete inom kompetensområdet.</p> <p><b>AFB.63      Prövning av anbud</b></p> <p>Anbudet kommer att prövas och utvärderas i tre steg.</p> <ol style="list-style-type: none"> <li>1. Kontroll av att kraven på anbudsgivaren uppfylls</li> <li>2. Prövning av anbudet, kontroll av att alla "ska-krav" uppfylls</li> <li>3. Utvärdering av anbuderna enligt utvärderingskriterierna</li> </ol> <p>Detta upphandlingsdokument med bilagor innehåller ett antal obligatoriska krav, s.k. ska-krav. Endast de anbud som uppfyller samtliga krav kommer att utvärderas.</p> <ol style="list-style-type: none"> <li>1.1 Utvärdering av anbud <ol style="list-style-type: none"> <li>1.1.1 Ekonomiskt mest fördelaktiga anbudet  Det anbud som har den lägsta pris (anbudssumman) angivet i anbudsformuläret och uppfyller kraven ställda på anbudsgivarna i denna upphandling kommer att antas.</li> <li>1.1.2 Motivering till val av anbudsgivare enligt lägsta pris  Upphandlingen är en utförande entreprenad där en huvudentreprenör upphandlas för uppdraget. I detta dokument ställs det omfattande kvalifikationskrav på anbudsgivarnas</li> </ol> </li> </ol>					

		DOKUMENT <b>ADMINISTRATIVA FÖRESKRIFTER</b>		STATUS <b>FÖRFRÅGNINGSUNDERLAG</b>	
Björilin GITech Ab AX-22100 MARIEHAMN, Åland Besök: Storagatan 3 Tel: +358 40 5935832		PROJEKT <b>ANLÄGGANDE AV GC-VÄG OCH VA  LEDNINGAR LÄNGS  KALMARNÄSVÄGEN</b>		DOKUMENTNUMMER <b>1T070003</b>	
				DATUM <b>12.06.2024</b>	SIDA <b>10 (24)</b>
HANDLÄGGARE <b>Gustaf Qvarnström</b>	UPPDRAGSNUMMER <b>230030</b>	INNEHÅLL	ÄNDRINGSDATUM	BET.	
KOD	TEXT	<p>kompetens, erfarenhet, teknisk prestationsförmåga och ekonomiska ställning. I övriga handlingar i upphandlingen ställs krav på särskild miljöhänsyn och miljöåtgärder. Sammantaget innebär kravställningen att övriga aspekter, förutom den ekonomiska beaktas i tillräcklig omfattning genom kravställningen.</p> <p>1.1.3 Avbrytande av upphandling  Upphandlande enhet förbehåller sig rätten att avbryta upphandlingen om det visar sig att upphandlingen blir väsentligt dyrare än beräknat. Någon ersättning till anbudsgivaren lämnas inte om upphandlingen avbryts.</p> <p><b>AFB.64 Meddelande om beslut efter prövning av anbudsgivare och anbud</b>  Samtliga anbudsgivare kommer att erhålla meddelande om beslut. Meddelandet skickas via e-Avrop i enlighet med anbudsgivarens uppgifter. En rättelse- och besväransvisning bifogas delgivningen.</p> <p><b>AFB.67 Kontraktstecknande</b>  Ett bindande avtal förutsätter att ett skriftligt avtal har upprättats vilket är undertecknat av behöriga företrädare för entreprenören och den upphandlande enheten.</p> <p><b>AFC ENTREPRENADFÖRESKRIFTER VID UTFÖRANDEENTREPRENAD</b></p> <p><b>AFC.1 Omfattning</b>  Omfattningen i detalj framgår av förfrågningsunderlaget.  Entreprenaden omfattar:  - Anläggande av gång och cykelled längs kalmarnäsvägen enl. underlag  - Anläggande av dagvattenledningar inkl. fördelningsbrunnar.  - Anläggande av avloppsledning enl. ritningar  - Anläggande av belysning längs GC-leden</p> <p>Entreprenaden är den odelad utförandeentreprenad.  Entreprenören är en Huvudentreprenör.</p> <p><b>AFC.11 Kontraktshandlingar</b></p> <p><b>AFC.111 Sammanställning över ändringar i AB 04 eller AB-U 07</b>  I denna entreprenad tillämpas YSE 98.  Ändring av bestämmelse i YSE 98 finns införda under följande koder:  AFC.632  AFC.471</p> <p><b>AFC.12 Arbetsområde</b></p> <p><b>AFC.121 Arbetsområdets gränser</b>  Arbetsområdets gränser framgår av ritningsunderlaget.</p>			

		DOKUMENT <b>ADMINISTRATIVA FÖRESKRIFTER</b>		STATUS <b>FÖRFRÅGNINGSUNDERLAG</b>	
Björln GiTech Ab AX-22100 MARIEHAMN, Åland Besök: Storagatan 3 Tel: +358 40 5935832		PROJEKT <b>ANLÄGGANDE AV GC-VÄG OCH VA  LEDNINGAR LÄNGS  KALMARNÄSVÄGEN</b>		DOKUMENTNUMMER <b>1T070003</b>	
				DATUM <b>12.06.2024</b>	SIDA <b>11 (24)</b>
HANDLÄGGARE <b>Gustaf Qvarnström</b>	UPPDRAGSNUMMER <b>230030</b>	INNEHÅLL		ÄNDRINGSDATUM	BET.
KOD	TEXT				
<b>AFC.122</b>	<b>Syn inom arbetsområdet</b> Innan arbetet påbörjas ska parterna utföra gemensam syn av arbetsområdet. Beställaren kallar till synen. Syn dokumenteras (protokoll och foton) av bägge parterna. Var och en av parterna står för sina egna kostnader.				
<b>AFC.13</b>	<b>Förutsättningar</b> Entreprenören måste skaffa sig kunskap om vilka lagar, förordningar och bestämmelser som gäller i landskapet Åland. Kontraksarbetena ska utföras i enlighet med de anvisningar som ges i detta förfrågningsunderlag. Vid transporter till och från arbetsområdet skall gällande lagar, förordningar och beslut för belastningsrestriktioner följas. Överlast får inte förekomma. Entreprenören ska planera och utföra entreprenaden så att fordonstrafik kan framföras obehindrat och enligt tidtabell. Entreprenören äger ingen rätt att disponera ytor utanför arbetsområdesgräns utan tillstånd från fastighetsägare. Sådana tillstånd ska vara skriftliga och delges beställaren innan disposition påbörjas.				
<b>AFC.132</b>	<b>Arbetstider</b> Arbete som tillåts generellt är helgfri måndag till fredag mellan kl. 07.00 - 19.00. Behov av arbete utanför detta ska godkännas av Beställaren.				
<b>AFC.133</b>	<b>Pågående drift eller verksamhet inom och invid arbetsområdet</b> Samtliga ledningsägare skall under entreprenadtiden beredas möjlighet att utföra nödvändiga underhållsarbeten inom arbetsområdet. Ledningar allmänt: Markarbeten får inte påbörjas förrän Entreprenör tillsammans med Beställaren träffat samtliga ledningsbolag för genomgång av planerade ledningsarbeten. Entreprenörens förslag till etapputbyggnad och eventuella provisorier måste förankras med Beställare och ledningsägare. Där ej annat framgår skall Entreprenören förutsätta att befintliga ledningar skall vara i drift tills nya system ersatt de gamla. Befintliga ledningar inom och i anslutning till arbetsområdet ska vara i drift under entreprenadtiden alternativt till dess att omkoppling kan ske i entreprenadens genomförande. Entreprenören svarar för att befintliga ledningsanläggningar, som berörs av arbetena, kan hållas i drift under entreprenadtiden och är åtkomliga i normal omfattning.				
<b>AFC.135</b>	<b>Förutsättningar med hänsyn till vägtrafik</b> Arbetsplatsen kommer under kontraktstiden att beröras av genomgående trafik. Trafiken (räddningstjänstens fordon, bil, cykel och gång), skall kunna fortgå genom arbetsplatsen under hela entreprenaden. Trafik- och skyddsanordningar ska Entreprenören redovisa på Trafikanordningsplan som ska godkännas av Beställaren före arbetenas påbörjande. Trafik- och skyddsanordningar ska utföras enligt "Trafikverket tekniska krav för Arbete på väg, TRV2012/12863, TDOK 2012:86". Alternativt kan tillämpliga delar av "Liikenne tietyömaalla -, Tienrakennustyömaat" (Trafiken vid vägarbeten) (LO 28/2017) användas". Entreprenören ska tillse att skyddsanordningarna finns på plats under hela entreprenadtiden.				



		DOKUMENT <b>ADMINISTRATIVA FÖRESKRIFTER</b>		STATUS <b>FÖRFRÅGNINGSUNDERLAG</b>	
Björln GI Tech Ab AX-22100 MARIEHAMN, Åland Besök: Storagatan 3 Tel: +358 40 5935832		PROJEKT ANLÄGGANDE AV GC-VÄG OCH VA LEDNINGAR LÄNGS KALMARNÄSVÄGEN		DOKUMENTNUMMER 1T070003	
				DATUM 12.06.2024	SIDA 12 (24)
HANDLÄGGARE Gustaf Qvarnström	UPPDRAGSNUMMER 230030	INNEHÅLL	ÄNDRINGSDATUM	BET.	
KOD	TEXT				
<b>AFC.14</b>	<b>Skydds- och säkerhetsföreskrifter m m</b> Entreprenören bär ansvaret för ordning och säkerhet på samtliga upplags- och förrådsplatser samt för trafikordningar, avstängningar och andra skadeförebyggande åtgärder. Inspektion och underhåll av anordningarna skall ske regelbundet.				
<b>AFC.142</b>	<b>Skydds- och säkerhetsföreskrifter vid arbete i anslutning till väg</b> Trafiken på omgivande vägar, körytor och planer skall skyddas mot stenskott, vattenstänk mm. Entreprenören skall beakta riskerna för att tredje man skadas vid passage av eller vistelse inom arbetsområdet.				
<b>AFC.16</b>	<b>Tillstånd m m</b>				
<b>AFC.161</b>	<b>Tillstånd från myndigheter</b> Entreprenören ska söka och bekosta erforderliga tillstånd från myndigheter. För arbeten som berör trafikanter på allmänna vägar ska entreprenören upprätta TA-plan. Planen ska vara godkänd av beställaren innan arbetet får påbörjas.				
<b>AFC.163</b>	<b>Överenskommelser m m</b> Entreprenören ska informera Beställaren om överenskommelser med kringboende eller andra verksamheter som har sitt ursprung i entreprenaden. Entreprenören ska tillsammans med Beställaren träffa överenskommelse avseende etableringsplats, upplagsplatser och tippar. Eventuella kostnader för dessa ersätts av Entreprenören. Upplag och tippar får inte etableras utan att <ul style="list-style-type: none"> <li>• information angående upplagsplatsens verksamhet har delgivits skriftligt och muntligt till Beställaren.</li> </ul> Enskild väg eller privat fastighet får inte användas av Entreprenören utan att <ul style="list-style-type: none"> <li>• väghållaren eller fastighetsägaren har lämnat sitt skriftliga tillstånd därtill</li> <li>• syneförrättning har skett vilken ska ligga till grund för beräkning av eventuella skadestånd</li> <li>• syn har utförts av fastigheter som kan skadas av vibrationer eller annat.</li> </ul> Beställaren ska underrättas skriftligen om Entreprenören träffar överenskommelse som berör entreprenaden med markägare, väghållare och andra.				
<b>AFC.17</b>	<b>Anmälningar</b>				
<b>AFC.171</b>	<b>Anmälningar till myndigheter</b> Entreprenören ombesörjer alla övriga anmälningar till myndigheter i den omfattning som framgår av YSE 1998, lagar och förordningar, samt kommunala bestämmelser.				
<b>AFC.172</b>	<b>Anmälningar till beställaren</b> Entreprenören skall överlämna en kontaktlista med telefonnummer till ansvariga för entreprenaden, där de även kan nå utanför arbetstid. Vid inträffad olyckshändelse, tillbud eller incident ska Beställaren omgående meddelas. Så snart som möjligt ska även en skriftlig rapport med skiss och eventuella fotografier lämnas till Beställaren. Entreprenören ska till Beställaren fortlöpande uppge namn och organisationsnummer för företag som man avser att anlita som underentreprenör eller -leverantörer. All dokumentation enligt Beställansvarslagen ska vara granskade av huvudentreprenören och översända till beställaren, innan företaget etablerar och påbörjar sina arbeten.				

 <b>Björln G1Tech Ab</b> AX-22100 MARIEHAMN, Åland Besök: Storgatan 3 Tel: +358 40 5935832		DOKUMENT <b>ADMINISTRATIVA FÖRESKRIFTER</b>		STATUS <b>FÖRFRÅGNINGSUNDERLAG</b>	
		PROJEKT <b>ANLÄGGANDE AV GC-VÄG OCH VA          LEDNINGAR LÄNGS          KALMARNÄSVÄGEN</b>		DOKUMENTNUMMER <b>1T070003</b>	
HANDLÄGGARE <b>Gustaf Qvarnström</b>		UPPDRAGSNUMMER <b>230030</b>	INNEHÅLL		DATUM <b>12.06.2024</b>
			ÄNDRINGSDATUM		SIDA <b>13 (24)</b>
KOD		TEXT			
<p>För entreprenörens skyldighet att utföra anmälningar, se YSE 1998.</p> <p><b>AFC.173 Anmälningar till väghållaren</b></p> <p>Entreprenören ska inkomma med trafikordningsplaner innan projektstart.</p> <p><b>AFC.18 Författningar</b></p> <p>Entreprenören får inte vidta åtgärder som kan åsidosätta lag eller annars strida mot vad som är allmänt godtaget inom branschen.</p> <p>Entreprenören ska kräva samma förpliktelser av eventuella underentreprenörer.</p> <p><b>AFC.183 Ansvar för byggarbetsmiljö</b></p> <p>Entreprenören fungerar vid byggnadsobjektet som huvudsaklig genomförare (huvudentreprenör), enligt statsrådets förordning om säkerheten vid byggarbeten (FFS 205/2009) och ansvarar för alla skyldigheter för säkerhet vid byggarbeten. Entreprenören ska ansvara och ombesörja arbetsplatsens arbetarskydd och brandbekämpning.</p> <p>Huvudentreprenören är, enligt 52b § arbetarskyddslagen (FFS 738/2002), skyldig att föra en uppdaterad förteckning över de arbetstagare och egenföretagare som arbetar på en gemensam byggarbetsplats (se lagen för förteckningens innehåll).</p> <p>Huvudentreprenören ska vid arbetsplatsmöten styrka att sådan förteckning finns på arbetsplatsen. Alla företag som verkar på byggarbetsplatsen är skyldiga att lämna uppgifter om sina egna arbetstagare till huvudentreprenören.</p> <p>Entreprenören ska meddela arbetsplatsens arbetarskyddsorganisation för Beställaren. Entreprenören ska utnämna en säkerhetsansvarig person för arbetsplatsen.</p> <p><b>AFC.184 Skyddsombud m fl</b></p> <p>Entreprenören ska senast på startmötet namnge skyddsombud för entreprenaden.</p> <p><b>AFC.2 Utförande</b></p> <p><b>AFC.21 Kvalitetsangivelser</b></p> <p>Material ska uppfylla kraven i finsk standard som överensstämmer med europeisk standard eller likvärdigt och de regler som anges i Förfrågningsunderlaget/Bygghandlingen i övrigt.</p> <p>Där det i beskrivning eller på ritning anges ett material gäller detta för anbudet.</p> <p>Saknas kvalitetsangivelser i Förfrågningsunderlaget ska överenskommelse träffas med Beställaren före inköp eller arbetets utförande.</p> <p>Dolda och under vatten utförda arbetsmoment ska fotodokumenteras före fyllning.</p> <p><b>AFC.22 Kvalitets- och miljökrav</b></p> <p><b>AFC.226 Entreprenörens kontroll</b></p> <p>Kontroll av funktion och kontroll innan återfyllnad. Se normer och arbetsföreskrifter, mängdförteckning mm. Vid dessa tillfällen ska Beställaren beredas tillfälle att närvara. Kontrolltillfällen ska anges i tidplanen.</p> <p>Protokoll från föreskrivna kontroller ska föreligga vid anmälan till slutbesiktning och är en förutsättning för att entreprenaden ska kunna godkännas.</p> <p>Entreprenören ska avtala om rätt för Beställaren att delta vid, eller utföra egen, kontroll av fabriksstillverkade produkter.</p>					

		<b>DOKUMENT</b> <b>ADMINISTRATIVA FÖRESKRIFTER</b>		<b>STATUS</b> <b>FÖRFRÅGNINGSUNDERLAG</b>	
<b>Björilin G1Tech Ab</b> AX-22100 MARIEHAMN, Åland Besök: Storgatan 3 Tel: +358 40 5935832		<b>PROJEKT</b> <b>ANLÄGGANDE AV GC-VÄG OCH VA</b> <b>LEDNINGAR LÄNGS</b> <b>KALMARNÄSVÄGEN</b>		<b>DOKUMENTNUMMER</b> <b>1T070003</b>	
				<b>DATUM</b> <b>12.06.2024</b>	<b>SIDA</b> <b>14 (24)</b>
<b>HANDLÄGGARE</b> <b>Gustaf Qvarnström</b>	<b>UPPDRAGSNUMMER</b> <b>230030</b>	<b>INNEHÅLL</b>		<b>ÄNDRINGSDATUM</b>	<b>BET.</b>
<b>KOD</b>	<b>TEXT</b>				
<b>AFC.227</b>	<b>Riskhantering</b> <p>Anbudsgivaren ska ha ett aktivt arbete för arbetarskyddsåtgärder. Anbudsgivarens arbetarskyddsarbete ska vara dokumenterat och systematiserat och uppfylla kraven i statsrådets förordning om säkerheten vid byggnadsarbete (FFS 205/2009) samt arbetarskyddslagen (FFS 738/2002).</p>				
<b>AFC.23</b>	<b>ÄTA-arbeten</b> <p>Ersättning för ÄTA-arbeten ska utgå endast när arbetet är skriftligen beställt eller när parterna har träffat skriftlig överenskommelse, exempelvis i byggmötesprotokoll eller genom godkända listor över ÄTA arbeten. ÄTA-arbeten som enligt Entreprenörens åsikt medför reglering av kontraktssumman ska omedelbart anmälas skriftligt till Beställaren. Har ej så skett anses arbetet ej medföra kostnadsökning och ingår således i kontraktssumman. Om uppmätning erfordras ska Beställaren eller dennes byggledare erjudas möjlighet att delta.</p> <p>ÄTA-arbeten ska anses vara föreskrivna av Beställaren först sedan de skriftligt beställts. Skriftlighetskravet gäller dock inte för arbeten som, exempelvis förekommande av olycka, måste utföras med skyndsamhet. Enbart överlämnande av nya eller ändrade ritningar eller andra handlingar ska ej betraktas som skriftlig beställning på ÄTA-arbeten om inte detta också skriftligen beställts t ex i byggmötesprotokoll.</p>				
<b>AFC.26</b>	<b>Information</b> <p>Entreprenören svarar där inte annat anges för all arbetsplatsinformation till samtliga som är berörda av entreprenadarbetena, även sidoentreprenörer. Information ska lämnas dels före etablering och byggstart, dels under arbetets gång.</p>				
<b>AFC.262</b>	<b>Beställarens informationsverksamhet</b> <p>Beställaren svarar för alla kontakter med massmedia. Beställaren svarar upp mot eventuella planerade besök av media. Entreprenören får inte lämna uppgifter till media utan Beställarens tillstånd.</p>				
<b>AFC.263</b>	<b>Information till fastighetsägare, boende m fl</b> <p>Entreprenören ansvarar för att berörda (boende, fastighetsägare, näringsidkare) blir informerade innan störande arbete påbörjas. Informationen ska utföras senast två (2) arbetsdagar innan arbetena påbörjas och innehållet i informationen tas fram i samråd med Beställaren.</p> <p>Entreprenören ansvarar för att Beställaren får information och underlag för den information som Beställaren ska utföra.</p>				
<b>AFC.264</b>	<b>Information till väghållare m fl</b> <p>Jomala kommun är väghållare för Kalmarnäsvägen. Entreprenören ska omgående informera väghållarens driftavdelning i det fall störningar uppstår på allmänna vägar.</p>				
<b>AFC.3</b>	<b>Organisation</b>				
<b>AFC.31</b>	<b>Beställarens organisation</b>				
<b>AFC.311</b>	<b>Beställarens ombud</b> <p>Beställarens ombud är Teknisk chef Mattias Olander          Tel.nr: +358 18 329 129          Epost: mattias.olander@jomala.ax</p>				

 <b>Björilin G1Tech Ab</b> AX-22100 MARIEHAMN, Åland Besök: Storgatan 3 Tel: +358 40 5935832		DOKUMENT <b>ADMINISTRATIVA FÖRESKRIFTER</b>		STATUS <b>FÖRFRÅGNINGSUNDERLAG</b>	
		PROJEKT <b>ANLÄGGANDE AV GC-VÄG OCH VA          LEDNINGAR LÄNGS          KALMARNÄSVÄGEN</b>		DOKUMENTNUMMER <b>1T070003</b>	
HANDLÄGGARE <b>Gustaf Qvarnström</b>		UPPDRAGSNUMMER <b>230030</b>	INNEHÅLL		DATUM <b>12.06.2024</b>
					SIDA <b>15 (24)</b>
KOD		TEXT		ÄNDRINGSDATUM	
				BET.	
<p>Beställarens representant för avtalsfrågor är ombudet eller av den utsedd person. Beställarens representanter för frågor som berör arbetsprestationer överenskommes senast vid första arbetsplatsmötet.</p> <p><b>AFC.32      Entreprenörens organisation</b></p> <p>Entreprenörens organisation för genomförande av entreprenaden ska behärska svenska i både tal och skrift.</p> <p>Entreprenören ska presentera en organisation som minst innehåller de centrala personerna:</p> <ul style="list-style-type: none"> <li>- Huvudansvarig Arbetschef eller Projektchef</li> <li>- Huvudansvarig Platschef eller Ansvarig Arbetsledare</li> </ul> <p><b>AFC.321      Entreprenörens ombud</b></p> <p>Anges i anbudet.</p> <p><b>AFC.33      Möten</b></p> <p><b>AFC.331      Startmöte</b></p> <p>Startmöte samt projektgenomgång som syftar till överföring av information mellan Beställaren och Entreprenören kommer att ske i samband med entreprenadstart.</p> <p>På startmötet går entreprenören och beställaren tillsammans igenom hur entreprenören tänkt sig hur beredning, kontroller, mätningar och dokumentationen ska utföras. Beställaren ansvarar för kallelse och protokoll.</p> <p><b>AFC.333      Byggmöten</b></p> <p>Byggmöten ska hållas med tidsintervaller enligt överenskommelse, preliminärt varannan vecka.</p> <p>Beställaren eller dennes representant, kallar till samt leder och för protokoll vid byggmöten.</p> <p>Byggmötesprotokoll ska signeras av Beställare och Entreprenör.</p> <p><b>AFC.34      Arbetsledning och anställda</b></p> <p>Entreprenören ansvarar för att hans arbetstagare erhåller rättvisa och skäliga löner, arbetstider och arbetsförhållanden. Med uttrycken "rättvis" och "skälig" avses lönenivåer, arbetstider och arbetsvillkor som står minst på samma nivå som stadgas i finsk lag och allmänt bindande kollektivavtal. Entreprenören ansvarar för att hans avlönade underentreprenörer följer ovannämnda bestämmelser.</p> <p>Entreprenören är därtill skyldig att tillse, att vid användning av utländsk arbetskraft, gällande lagstiftning, bl.a. utlänningslagen och lagen om utstationerade arbetstagare, efterföljs i hela underleverantörskedjan.</p> <p>Om Entreprenören eller någon av Entreprenörens underentreprenörer bryter mot uteslutningsgrunderna i 80 § och 81 § lagen om offentlig upphandling (FFS 1397/2016), föreligger skäl för Beställaren att häva avtalet utan att Entreprenören eller dennes underentreprenörer har rätt till någon form av ersättning.</p> <p>Entreprenören ska tillse att Beställaren har samma rätt att övervaka Underentreprenörers arbeten som Entreprenörens arbeten och att Underentreprenörer har skyldighet att efterfölja de bestämmelser och direktiv som Beställaren har fastslagit för entreprenaden. Entreprenören ansvarar inför Beställaren för sina underentreprenörers arbeten som för sina egna.</p>					

		DOKUMENT <b>ADMINISTRATIVA FÖRESKRIFTER</b>		STATUS <b>FÖRFRÅGNINGSUNDERLAG</b>	
Björln G1Tech Ab AX-22100 MARIEHAMN, Åland Besök: Storgatan 3 Tel: +358 40 5935832		PROJEKT <b>ANLÄGGANDE AV GC-VÄG OCH VA  LEDNINGAR LÄNGS  KALMARNÄSVÄGEN</b>		DOKUMENTNUMMER <b>1T070003</b>	
				DATUM <b>12.06.2024</b>	SIDA <b>16 (24)</b>
HANDLÄGGARE <b>Gustaf Qvarnström</b>	UPPDRAGSNUMMER <b>230030</b>	INNEHÅLL		ÄNDRINGSDATUM	BET.
KOD	TEXT				
	<p>Från Beställarens anvisningar får inte avvika, förutsatt att de inte är motstridiga eller om det inte krävs för arbetsplatsens säkerhet. Vid sådana fall ska de oklara punkterna först klarläggas tillsammans med Beställaren.</p> <p>Ifall Entreprenören ämnar anlita utländsk arbetskraft, ska det anmälas på förhand till Beställaren. Bestämmelserna som gäller för utländsk arbetskraft, se nedan.</p> <p><b>Angående Utländsk arbetskraft</b></p> <p>Entreprenören ansvarar för att han och alla Underentreprenörer känner till finländsk arbetstidslagstiftning samt att den efterlevs.</p> <p>Entreprenören förbinder sig att ordna en säkerhetsutbildning för alla utländska arbetstagare inklusive alla Underentreprenörers arbetstagare på deras modersmål eller på ett annat språk som är känt för dem.</p> <p>Entreprenören ansvarar för att alla hans och alla Underentreprenörers arbetstagare förstår Beställarens och Entreprenörens säkerhetsföreskrifter.</p> <p><b>Angående Utlänningslagen (FFS 301/2004)</b></p> <p>Entreprenören förbinder sig att följa och är skyldig att säkerställa sig om att hela underleverantörskedjan efterlever utlänningslagens bestämmelser, särskilt bestämmelserna i 73 § om arbetsgivarens skyldigheter:</p> <ul style="list-style-type: none"> <li>• i samband med arbetstagarens ansökan om uppehållstillstånd (73 § 1 mom)</li> <li>• skyldighet att försäkra sig om att en utländsk arbetstagare har ett sådant uppehållstillstånd för arbetstagare som krävs eller att de inte behöver något uppehållstillstånd (73 § 2 mom)</li> <li>• Arbetsgivaren skall på arbetsplatsen förvara uppgifter om anställda utlänningar och om grunderna för deras rätt att arbeta så att arbetarskyddsmyndigheten vid behov kan granska uppgifterna utan svårigheter. Arbetsgivaren skall förvara uppgifterna fyra år efter det att utlänningens anställningsförhållande upphört (73 § 4 mom).</li> </ul> <p><b>Angående Lag om utstationerade arbetstagare (FFS 447/2016)</b></p> <p>Entreprenören förbinder sig att följa och är skyldig att säkerställa sig om att hela underleverantörskedjan efterlever bestämmelserna i lagen om utstationerade arbetstagare, särskilt följande bestämmelser om arbetsgivarens skyldigheter:</p> <ul style="list-style-type: none"> <li>• arbetsvillkor och -förhållanden (2§) enligt i 2 kapitel 7 § arbetsavtalslagen (FFS 55/2001)</li> <li>• avsett kollektivavtal;</li> <li>• minimilön och lönegrund</li> <li>• årssemester</li> <li>• arbetstid</li> <li>• säkerhet i arbete</li> <li>• utseende av företrädare (8 §) FFS 447/2016;</li> <li>• Arbetstidshandlingar och semesterbokföring (9 §) FFS 447/2016;</li> <li>• Skyldighet att tillhandahålla information om utstationerade arbetstagare i Finland (10 §) FFS 447/2016</li> </ul> <p>Entreprenören ansvarar för att alla dokument och handlingar för alla utländska arbetstagare, inklusive alla underentreprenörers arbetstagare, vid anmodan, kan presenteras för Beställaren under den tid Entreprenadavtalet är i kraft samt under två år efter godkänt övertagande av byggnadsobjektet.</p> <p>Entreprenören ansvarar dessutom för att han har tillgång till ett betalnings-system med vars hjälp alla arbetstagare, inklusive underentreprenörers arbetstagare, erhåller betalning via en inom EU-området verksam bank och att alla verkliga betalningstransaktioner, vid anmodan, kan verifieras av myndigheter (t.ex. en förteckning över banktransaktioner, där de enskilda summorna kan bindas till enskild person).</p>				
<b>AFC.341</b>	<b>Arbetsledning</b> Krav på kompetens och minimiorganisation se AFC.32.				



		DOKUMENT <b>ADMINISTRATIVA FÖRESKRIFTER</b>		STATUS <b>FÖRFRÅGNINGSUNDERLAG</b>	
Björilin G1Tech Ab AX-22100 MARIEHAMN, Åland Besök: Storagatan 3 Tel: +358 40 5935832		PROJEKT <b>ANLÄGGANDE AV GC-VÄG OCH VA  LEDNINGAR LÄNGS  KALMARNÄSVÄGEN</b>		DOKUMENTNUMMER <b>1T070003</b>	
				DATUM <b>12.06.2024</b>	SIDA <b>17 (24)</b>
HANDLÄGGARE <b>Gustaf Qvarnström</b>	UPPDRAGSNUMMER <b>230030</b>	INNEHÅLL	ÄNDRINGSDATUM	BET.	
KOD	TEXT				
<p>Arbetsledningen ska ej utföra yrkesarbetares arbetsuppgifter.</p> <p>Arbetsledningen ska ha en för entreprenaden väl verifierad kunskap och erfarenhet. I norm angivna kompetenskrav och intyg därom ska följas och intyg ska redovisas för Beställaren före arbetenas påbörjande.</p> <p>Arbetsledningen ska kunna kommunicera flytande på svenska i tal och skrift.</p> <p>Arbetsledningen ska vara anträffbar per telefon, under arbetstiden och på annan tid då arbeten pågår.</p> <p>Angivna personer i anbud får ej bytas ut utan Beställarens godkännande, och ska ha samma kompetens som ovan.</p> <p>För allmän ledning på arbetsplatsen (YSE 1998 4§) ansvarar Entreprenören, som utnämner en arbetsledare som ska fungera som kontaktperson mellan olika parter.</p> <p>Entreprenören ska ha en ansvarsfull och yrkeskunnig arbetsplatsledning på arbetsplatsen, med tillräckliga befogenheter. Entreprenören utnämner en ansvarig arbetsledare och tillräckligt många arbetsledare för arbetsplatsen. Entreprenören ska meddela arbetsplatsens arbetarskyddsorganisation för Beställaren.</p> <p>Entreprenören ska utnämna en säkerhetsansvarig person för arbetsplatsen.</p> <p><b>AFC.343 Allmänna bestämmelser om legitimationsplikt och närvaroredovisning</b></p> <p>Alla som vistas på arbetsplatsen ska i enlighet med 52a § arbetarskyddslagen (FFS 738/2002) ha ett personkort försett med fotografi. Vad som i övrigt ska framgå av personkortet följer av 52a §.</p> <p>Alla som vistas på arbetsplatsen ska i var stund kunna uppvisa giltig legitimation.</p> <p>Entreprenören är arbetsplatsens huvudsakliga genomförare och ska lämna uppgifter om arbetstagare och övriga betalningsmottagare som arbetar på den gemensamma byggarbetsplatsen till skattemyndigheten.</p> <p><b>AFC.35 Underentreprenörer</b></p> <p>Avser anbudsgivaren att anlita underentreprenörer eller konsulter ska samråd härom ske med Beställaren. Samma krav som ställs på huvudentreprenören, ska även omfatta underentreprenörer och leverantörer i alla led. Dokumentation härom ska finnas framtagen och granskad av Huvudentreprenören, samt översänd till Beställaren innan underentreprenören kan etablera och påbörja arbetena.</p> <p>Entreprenören är skyldig att anlita specialistföretag för sådana arbeten som kräver särskild kompetens, såvida han inte själv har sådan kompetens. Utbyte av angiven underentreprenör får inte ske utan Beställarens skriftliga medgivande.</p> <p>Entreprenören eller någon av dennes Underentreprenörer kan inte överlåta någon som helst del av Entreprenaden till att utföras av Underentreprenörer eller hyrd arbetskraft utan ett skriftligt förhandsgodkännande från Beställaren. Entreprenören ska inhämta Beställarens godkännande av samtliga underentreprenörer på alla nivåer i god tid. Villkor för godkännande är:</p> <p>(i) Underentreprenören innehar ekonomiska och tekniska resurser och färdigheter att utföra den aktuella delen av Entreprenaden</p> <p>(ii) Entreprenören har presenterat Beställaren de till innehållet godtagbara utredningar som avser Underentreprenör i enlighet med lagen om Beställansvar.</p> <p>(iii) Entreprenören har överlämnat till Beställaren en anmälan om Underentreprenörens företrädare i Finland enligt lagen om utstationerade arbetstagare (FFS 447/2016).</p> <p>För att Beställaren ska kunna godkänna en Underentreprenör, ska Huvudentreprenören vid anlitande av underentreprenörer iaktta de bestämmelser som finns i lag om</p>					

		DOKUMENT <b>ADMINISTRATIVA FÖRESKRIFTER</b>		STATUS <b>FÖRFRÅGNINGSUNDERLAG</b>	
Björilin G1Tech Ab AX-22100 MARIEHAMN, Åland Besök: Storagatan 3 Tel: +358 40 5935832		PROJEKT <b>ANLÄGGANDE AV GC-VÄG OCH VA  LEDNINGAR LÄNGS  KALMARNÄSVÄGEN</b>		DOKUMENTNUMMER <b>1T070003</b>	
				DATUM <b>12.06.2024</b>	SIDA <b>18 (24)</b>
HANDLÄGGARE <b>Gustaf Qvarnström</b>	UPPDRAGSNUMMER <b>230030</b>	INNEHÅLL	ÄNDRINGSDATUM	BET.	
KOD	TEXT				
<p>beställarens utredningsskyldighet och ansvar vid anlåtande av utomstående arbetskraft (FFS 1233/2006), samt i avtal reglera att de utredningar som krävs enligt lagen överlämnas till huvudentreprenören.</p> <p>Entreprenören är skyldig att efterleva lagen om Beställansvar. Därtill är Entreprenören skyldig att säkerställa att hela underleverantörskedjan efterlever lagen om Beställansvar.</p> <p>Om ett utländskt företag är en hyrd arbetstagares arbetsgivare eller är part i ett underleverantörsavtal, skall företaget lämna uppgifter som motsvarar de uppgifter som avses i lagen i form av registerutdrag eller motsvarande intyg eller på något annat allmänt vedertaget sätt i enlighet med lagstiftningen i företagets etableringsland.</p> <p>Entreprenören ska presentera dessa intyg och utredningar för Beställaren innan en underentreprenör föreslås för Beställarens godkännande, och därtill när som helst vid anmodan. Ifall en underlåtenhet att uppfylla ovannämnda skyldigheter leder till ett betalningsansvar för Beställaren, är Entreprenören skyldig att ersätta Beställaren de uppkomna kostnaderna till fullo inklusive Beställarens eventuella omkostnader.</p> <p>För att säkerställa att gällande kollektivavtal och lagar efterföljs har Parterna överenskommit om följande:</p> <p>(i) För att säkerställa korrekt förfarande och arbetsvillkor jämförs Entreprenörens och alla godkända Underentreprenörers centrala arbetsvillkor med gällande kollektivavtal och lagar vid det första arbetsplatsmötet. Motsvarande jämförelse utförs också alltid då nya Underentreprenörer föreslås för godkännande i samband med genomgång av de utredningar som krävs enligt lagen om Beställansvar. Parterna förbinder sig dessutom att överenskomma om tillvägagångssätt då det under två granskningssammanträden kontrolleras efterlevnad av gällande kollektivavtal och lagar. Parterna förbinder sig att protokollföra sammanträden, så att efterlevnaden av ovannämnda krav kan påvisas;</p> <p>(ii) Entreprenören förbinder sig att när som helst på anmodan bevisa efterlevnaden av gällande kollektivavtal och lagar.</p> <p>Ifall en underlåtenhet att uppfylla ovannämnda skyldigheter leder till ett betalningsansvar för Beställaren, är Entreprenören skyldig att ersätta Beställaren för de uppkomna kostnaderna.</p> <p>Varje företag som verkar på en byggarbetsplats ska till den huvudsakliga genomföraren lämna in uppgifter om egna arbetstagare som jobbar på byggarbetsplatsen.</p> <p><b>AFC.36      Beställarens kontroll</b></p> <p>Entreprenören ska utan särskild ersättning tillhandahålla hantlangning och erforderlig utrustning i samband med kontroll och besiktning.</p> <p>Beställaren kan fortlöpande under entreprenadtiden komma att utföra kontroller/provningar på Entreprenörens fordon och arbetsmaskiner. Denna kontroll/provning kan komma att orsaka avbrott i arbetet. Ersättning för stillestånd mindre än två (2) timmar per tillfälle utgår ej. Entreprenören och dennes underentreprenörer ska acceptera att detta kommer att göras utan föranmälan samt underlätta och bistå denna kontroll.</p> <p><b>AFC.37      Samordning</b></p> <p><b>AFC.371     Samordning av arbeten</b></p> <p>Entreprenören svarar för att hans egna arbeten samordnas med Beställarens samt sidoentreprenörers och andras arbeten.</p>					

 <b>Björilin G1Tech Ab</b> AX-22100 MARIEHAMN, Åland Besök: Storagatan 3 Tel: +358 40 5935832		DOKUMENT <b>ADMINISTRATIVA FÖRESKRIFTER</b>		STATUS <b>FÖRFRÅGNINGSUNDERLAG</b>	
		PROJEKT <b>ANLÄGGANDE AV GC-VÄG OCH VA          LEDNINGAR LÄNGS          KALMARNÄSVÄGEN</b>		DOKUMENTNUMMER <b>1T070003</b>	
HANDLÄGGARE <b>Gustaf Qvarnström</b>		UPPDRAGSNUMMER <b>230030</b>	INNEHÅLL		DATUM <b>12.06.2024</b>
			ÄNDRINGSDATUM		SIDA <b>19 (24)</b>
KOD		TEXT			
<p>Entreprenören övertar den samordning som åvilar Beställaren. Han ska kalla till erforderliga samordningsmöten och svara för protokollföring. Detta gäller arbeten där Entreprenören själv är inblandad.</p> <p>Entreprenören ska samordna sina arbeten med andra entreprenörer på sådant sätt att så lite störningar som möjligt uppkommer för andra entreprenörer samt för trafikanter och boende.</p> <p>Entreprenören ska samordna samtliga verksamheter på arbetsplatsen samt sköta samordningen med berörda verk och myndigheter.</p> <p><b>AFC.38      Dagbok</b></p> <p>Entreprenören ska föra dagbok.</p> <p>Dagbok ska i tillämpliga delar innehålla uppgift om:</p> <ol style="list-style-type: none"> <li>1. Arbetsplatsens namn och belägenhet</li> <li>2. Tjänstgörande arbetsledare</li> <li>3. Utförd kontroll</li> <li>4. Olycksfall eller annan arbetsskada</li> <li>5. Påbörjande och avslutande av viktigare arbetsmoment</li> <li>6. Direktiv eller anvisning om entreprenaden, till exempel ÄTA-arbeten</li> <li>7. Väderförhållanden, förekomst av tjäle, grundvattenförhållanden och dylikt</li> <li>8. Hinder</li> <li>9. Uppmätning av arbete, vara eller hjälpmedel</li> <li>10. Avvikelse i tidplan</li> <li>11. Påträffade kablar och ledningar.</li> <li>12. Annan omständighet av betydelse.</li> </ol> <p>I dagboken kan hänvisning göras till annat dokument, till exempel avvikelserapport. Av myndighet föreskriven dagbok ska föras särskilt.</p> <p>Dagboken redovisas veckovis i elektroniskt format till beställaren.</p> <p><b>AFC.39      Uppmätning</b></p> <p>Vid mätning som berör reglerbara mängder ska Entreprenören till Beställaren anmäla när arbetet ska utföras. Entreprenören ska avisera minst två (2) arbetsdagar i förväg.</p> <p>All mätning och all redovisning härav ska utföras så att jämförelse med på ritningar redovisade mängder kan ske. Den ska fortlöpande redovisas för Beställaren eller dess representant.</p> <p>Uppmätning redovisas på skalenliga ritningar och sektioner. För redovisning av volymmängder ska sektioner redovisas var tionde (10:e) meter. Sektionernas redovisade olika moment (koder) redovisas strukturerat i tabeller varpå volym beräknas. Yt-, längd- och styckesmängder redovisas på planritningar.</p> <p><b>AFC.4      Tider</b></p> <p><b>AFC.41      Tidplan</b></p> <p>Entreprenören ska upprätta en Huvudtidplan. Huvudtidplanen ska tillhandahållas Beställaren före arbetenas påbörjande och redovisas på startmötet. Huvudtidplanen ska vara uppdelad på aktiviteter i nivå som gör den avstämningsbar per månad.</p>					

		DOKUMENT <b>ADMINISTRATIVA FÖRESKRIFTER</b>		STATUS <b>FÖRFRÅGNINGSUNDERLAG</b>	
Björilin G1Tech Ab AX-22100 MARIEHAMN, Åland Besök: Storagatan 3 Tel: +358 40 5935832		PROJEKT <b>ANLÄGGANDE AV GC-VÄG OCH VA  LEDNINGAR LÄNGS  KALMARNÄSVÄGEN</b>		DOKUMENTNUMMER <b>1T070003</b>	
				DATUM <b>12.06.2024</b>	SIDA <b>20 (24)</b>
HANDLÄGGARE <b>Gustaf Qvarnström</b>	UPPDRAGSNUMMER <b>230030</b>	INNEHÅLL		ÄNDRINGSDATUM	BET.
KOD	TEXT				
<b>AFC.42</b>	<b>Igångsättningstid</b> Entreprenören kan påbörja etableringsarbeten efter att följande har genomförts: <ul style="list-style-type: none"> <li>- Kontrakt är underskrivet</li> <li>- Säkerhet enligt YSE 1998 36 § har överlämnats</li> <li>- Försäkringsbevis har överlämnats</li> <li>- Försyn har genomförts</li> <li>- APD-plan - Placeringsritning för etablering och upplag har godkänts.</li> <li>- Arbetsmiljöplan har upprättats och godkänts</li> </ul> Byggnadsarbeten kan påbörjas först efter det att följande har genomförts: <ul style="list-style-type: none"> <li>- Trafikanordningsplan upprättats och godkänts</li> <li>- Startmöte har hållits</li> </ul>				
<b>AFC.45</b>	<b>Färdigställandetider</b> Kontraktens arbetena i sin helhet ska vara färdigställda och tillgängliga för slutbesiktning senast den 30.05.2025				
<b>AFC.46</b>	<b>Förändring av kontraktstiden</b> Underrättelse enligt YSE 1998 ska lämnas skriftligen.				
<b>AFC.47</b>	<b>Garantitid</b>				
<b>AFC.471</b>	<b>Garantitid för entreprenaden</b> Garantitiden för entreprenaden är fem (5) år.				
<b>AFC.5</b>	<b>Ansvar och avhjälpande</b>				
<b>AFC.51</b>	<b>Vite</b>				
<b>AFC.511</b>	<b>Vite vid försening</b> Vid försening är byggherren berättigad att av entreprenören erhålla ett vite med ett belopp motsvarande 1% av kontraktssumman per påbörjad kalendervecka, beloppet beräknas till högst 10%.				
<b>AFC.53</b>	<b>Ansvar mot tredje man</b>				
<b>AFC.531</b>	<b>Syn inom närliggande område</b> Entreprenör, Beställare, berörda ledningsägare och markägare synar gemensamt angränsande områden till arbetsområdet. Vid syn av tomtmark ska berörd fastighetsägare/tomträttsinnehavare beredas tillfälle att närvara. Beställaren utser syneförrättare. Syneförrättaren kallar till syn och iakttagelser från syn ska dokumenteras i protokoll och styrkas med fotografier. Protokoll sänds till berörda parter. Erforderliga fastighetsbesiktningar utförs och bekostas av Beställaren.				
<b>AFC.54</b>	<b>Försäkringar</b> Enligt YSE 1998 38 §.				

		DOKUMENT <b>ADMINISTRATIVA FÖRESKRIFTER</b>		STATUS <b>FÖRFRÅGNINGSUNDERLAG</b>	
Björilin G1Tech Ab AX-22100 MARIEHAMN, Åland Besök: Storgatan 3 Tel: +358 40 5935832		PROJEKT <b>ANLÄGGANDE AV GC-VÄG OCH VA  LEDNINGAR LÄNGS  KALMARNÄSVÄGEN</b>		DOKUMENTNUMMER <b>1T070003</b>	
				DATUM <b>12.06.2024</b>	SIDA <b>21 (24)</b>
HANDLÄGGARE <b>Gustaf Qvarnström</b>	UPPDRAGSNUMMER <b>230030</b>	INNEHÅLL		ÄNDRINGSDATUM	BET.
KOD	TEXT				
	<p>Huvudentreprenören ombesörjer och bekostar byggnadsarbetsförsäkringen och försäkringen ska vid varje tidpunkt motsvara försäkringsobjektets fulla värde, enligt YSE 1998 38 §.</p> <p>På byggnadsarbetsplatsen verksam Entreprenör skall ha gällande ansvarsförsäkring för sin verksamhet till ett belopp om minst en miljon euro (1 000 000 €)</p> <p><b>AFC.541      Försäkringar under garantitiden</b></p> <p>Garantitida garanti ska lämnas in efter slutsyn.</p> <p><b>AFC.6        Ekonomi</b></p> <p><b>AFC.61      Ersättning</b></p> <p>Ersättning sker i enlighet prissatt mängdförteckning och uppmätta mängder i enlighet med MER Anläggning 23, mängdförteckning enligt utvärderingslista i E-avrop.</p> <p>I angivna priser, enhetspriser och á-priser ska samtliga kostnader ingå för fullt färdigt arbete inkl. allmänna arbeten, entreprenörsarvode, centraladministration mm. i enlighet med MER Anläggning 23.</p> <p>Enhetspriserna är indexbundna (YSE 48 §) till statistikcentralens jordbyggnadskostnadsindex och priserna som Entreprenören har uppgett är utan mervärdesskatt.</p> <p><b>AFC.611     Ersättning för ÄTA-arbeten</b></p> <p>Eventuella ÄTA-arbeten regleras i enlighet med kapitel 6, projekt och prisändringar, YSE 1998.</p> <p>Alla tilläggsarbeten ska överenskommas skriftligen innan arbeten påbörjas med risk att eventuella tilläggsarbeten inte godkänns i efterhand.</p> <p><b>AFC.612     Ersättning för reglerbara mängder</b></p> <p>Efter uppmätning enligt MER Anläggning 23 av utfört arbete sker reglering av ersättning enligt reglerna under AFC.61.</p> <p><b>AFC.614     Ersättning för kostnadsändring (indexreglering)</b></p> <p><b>AFC.62        Betalning</b></p> <p><b>AFC.621      Betalningsansvar</b></p> <p><b>AFC.622      Betalningsplan</b></p> <p>Arbeten ersätts mot utförda, godkända och uppmätta mängder. Entreprenören redovisar underlag som styrker utförda mängder en (1) gång per månad.</p> <p>Entreprenören får som en första fakturering, efter kontraktstecknande och överlämnade av säkerhet enligt AFC.631, fakturera 5% av kontraktssumman. Denna summa kommer räknas av på kommande fakturering med avgående 5% vid varje faktureringsstillfälle.</p> <p><b>AFC.623      Förskott</b></p> <p>Utöver första faktureringen enligt AFC.622, beviljas inte förskott.</p> <p><b>AFC.624      Fakturering</b></p> <p>Fakturering får ske högst en (1) gång per månad och efter utförd prestation. Fakturering sker efter Beställarens godkännande.</p>				



		DOKUMENT <b>ADMINISTRATIVA FÖRESKRIFTER</b>		STATUS <b>FÖRFRÅGNINGSUNDERLAG</b>	
Björilin G1Tech Ab AX-22100 MARIEHAMN, Åland Besök: Storagatan 3 Tel: +358 40 5935832		PROJEKT <b>ANLÄGGANDE AV GC-VÄG OCH VA  LEDNINGAR LÄNGS  KALMARNÄSVÄGEN</b>		DOKUMENTNUMMER <b>1T070003</b>	
				DATUM <b>12.06.2024</b>	SIDA <b>22 (24)</b>
HANDLÄGGARE <b>Gustaf Qvarnström</b>	UPPDRAGSNUMMER <b>230030</b>	INNEHÅLL		ÄNDRINGSDATUM	BET.
KOD	TEXT				
<p>Utförda mängder mäts upp och ger utförd prestations värde. Beställaren innehåller (innehållet medel) tio procent (10 %) och avdrag för första fakturering enligt AFC.622 med fem procent (5 %), av uppmätt värde.</p> <p>Innehållna medel får faktureras när:</p> <ul style="list-style-type: none"> <li>• besked om godkänd mottagandebesiktning har lämnats av Beställaren</li> <li>• Entreprenören har överlämnat godkänd säkerhet för garantitiden</li> <li>• alla ansvars- och tidsfrågor är utredda</li> <li>• all dokumentation är godkänt av Beställaren</li> </ul> <p>Underlåtenhet av Entreprenör avseende ovanstående redovisningskrav medför att ingen ersättning utgår.</p> <p>Fakturering av uppmätta mängder ska ske på separat faktura.</p> <p>ÄTA-arbeten ska faktureras separat efter uppmätning eller efter av Beställaren godkänd värdering av utfört arbete.</p> <p>På faktura ska anges:</p> <ul style="list-style-type: none"> <li>• Totalt uppmätt presterat värde och belopp enligt betalningsplanen, samt avgående totalt innehållet medel och totalt tidigare fakturerat belopp.</li> <li>• Unikt fakturanummer, fakturadatum, vår referens, namn på Beställare, beställningsnummer, leverantörsreferens samt adress och telefonnummer, momsregisternummer (VAT), uppgift om innehav av F-skatt för aktuellt år, nettobelopp, text som anger att omvänt byggmoms gäller (8 § i mervärdesskattelagen), tidigare fakturerat belopp samt bank- och / eller plusgiro.</li> </ul> <p>Uppgifterna får ej finnas i färgade fält. Faktureringsavgifter, expeditionsavgifter eller liknande accepteras ej. Fakturor skickade av annan part än avtalad entreprenör accepteras ej.</p> <p>Fakturor med ofullständig redovisning accepteras ej och kan returneras för komplettering. Betalningstid för komplett faktura är 30 dagar efter fakturadatum. Rutin i övrigt för fakturering ska fastställas vid startmötet.</p> <p><b>AFC.63      Säkerhet</b></p> <p><b>AFC.631     Säkerhet till beställaren</b>  Entreprenören ska ställa säkerhet enligt YSE 1998 36 §.</p> <p><b>AFC.632     Säkerhet till entreprenören</b>  Med ändring av YSE 1998 37 §, ställer Beställaren ej någon säkerhet till Entreprenören.</p> <p><b>AFC.7        Besiktning</b></p> <p><b>AFC.71       Entreprenadbesiktningar</b></p> <p><b>AFC.711      Besiktningsplan</b></p> <p><b>AFC.713      Slutbesiktning</b>  Enligt YSE 1998 71 och 72 §§.</p> <p>Vid tidpunkt för anmälan om slutbesiktning enl. YSE 1998 71 § p2, ska Entreprenören lämna över verifikat gällande YSE 1998 71 § p3, samtliga egenkontroller, kontroll och provningar enligt handlingar. Då Beställaren mottagit samtliga dokument kan slutbesiktningen ske inom 14 dagar.</p>					

		DOKUMENT <b>ADMINISTRATIVA FÖRESKRIFTER</b>		STATUS <b>FÖRFRÅGNINGSUNDERLAG</b>	
Björilin G1Tech Ab AX-22100 MARIEHAMN, Åland Besök: Storgatan 3 Tel: +358 40 5935832		PROJEKT <b>ANLÄGGANDE AV GC-VÄG OCH VA  LEDNINGAR LÄNGS  KALMARNÄSVÄGEN</b>		DOKUMENTNUMMER <b>1T070003</b>	
				DATUM <b>12.06.2024</b>	SIDA <b>23 (24)</b>
HANDLÄGGARE <b>Gustaf Qvarnström</b>	UPPDRAGSNUMMER <b>230030</b>	INNEHÅLL		ÄNDRINGSDATUM	BET.
KOD	TEXT				
<b>AFC.714</b>	<b>Garantibesiktning</b> Garantibesiktning hålls efter 5 år.				
<b>AFC.9</b>	<b>Twistelösning</b> Twist mellan Beställaren och Entreprenören med anledning av ingånget avtal skall avgöras av Ålands Tingsrätt i Mariehamn.				
<b>AFG</b>	<b>ALLMÄNNA ARBETEN OCH HJÄLPMEDEL</b> Entreprenören ska på egen bekostnad utföra allmänna arbeten samt anskaffa hjälpmedel för den egna entreprenaden, där inte annat anges i detta avsnitt.				
<b>AFG.1</b>	<b>Etablering av arbetsplats</b>				
<b>AFG.11</b>	<b>Placering av allmänna hjälpmedel</b> Placering av allmänna hjälpmedel ska ske inom arbetsområdet och efter samråd med Beställaren i enlighet av godkänd arbetsplatsdispositionsplan (APD-plan). För ianspråktagande av mark utanför arbetsområdet krävs skriftligt tillstånd av markägaren.				
<b>AFG.111</b>	<b>APD-plan som upprättas av entreprenören</b> Arbetsplatsdispositionsplan upprättas och lämnas till Beställaren innan etablering påbörjas.				
<b>AFG.2</b>	<b>Inmätning och utsättning</b> Beställaren tillhandahåller utgångspunkter i plan och höjd till grund för inmätning och utsättning. <b>Inmätning</b> Inmätning i plan och höjd ska utföras från av Beställaren tillhandahållna utgångspunkter eller av Entreprenören utförda kompletterande utgångspunkter som godkänts av Beställaren. Entreprenören ska utföra all inmätning och avvägning oavsett Beställarens eller ledningsägarens inmätning. <b>Utsättning</b> Utsättning i plan och höjd ska utföras från av Beställaren tillhandahållna utgångspunkter eller av Entreprenören utförda kompletterande utgångspunkter som godkänts av Beställaren.				
<b>AFG.3</b>	<b>Skydd m m</b>				
<b>AFG.31</b>	<b>Skydd av arbete och egendom m m</b>				
<b>AFG.311</b>	<b>Skydd av arbete</b>				
<b>AFG.312</b>	<b>Skydd av ledning, mätpunkt m m</b> Entreprenören ska skydda befintliga ledningar, brunnar, mätpunkter och dylikt mot skada till följd av eget arbete. Entreprenören ska begära av berörd ledningsägare att på platsen ange dess läge före arbete som kan skada ledningen och samråda om lämplig skyddsåtgärd. Om ledning eller dylikt påträffas som inte varit tidigare känd, ska entreprenören rådgöra med beställaren och i förekommande fall med vederbörande ägare till ledning om erforderlig åtgärd.				

		DOKUMENT <b>ADMINISTRATIVA FÖRESKRIFTER</b>		STATUS <b>FÖRFRÅGNINGSUNDERLAG</b>	
Björilin GITECH Ab AX-22100 MARIEHAMN, Åland Besök: Storgatan 3 Tel: +358 40 5935832		PROJEKT <b>ANLÄGGANDE AV GC-VÄG OCH VA  LEDNINGAR LÄNGS  KALMARNÄSVÄGEN</b>		DOKUMENTNUMMER <b>1T070003</b>	
				DATUM <b>12.06.2024</b>	SIDA <b>24 (24)</b>
HANDLÄGGARE <b>Gustaf Qvarnström</b>	UPPDRAGSNUMMER <b>230030</b>	INNEHÅLL		ÄNDRINGSDATUM	BET.
KOD	TEXT				
<b>AFG.316</b>	<b>Tillfällig inhägnad</b> Arbetsområdet skall inhägnas där skäl föreligger.				
<b>AFG.34</b>	<b>Skydd mot buller</b> Speciellt bullrande verksamheter som sprängning, pålning och sågning begränsas till dagtid (07–19) helgfri måndag till fredag. Buller från verksamheten får inte ge upphov till högre ekvivalent ljudnivå utomhus vid permanent- och fritidsbostad, samlingslokal, vårdinrättning eller liknande verksamhet än följande frifältsvärden: <ul style="list-style-type: none"> <li>• 60 dB L Aeq dagtid (kl. 07-19) helgfri måndag till fredag</li> <li>• 50 dB L Aeq kvällstid (kl. 19-22) samt lördag, söndag och helgdag (kl. 07-19)</li> <li>• 45 dB L Aeq övriga tider</li> </ul> För verksamhet med begränsad varaktighet så som spontning och pålning tillåts frifältsvärdena dagtid (kl. 07-19) helgfri måndag till fredag vara 10 dB högre än vad som anges ovan. Om högre frifältsvärden eller utökade arbetstider är nödvändiga ska tillståndshavaren kontakta ÅMHM för godkännande innan utförande. 24 § a punkten miljöskyddslagen.				
<b>AFG.8</b>	<b>Länshållning, renhållning, rengöring m m</b>				
<b>AFG.82</b>	<b>Renhållning</b> Entreprenören ska hålla rent och vidta åtgärder för att begränsa damning och nedsmutsning samt för att undvika spill och föroreningsspridning inom och utanför arbets- och etableringsområden. Det åligger Entreprenören att vidta åtgärder vid nedsmutsning av allmänna vägar eller vid damning. Entreprenören ska upprätta plan för hantering av avfall som redovisar att avfallet tas om hand på korrekt sätt. Entreprenören ska, vid entreprenadstart, uppvisa avtal med behörig avfallsmottagare för de avfallsfraktioner som förekommer i entreprenaden. Om nya avfallsfraktioner uppkommer under entreprenadtiden ska entreprenören teckna nya avtal med behörig avfallsmottagare för dessa. Entreprenören ska ombesörja renhållning av väg till följd av byggtrafik.				
<b>AFG.83</b>	<b>Städning och slutrengöring</b>				
<b>AFG.832</b>	<b>Slutrengöring</b> Vid slutrengöring ska anläggningen, och i den ingående delar, rengöras. Tillfälliga anordningar ska tas bort. Entreprenörens kvarvarande varor och hjälpmedel ska föras bort i den mån de inte erfordras för slutbesiktning.				
<b>AFG.84</b>	<b>Avetablering och återställande av mark och väg</b> Entreprenören ska återställa ianspråktagen mark. Tillfälliga vägar och planer ska tas bort. Entreprenören ska laga väg, plan eller annan anläggning som har skadats genom åverkan till samma standard som före entreprenaden. Återställning gäller även belysning och annan utrustning som flyttats under entreprenadtiden.				

Uppdragsnummer: 2300302

Handlingsnummer: 1T070001

Datum: 2024-06-05

**JOMALA KOMMUN**

**ANLÄGGANDE AV GC-VÄG OCH VA  
LEDNINGAR LÄNGS  
KALMARNÄSVÄGEN SAMT  
OMBYGGNAD AV DELAR AV  
KALMARNÄSVÄGEN**

**TEKNISK BESKRIVNING**

**VÄGUTFORMNING OCH TRAFIK**

## INNEHÅLLSFÖRTECKNING

B	FÖRARBETEN, HJÄLPARBETEN, SANERINGSARBETEN, FLYTTNING, DEMONTERING, RIVNING, RÖJNING M M.....	4
BB	FÖRARBETEN .....	4
BBB	UTFÖRDA UNDERSÖKNINGAR O D.....	4
BC	HJÄLPARBETEN, TILLFÄLLIGA ANORDNINGAR OCH ÅTGÄRDER M M ..	5
BCB	HJÄLPARBETEN I ANLÄGGNING.....	5
BE	FLYTTNING, DEMONTERING OCH RIVNING .....	8
BEB	FLYTTNING.....	8
BED	RIVNING.....	8
BF	TRÄDFÄLLNING, RÖJNING M M .....	9
BFB	TRÄDFÄLLNING .....	9
BFC	RÖJNING .....	9
BFD	BORTTAGNING AV STUBBAR.....	9
BFE	BORTTAGNING AV MARKVEGETATION OCH JORDMÅN.....	9
BFF	UPPLÄGGNING OCH LAGRING AV TILLVARATAGEN MARKVEGETATION OCH JORDMÅN.....	10
BJ	GEODETISKA MÄTNINGSARBETEN.....	10
BJB	GEODETISKA MÄTNINGSARBETEN FÖR ANLÄGGNING OCH FÖR GRUNDLÄGGNING AV HUS .....	10
C	TERRASSERING, PÅLNING, MARKFÖRSTÄRKNING, LAGER I MARK M M .....	12
CB	SCHAKT .....	12
CBB	JORDSCHAKT .....	12
CE	FYLLNING, LAGER I MARK M M.....	14
CEB	FYLLNING FÖR VÄG, BYGGNAD, BRO M M.....	14
CEC	FYLLNING FÖR LEDNING, MAGASIN M M .....	14
D	MARKÖVERBYGGNADER, ANLÄGGNINGSKOMPLETTERINGAR M M... ..	17
DB	LAGER AV GEOSYNTET, CELLPLAST, MINERALULL, STÅL M M .....	17
DBB	LAGER AV GEOSYNTET.....	17
DC	MARKÖVERBYGGNADER M M .....	17
DCB	OBUNDNA ÖVERBYGGNADSLAGER FÖR VÄG, PLAN O D.....	17
DCC	BITUMENBUNDNA ÖVERBYGGNADSLAGER FÖR VÄG, PLAN O D .....	18
DCG	MARKBELÄGGNINGAR.....	19
DCK	SLÄNTBEKLÄDNADER OCH EROSIONSSKYDD .....	19
DE	ANLÄGGNINGSKOMPLETTERINGAR.....	19
DEC	KANTSTÖD .....	19
DEF	FÖRTILLVERKADE FUNDAMENT, STOLPAR, SKYLTA M M.....	19



DEG	RÄCKEN, STÄNGSEL, STAKET, PLANK M M .....	20
DG	ÅTERSTÄLLNINGSGÄRDET .....	20
DGB	ÅTERSTÄLLNINGSGÄRDET I MARK .....	20
P	APPARATER, LEDNINGAR M M I RÖRSYSTEM ELLER RÖRLEDNINGSNÄT .....	22
PB	RÖRLEDNINGAR I ANLÄGGNING .....	22
PBB	RÖRLEDNINGAR I LEDNINGSGRAV .....	22
PBF	TRYCKTA ELLER BORRADE RÖRLEDNINGAR .....	22
PC	ANSLUTNINGAR, FÖRANKRINGAR, KORROSIONSSKYDDSBEHANDLINGAR, INSPEKTION M M PÅ RÖRLEDNINGAR I ANLÄGGNING .....	23
PCB	ANSLUTNINGAR AV RÖRLEDNING TILL RÖRLEDNING M M .....	23
PD	BRUNNAR O D I MARK .....	23
PDB	BRUNNAR PÅ AVLOPPSLEDNING .....	23
PDH	TILLBEHÖR TILL BRUNNAR .....	24
Y	MÄRKNING, KONTROLL, DOKUMENTATION M M .....	25
YH	KONTROLL, INJUSTERING M M .....	25
YHB	KONTROLL .....	25
YHD	KONTROLLPLANER .....	26
YJ	TEKNISK DOKUMENTATION .....	26
YJD	UNDERLAG FÖR RELATIONSHANDLINGAR .....	26
Z	DIVERSE TÄTNINGAR, KOMPLETTERINGAR, INFÄSTNINGAR O D .....	27
ZB	DIVERSE TÄTNINGAR, KOMPLETTERINGAR, INFÄSTNINGAR O D I ANLÄGGNING .....	27
ZBC	TÄTNING AV GENOMFÖRINGAR I ANLÄGGNING .....	27

 <b>Björilin GITech Ab</b> AX-22100 MARIEHAMN, Åland Besök: Storagatan 3 Tel: +358 40 5935832		DOKUMENT <b>TEKNISK BESKRIVNING</b>		STATUS <b>FÖRFRÅGNINGSUNDERLAG</b>	
		PROJEKT Anläggande av GC väg och VA ledningar längs Kalmarnäsvägen samt ombyggnad av delar av Kalmarnäsvägen  Vester- och Österkalmare byar, Jomala kommun		DOKUMENTNUMMER <b>1T070001</b>	
HANDLÄGGARE <b>Gustaf Qvarnström</b>		UPPDRAGSNUMMER <b>2300302</b>	INNEHÅLL		DATUM <b>2024-06-05</b>
			ÄNDRINGSDATUM		SIDA <b>4 (27)</b>
KOD		TEXT			
<p>Denna tekniska beskrivning ansluter till AMA Anläggning 20</p> <p>Entreprenaden omfattar anläggande av gång- och cykelväg samt trottoar längs med Kalmarnäsvägens västra sida med start från befintlig GC-väg vid Landsväg 3 söderut fram till vändplanen i slutet av Kalmarnäsvägen. Därtill utförs ombyggnad av Kalmarnäsvägen på en sträcka om ca 360 m och förstoring av vändplan. Tillgänglighetsanpassade busshållplatser anläggs på tre ställen längs sträckan.</p> <p>Entreprenaden omfattar även anläggande av dagvatten- och tryckavloppsledningar.</p> <p>Beskrivningen kompletteras av "Projektspecifik arbetsbeskrivning", inklusive bilagor, upprättad av N3M Power 24.10.2023.</p> <p><b>BV:Z      Övriga byggnadsverk</b></p> <p>Anläggande av belysning enligt "Projektspecifik arbetsbeskrivning", inklusive bilagor, upprättad av N3M Power 24.10.2023.</p> <p><b>B      FÖRARBETEN, HJÄLPARBETEN, SANERINGSARBETEN, FLYTTNING, DEMONTERING, RIVNING, RÖJNING M M</b></p> <p><b>BB      FÖRARBETEN</b></p> <p><b>BBB      UTFÖRDA UNDERSÖKNINGAR O D</b></p> <p><b>BBB.1      Mark- och vattenförhållanden m m</b></p> <p><b>BBB.11      Topografiska förhållanden</b></p> <p>Aktuellt område ligger på Kalmarnäs i Vesterkalmare och Österkalmare byar i Jomala kommun längs med Kalmarnäsvägen. Topografin är kuperad med högsta nivå belägen på ca +18 meter och lägsta nivå på ca +5 meter.</p> <p><b>BBB.12      Jordmåns- och vegetationsförhållanden</b></p> <p>Runt Kalmarnäsvägen utgörs terrängen av mestadels skogsmark med inslag av åkermark och tomtmark. Den jordmån som omhändertags används som släntmaterial.</p> <p><b>BBB.3      Befintliga anläggningar m m</b></p> <p><b>BBB.32      Befintliga ledningar, kablar m m</b></p> <p>IP Connect, Jomala kommun, Ålands Elandelslag och Ålands Telefon har ledningar i området som ska inventeras innan byggstart.</p> <p><b>BBB.36      Befintliga vägar, planer o d samt spåranläggningar</b></p> <p><b>BBB.361      Befintliga vägar, planer o d</b></p> <p>Befintlig väg nr 234 Kalmarnäsvägen har en bredd om ca 6 - 6,5 meter från väggkant till väggkant med 5,5 meter bred beläggning av asfalt.</p>					

 <b>Björilin GITech Ab</b> AX-22100 MARIEHAMN, Åland Besök: Storagatan 3 Tel: +358 40 5935832		DOKUMENT <b>TEKNISK BESKRIVNING</b>		STATUS <b>FÖRFRÅGNINGSUNDERLAG</b>	
		PROJEKT Anläggande av GC väg och VA ledningar längs Kalmarnäsvägen samt ombyggnad av delar av Kalmarnäsvägen  Vester- och Österkalmare byar, Jomala kommun		DOKUMENTNUMMER 1T070001	
HANDLÄGGARE Gustaf Qvarnström		UPPDRAGSNUMMER 2300302	INNEHÅLL	DATUM 2024-06-05	SIDA 5 (27)
KOD	TEXT		ÄNDRINGSDATUM	BET.	
<b>BBC.32</b>	<b>Undersökningar av ledningar, kablar m m</b> Entreprenören ska i samråd med berörda lednings- och kabelägare verifiera befintliga ledningars och kablers position innan schaktarbeten inleds.				
<b>BC</b>	<b>HJÄLPARBETEN, TILLFÄLLIGA ANORDNINGAR OCH ÅTGÄRDER M M</b>				
<b>BCB</b>	<b>HJÄLPARBETEN I ANLÄGGNING</b>				
<b>BCB.1</b>	<b>Hantering av vatten</b>				
<b>BCB.15</b>	<b>Tillfällig avledning av dagvatten</b> Dagvatten får tillfälligt avledas från området.				
<b>BCB.161</b>	<b>Tillfällig avledning av dike, bäck o d</b> Diken ska under hela entreprenaden löpa fritt, vid trumbyten får fördämningar göras under en kortare tid.				
<b>BCB.3</b>	<b>Tillfälliga åtgärder för skydd m m av ledning och kabel</b> Tillstånd att bryta el-, vatten- eller avloppsförsörjning ska inhämtas hos respektive ledningsägare. Entreprenören är ensam ansvarig för sin eventuella skadegörelse på kablar och ledningar. Erforderliga upphängningsanordningar och inbyggnadsskydd utförs av entreprenören.				
<b>BCB.31</b>	<b>Åtgärd för rörledning i mark</b> Entreprenören ska i god tid före schaktningsarbetenas påbörjande kontakta berörda ledningsägare för fastställande av befintliga ledningars verkliga läge samt inhämta direktiv om erforderliga skyddsåtgärder vid arbetenas utförande. Erforderlig utsättning för ledningars lägen ska utföras innan arbetena påbörjas. Eventuella skador på ledningar i mark i samband med schaktnings- m.fl. arbeten, förorsakade av oaksamhet från entreprenören ska genom försorg och på hans kostnad repareras. Före reparation ska alltid berörda ledningsägare kontaktas så att anvisningar om hur skada ska åtgärdas kan lämnas. Handschakt ska utföras i erforderlig omfattning så att kablar och ledningar inte skadas.				
<b>BCB.32</b>	<b>Åtgärd för el- och telekablar o d i mark</b> Entreprenören ska i god tid före schaktningsarbetenas påbörjande kontakta berörda ledningsägare för fastställande av befintliga kablers verkliga läge samt inhämta direktiv om erforderliga skyddsåtgärder vid arbetenas utförande. Erforderlig utsättning för ledningars lägen ska utföras innan arbetena påbörjas. Eventuella skador på kablar i mark i samband med schaktnings- m.fl. arbeten, förorsakade av oaksamhet från entreprenören ska genom försorg och på hans kostnad repareras. Före reparation ska alltid berörda ledningsägare kontaktas så att anvisningar om hur skada ska åtgärdas kan lämnas. Handschakt ska utföras i erforderlig omfattning så att kablar och ledningar inte skadas.				

		DOKUMENT <b>TEKNISK BESKRIVNING</b>		STATUS <b>FÖRFRÅGNINGSUNDERLAG</b>	
Björilin GITech Ab AX-22100 MARIEHAMN, Åland Besök: Storagatan 3 Tel: +358 40 5935832		PROJEKT Anläggande av GC väg och VA ledningar längs Kalmarnäsvägen samt ombyggnad av delar av Kalmarnäsvägen		DOKUMENTNUMMER 1T070001	
		Vester- och Österkalmare byar, Jomala kommun		DATUM 2024-06-05	SIDA 6 (27)
HANDLÄGGARE Gustaf Qvarnström	UPPDRAGSNUMMER 2300302	INNEHÅLL	ÄNDRINGSDATUM	BET.	
KOD	TEXT				
<b>BCB.33</b>	<b>Åtgärd för luftledning</b> I entreprenaden ska gällande elsäkerhetsanvisningar följas vid arbete i närheten av elledning. Vid behov av arbete i anslutning till ledningen ska tillstånd erhållas från ledningsägaren.				
<b>BCB.4</b>	<b>Tillfälliga skydd av mark, vegetation, mätpunkt, gränsmarkering m m</b>				
<b>BCB.45</b>	<b>Åtgärd för mätpunkt, gränsmarkering o d</b> Etablerade fixpunkter och råstenar ska mätas in, märkas ut och skyddas under entreprenadtiden.				
<b>BCB.5</b>	<b>Åtgärd vid skada på vegetation</b>				
<b>BCB.51</b>	<b>Åtgärd i träd och buskars rotzon</b> Träd och buskar utanför entreprenadområdet får ej skadas, eventuella skador åtgärdas innan slutsyn. Skador som skett p.g.a. avsaknad av skydd ersätts med nytt träd.				
<b>BCB.52</b>	<b>Åtgärd i trädkrona</b> Träd utanför entreprenadområdet får ej skadas, eventuella skador åtgärdas innan slutsyn.				
<b>BCB.7</b>	<b>Åtgärd för allmän trafik</b>				
<b>BCB.71</b>	<b>Åtgärd för vägtrafik</b> Arbeten på eller i närheten av väg för allmän trafik ska planeras och utföras så att trafiken störs så lite som möjligt. Innan åtgärd som innebär inskränkning av trafik vidtas ska erforderliga tillstånd ha erhållits. Trafik ska löpa i minst ett körfält under hela entreprenadtiden. TA-planer ska upprättas av entreprenören och godkännas av väghållaren innan entreprenaden påbörjas. Trafikverkets tekniska krav och tekniska råd TRVK Apv 2012:86 ska följas i entreprenaden, alternativt kan tillämpliga delar av "Liikenne tietyömaalla - , Tienrakennustyömaat" (Trafiken vid vägarbeten) (LO 28/2017) användas.				
<b>BCB.713</b>	<b>Tillfällig vägtrafikanordning</b> - Entreprenören ska upprätta trafikanordningsplan (TA-plan) enligt Trafikverkets publikation med dokumentbeteckning TRVK Apv "Trafikverkets tekniska krav för Arbete på väg" samt TRVR Apv "Trafikverkets tekniska råd för Arbete på väg". - TA-planen ska överlämnas till beställaren för godkännande 2 veckor efter kontraktsskrivning. - Trafikanordningar ska utföras och underhållas av entreprenören och vara komplett utförda innan arbetena får påbörjas. - Entreprenören svarar för underhållet av i entreprenaden ingående vägar till dess att slutbesiktning har skett och godkännande erhållits. - Eventuell skyltning för omledning av trafik utförs efter Åländska vägmärkesförordningen och ombesörjs av entreprenören. - Vägtrafikanordningars skick kontrolleras varje dag.				

		DOKUMENT <b>TEKNISK BESKRIVNING</b>		STATUS <b>FÖRFRÅGNINGSUNDERLAG</b>	
Björilin GITech Ab AX-22100 MARIEHAMN, Åland Besök: Storagatan 3 Tel: +358 40 5935832		PROJEKT Anläggande av GC väg och VA ledningar längs Kalmarnäsvägen samt ombyggnad av delar av Kalmarnäsvägen		DOKUMENTNUMMER 1T070001	
		Vester- och Österkalmare byar, Jomala kommun		DATUM 2024-06-05	SIDA 7 (27)
HANDLÄGGARE Gustaf Qvarnström	UPPDRAGSNUMMER 2300302	INNEHÅLL	ÄNDRINGSDATUM	BET.	
KOD	TEXT				
<p><b>BCB.714 Tillfällig trafikdirigering</b></p> <p>Utförs enligt inlämnade och godkända TA-Planer som lämnats in för godkännande minst 2 veckor innan ibruktageand. Entreprenör får använda sig av trafiksignaler eller mötesskyltning.</p>					
<p><b>BCB.716 Tillfällig tillsyn av väg m m</b></p> <p>Entreprenören ska varje arbetsdag utföra tillsyn av vägar och tillfälliga anordningar. Brister som noteras ska omgående rättas till. Trafikanordningarna ska hållas rena och skadat material ska omgående bytas ut.</p>					
<p><b>BCB.717 Tillfällig skyddsanordning</b></p> <p>Skyddsanordning ska utformas enligt krav i TRVK Apv, TDOK 2012:86 v 4.0. Tung avstängning ska användas där biltrafik förekommer invid pågående arbete. TA-Plan lämnas in för godkännande minst två veckor innan ändringar.</p>					
<p><b>BCB.8 Diverse hjälparbeten i anläggning</b></p>					
<p><b>BCB.81 Tillfälliga va-anordningar</b></p>					
<p><b>BCB.812 Tillfälliga anordningar för avlopp</b></p> <p>I samband med anläggande av ny tryckavloppsledning bryts befintlig ledning vid infarten till Hasselgränd.</p> <p>Under tiden omkoppling till ny ledning utförs ska slambil finnas till hands vid pumpstation 5.</p> <p>Likaså vid anläggande av ny avloppsbrunn och anslutning av ny tryckledning vid Sjögränd ska slambil finnas tillgänglig vid avloppsbrunn nr 2 i korsningen mellan Kalmarnäsvägen och Sjögränd/Stenäsvägen.</p>					
<p><b>BCB.87 Tillfällig skyltning till allmänheten</b></p> <p>En informationsskylt, inkl. stolpar och monteringsmaterial, som tillhandahålls av beställaren ska vid entreprenadens start monteras upp i början av entreprenadområdet vid landsväg nr 3.</p> <p>Efter entreprenadens färdigställande ska entreprenören ombesörja demontering av informationsskylten inklusive skyltstolpar och fundament. Demonterat skytmaterial ska transporteras till av beställaren anvisad plats.</p> <p>Entreprenören ska ombesörja tillsyn, underhåll, demontering samt återställning av markyta då skyltens fundament demonterats.</p>					



 <b>Björilin GITech Ab</b> AX-22100 MARIEHAMN, Åland Besök: Storagatan 3 Tel: +358 40 5935832		DOKUMENT <b>TEKNISK BESKRIVNING</b>		STATUS <b>FÖRFRÅGNINGSUNDERLAG</b>	
		PROJEKT Anläggande av GC väg och VA ledningar längs Kalmarnäsvägen samt ombyggnad av delar av Kalmarnäsvägen  Vester- och Österkalmare byar, Jomala kommun		DOKUMENTNUMMER 1T070001	
HANDLÄGGARE Gustaf Qvarnström		UPPDRAGSNUMMER 2300302	INNEHÅLL		DATUM 2024-06-05
KOD		TEXT		SIDA 8 (27)	ÄNDRINGSDATUM
<b>BE</b>		<b>FLYTTNING, DEMONTERING OCH RIVNING</b>			
<b>BEB</b>		<b>FLYTTNING</b>			
<b>BEB.1</b>		<b>Flyttning av anläggning</b>			
<b>BEB.11</b>		<b>Flyttning av stolpe, staket, skylt m m</b>			
<b>BEB.110</b>		<b>Flyttning av enheter bestående av stolpe, staket, skylt e d</b>			
<b>BEB.1101</b>		<b>Flyttning av enheter bestående av stolpfundament, skyltstolpe och skylt</b>  Befintliga vägmärken och namnskyltar nedmonteras och mellanlagras på av beställaren angiven plats. Antal märken som återmonteras alt. förnyas bestäms i samråd med beställaren. Icke reflekterande vägmärken återmonteras ej utan omhändertas av beställaren.			
<b>BEB.1102</b>		<b>Flyttning av enheter bestående av stolpfundament, belysningsstolpe och belysningsarmatur e d</b>  Befintliga belysningsstolpar flyttas österut i samband med ombyggnaden av Kalmarnäsvägen. Nuvarande avstånd från vägkant bibehålls. Flyttningen ska utföras i samråd med berörda ledningsägare.			
<b>BEB.14</b>		<b>Flyttning av utrustningar och utsmyckningar</b>  Avser flyttning av postlådrader inkl. upphängningsanordningar och ev. fundament. Ny position bestäms i samråd med beställaren.  Avser även flyttning av grind inkl. 2 st. grindstolpar i betong vid infart på fastigheten 3:71. Grinden flyttas pga förstoring av vändplan och anpassas till ombyggd infart.  Vid sektion 1/150 och 1/990 flyttas elskåp i anslutning till elstolpar.			
<b>BED</b>		<b>RIVNING</b>			
<b>BED.1</b>		<b>Rivning av anläggning</b>  Rivning av ett gammalt lider på sektion ca 0/940. Se ritning 101T0204.			
<b>BED.11</b>		<b>Rivning av ledning, kabel m m</b>			
<b>BED.111</b>		<b>Rivning av rörledning</b>			
<b>BED.1111</b>		<b>Rivning av hel rörledning</b>  Avser rivning av befintliga trummor under infarter.			

 <b>Björilin GITech Ab</b> AX-22100 MARIEHAMN, Åland Besök: Storagatan 3 Tel: +358 40 5935832		DOKUMENT <b>TEKNISK BESKRIVNING</b>		STATUS <b>FÖRFRÅGNINGSUNDERLAG</b>	
		PROJEKT Anläggande av GC väg och VA ledningar längs Kalmarnäsvägen samt ombyggnad av delar av Kalmarnäsvägen  Vester- och Österkalmare byar, Jomala kommun		DOKUMENTNUMMER 1T070001	
HANDLÄGGARE Gustaf Qvarnström		UPPDRAGSNUMMER 2300302	INNEHÅLL		DATUM 2024-06-05
KOD		TEXT		SIDA 9 (27)	ÄNDRINGSDATUM BET.
<p><b>BED.12 Rivning av väg, plan o d</b></p> <p><b>BED.121 Rivning av beläggning m m på väg, plan o d</b></p> <p><b>BED.1214 Rivning av bitumenbundna lager</b></p> <p><b>BED.12141 Rivning av bitumenbundna lager, hela lagertjockleken</b>          Avser rivning av asfalt längs Kalmarnäsvägen sektion ca 0/860 - 1/220 samt vid ombyggnad av vändplan.          Befintlig beläggning antas vara 5 cm tjock.</p> <p><b>BED.15 Rivning av anläggningskompletteringar i mark</b></p> <p><b>BED.155 Rivning av stängsel, staket o d</b>          Trästaket på fastigheten 4:68 rivs och ersätts med ett nytt i ny släntkant enligt DEG.51.</p> <p><b>BF TRÄDFÄLLNING, RÖJNING M M</b></p> <p><b>BFB TRÄDFÄLLNING</b></p> <p><b>BFB.2 Fällning av enstaka träd</b>          Avser fällning av träd inom entreprenadområdet. Sker i samråd med beställare och markägare.</p> <p><b>BFC RÖJNING</b>          Entreprenadområdet röjs fritt från buskar och sly.</p> <p><b>BFD BORTTAGNING AV STUBBAR</b></p> <p><b>BFD.1 Stubbrytning</b></p> <p><b>BFD.12 Stubbrytning inom område för väg, plan o d</b>          Uppbrutet stubbmateriel tillfaller entreprenören och ska bortföras från arbetsplatsen.</p> <p><b>BFE BORTTAGNING AV MARKVEGETATION OCH JORDMÅN</b></p> <p><b>BFE.2 Borttagning av markvegetation och jordmån inom område för väg, plan o d</b></p> <p><b>BFE.21 Borttagning av markvegetation och jordmån inom område för väg, plan o d, kulturmark</b>          Tillvaratagen jordmån mellanlagras enligt BFF.4 och återanvänds i slänter enligt DCK.16.          Markvegetationen uppskattas till 5 centimeter och jordlagrets tjocklek uppskattas till 25 centimeter.</p>					

 <b>Björilin GITECH Ab</b> AX-22100 MARIEHAMN, Åland Besök: Storagatan 3 Tel: +358 40 5935832		DOKUMENT <b>TEKNISK BESKRIVNING</b>		STATUS <b>FÖRFRÅGNINGSUNDERLAG</b>	
		PROJEKT Anläggande av GC väg och VA ledningar längs Kalmarnäsvägen samt ombyggnad av delar av Kalmarnäsvägen  Vester- och Österkalmare byar, Jomala kommun		DOKUMENTNUMMER 1T070001	
HANDLÄGGARE <b>Gustaf Qvarnström</b>		UPPDRAGSNUMMER 2300302	INNEHÅLL		DATUM 2024-06-05
KOD		TEXT		SIDA 10 (27)	ÄNDRINGSDATUM BET.
<p><b>BFE.22      Borttagning av markvegetation och jordmån, inom område för väg, plan o d, skogsmark</b></p> <p>Tillvaratagna Fall A massor mellanlagras enligt BFF.4 och återanvänds i slänter enligt DCK.16.</p> <p>Markvegetationen uppskattas till 10 centimeter och jordmånens tjocklek uppskattas till 10 centimeter.</p>					
<p><b>BFF            UPPLÄGGNING OCH LAGRING AV TILLVARATAGEN MARKVEGETATION OCH JORDMÅN</b></p>					
<p><b>BFF.4        Uppläggning och lagring av tillvaratagen jordmån</b></p> <p>Tillvaratagen jordmån mellanlagras och återanvänds i slänter enligt DCK.16. Se BFE.21 och BFE.22.</p>					
<p><b>BJ            GEODETISKA MÄTNINGSARBETEN</b></p>					
<p><b>BJB            GEODETISKA MÄTNINGSARBETEN FÖR ANLÄGGNING OCH FÖR GRUNDLÄGGNING AV HUS</b></p> <p>Text i AMA gäller med följande tillägg:</p> <p><i>Krav på kompetens mätningsteknisk personal</i>          Ansvarig ska ha en examen som lantmäteringenjör, mättekniker, GIS-ingenjör, byggnadsingenjör med lämplig inriktning eller likvärdig utbildning och fem år arbetserfarenhet.</p> <p>Mättekniker ska ha minst ett år erfarenhet av mätning med totalstation alternativt noggrann positionsmätning med GPS eller likvärdigt.</p> <p><i>Referenssystem för mätning</i>          Koordinatsystem i plan: ETRS FIN-GK20          Höjdsystem: N2000.</p> <p><i>Samråd, avtal, redovisning och egenkontroll</i>          Samråd inom geodetisk mätning ska utföras med ansvarig mätningingenjör hos beställaren.</p>					
<p><b>BJB.1        Stomnät</b></p>					
<p><b>BJB.11      Stomnät i plan</b></p> <p>Koordinatsystemet är i ETRS-FIN GK20.</p>					
<p><b>BJB.12      Stomnät i höjd</b></p> <p>Höjdsystemet är N2000.</p>					
<p><b>BJB.2        Inmätning</b></p> <p>Utrustning som godkänns för inmätningar av vägkonstruktioner är totalstation eller VRS-GPS.</p> <p>Inmätning ska ske utgående från etablerade fixpunkter. Resultatet av inmätning ska dokumenteras och delges beställaren.</p> <p>All inmätning ska redovisas i för objektet gällande koordinat- och höjdsystem. Anordning som ska fyllas över eller på annat sätt blir dold ska mätas in innan överfyllnad eller innan den blir oåtkomlig.</p>					

 <b>Björilin GITech Ab</b> AX-22100 MARIEHAMN, Åland Besök: Storagatan 3 Tel: +358 40 5935832		DOKUMENT <b>TEKNISK BESKRIVNING</b>		STATUS <b>FÖRFRÅGNINGSUNDERLAG</b>	
		PROJEKT Anläggande av GC väg och VA ledningar längs Kalmarnäsvägen samt ombyggnad av delar av Kalmarnäsvägen  Vester- och Österkalmare byar, Jomala kommun		DOKUMENTNUMMER <b>1T070001</b>	
HANDLÄGGARE <b>Gustaf Qvarnström</b>		UPPDRAGSNUMMER <b>2300302</b>	INNEHÅLL		DATUM <b>2024-06-05</b>
			ÄNDRINGSDATUM		SIDA <b>11 (27)</b>
KOD		TEXT			
<p>Inmätning för relationshandling ska utföras av entreprenören och redovisas samt dokumenteras enligt YJD Relationshandlingar för anläggning. Inmätta objekt kodas enligt Finska trafikledsverkets kodfilsystem LIVI. Inmätt material ska redovisas i .dwg eller .dxf format.</p> <p><b>BJB.23 Inmätning av väg, plan o d</b></p> <p>Inmätning av vägar ska utföras som underlag till relationshandling enligt YJD.1111 samt mängdreglering.</p> <p><b>BJB.26 Inmätning av ledning, kabel m m</b></p> <p>Nya avlopps- och dagvattenledningar med tillhörande anslutningar och anordningar ska mätas in före överfyllnad.</p> <p><b>BJB.271 Inmätning av jordyta</b></p> <p>Inmätning av jordtytor ska utföras som underlag till relationshandling enligt YJD.1112 samt mängdreglering.</p> <p><b>BJB.272 Inmätning av bergyta</b></p> <p>Inmätning av eventuella bergytor ska utföras som underlag till relationshandling enligt YJD.1112 samt mängdreglering.</p> <p><b>BJB.3 Utsättning</b></p> <p>Entreprenören ansvarar för all utsättning. Digitalt underlag levereras av beställaren.</p> <p><b>BJB.33 Utsättning för väg, plan o d</b></p> <p>Entreprenören ska redovisa plan över utsättningsarbeten där det framgår hur många fixpunkter som kommer att byggas och hur kalibrering av maskinerna mot dessa kommer att ske.</p> <p>Vägarna ska anläggas till nivåer enligt planritningar 101T0201 - 101T0209, längdprofiler 101T0301 - 101T0306, tvärsektioner 101T0901 - 101T0914 samt anpassas till befintliga vägar. Infarter anpassas till nya vägar.</p> <p>Förstorad vändplan anläggs till nivåer angivna på detaljritning 101T0501 samt anpassas till befintlig vändplan.</p> <p><b>BJB.36 Utsättning för ledning, kabel m m</b></p> <p>Nya ledningar anläggs till nivåer enligt längdprofiler 101T0305, och 102T0301-102T0303. Vid anslutningar till befintliga ledningar och anordningar anpassas anläggningsnivå enligt befintlig ledning. Anläggningsnivå kan även avvika vid korsningar av befintliga ledningar och kablar. Digitalt underlag levereras av beställaren.</p> <p><b>BJB.4 Modeller</b></p> <p><b>BJB.41 Markmodell</b></p> <p>Markmodell ska hållas uppdaterad, redovisas till beställaren i .dwg format.</p>					

		DOKUMENT <b>TEKNISK BESKRIVNING</b>		STATUS <b>FÖRFRÅGNINGSUNDERLAG</b>	
Björilin GITech Ab AX-22100 MARIEHAMN, Åland Besök: Storagatan 3 Tel: +358 40 5935832		PROJEKT Anläggande av GC väg och VA ledningar längs Kalmarnäsvägen samt ombyggnad av delar av Kalmarnäsvägen  Vester- och Österkalmare byar, Jomala kommun		DOKUMENTNUMMER 1T070001	
				DATUM 2024-06-05	SIDA 12 (27)
HANDLÄGGARE Gustaf Qvarnström	UPPDRAGSNUMMER 2300302	INNEHÅLL	ÄNDRINGSDATUM	BET.	
KOD	TEXT				
<b>C</b>	<b>TERRASSERING, PÅLNING, MARKFÖRSTÄRKNING, LAGER I MARK M M</b>  Schaktarbeten ska utföras i enlighet med svensk byggtjänsts publikation "Schakta säkert - Säkerhet vid schaktning i jord" eISBN 978-91-7333-737-3, utgiven år 2015.  Vid schaktning ska entreprenören vara uppmärksam på att jordarten i undergrunden har tillräcklig bärighet. Om oförutsedda förstärkningsåtgärder erfordras anmäls detta omedelbart till beställaren som beslutar om åtgärd.  Entreprenören svarar för alla temporära schakters stabilitet och erforderlig länshållning. Schaktslänkning utförs med lutning anpassad efter jordlagrens uppbyggnad, hållfasthet samt efter grundvattenförhållanden.				
<b>CB</b>	<b>SCHAKT</b>				
<b>CBB</b>	<b>JORDSCHAKT</b>				
<b>CBB.1</b>	<b>Jordschakt för väg, plan o d samt vegetationsyta</b>  Schaktning skall utföras med betryggande säkerhet mot ras och skred, angivna släntlutningar i denna handling och på ritningar är endast teoretiska, det åligger entreprenören att bestämma verklig släntlutning på plats.  Släntlutning skall anpassas till jordens sammansättning och hållfasthet, till grundvattenförhållanden, förekommande belastningar samt övriga rådande förutsättningar och förhållanden.  Nya diken ska anläggas enligt ritningar med hänsyn till befintlig terräng samt ha tillräcklig lutning mot trumma eller utloppsdike.  Vid anslutning till trumma ska vägdiket böjas utåt från vägen så att vägsränorna erhåller föreskriven lutning.  Dikesslänterna putsas omsorgsfullt så att alla stenar och rötter avlägsnas.				
<b>CBB.11</b>	<b>Jordschakt för väg, plan o d</b>				
<b>CBB.112</b>	<b>Jordschakt kategori B för väg, plan o d</b>  Jordschaktning utförs i befintlig väg inkl. sidoområden. Utspetsningar utförs vid övergång mellan ny och gammal vägbana.  Jordskärning utförs så, att sektionen uppfyller fordringarna enligt normalsektion och tvärsektion.  Fall A massor används enligt CEB.1122.  Överskottsmassorna från jordskärning som inte kan användas på arbetsplatsen tillfaller entreprenören och borttransporteras från byggnadsplatsen.				
<b>CBB.12</b>	<b>Jordschakt för utskiftning och utspetsning för väg, plan o d</b>				
<b>CBB.122</b>	<b>Jordschakt kategori B för utskiftning och utspetsning</b>  Schakt ska utföras så att krav på nivå, packning och bärighet för utskiftning och utspetsning uppfylls enligt kraven under CBB.112.				





		DOKUMENT <b>TEKNISK BESKRIVNING</b>		STATUS <b>FÖRFRÅGNINGSUNDERLAG</b>	
Björilin GITech Ab AX-22100 MARIEHAMN, Åland Besök: Storgatan 3 Tel: +358 40 5935832		PROJEKT Anläggande av GC väg och VA ledningar längs Kalmarnäsvägen samt ombyggnad av delar av Kalmarnäsvägen		DOKUMENTNUMMER 1T070001	
		Vester- och Österkalmare byar, Jomala kommun		DATUM 2024-06-05	SIDA 13 (27)
HANDLÄGGARE Gustaf Qvarnström	UPPDRAGSNUMMER 2300302	INNEHÅLL	ÄNDRINGSDATUM	BET.	
KOD	TEXT				
<b>CBB.13</b>	<b>Blockrensning i terrass för väg, plan o d</b>				
<b>CBB.132</b>	<b>Blockrensning kategori B i terrass</b>				
<b>CBB.15</b>	<b>Blockrensning i befintlig mark för väg, plan o d</b>				
<b>CBB.152</b>	<b>Blockrensning kategori B i befintlig mark för väg, plan o d</b> Terrassytan rensas från eventuella block.				
<b>CBB.3</b>	<b>Jordschakt för ledning, kabel m m</b>				
<b>CBB.31</b>	<b>Jordschakt för rörledning</b>				
<b>CBB.311</b>	<b>Jordschakt för va-ledning o d</b>				
<b>CBB.3111</b>	<b>Jordschakt för va-ledning</b> Schakt för ny tryckavlopps- och dagvattenledning. Jordschakt utförs i sidoområde vid Kalmarnäsvägen, i dikesbotten och dikesslänter. Fall A massor används som resterande fyllning enligt CEC.4111. Schakt utförs i mån av möjlighet enligt typsektion 102T0401. Avser även schakt för anläggande av avloppsbrunn.				
<b>CBB.32</b>	<b>Jordschakt för el- och telekabel o d</b> Avser jordschakt för anläggande av el till ny belysning vid GC-vägen samt i samband med flyttning av befintlig vägbelysning längs del av kalmarnäsvägen. Fall A massor används som resterande fyllning enligt CEC.42. För närmare information om belysningen hänvisas till "Projektspecifik arbetsbeskrivning", inklusive bilagor, upprättad av N3M Power 24.10.2023.				
<b>CBB.6</b>	<b>Jordschakt för dike, avfallsanläggning, magasin m m</b>				
<b>CBB.61</b>	<b>Jordschakt för dike</b>				
<b>CBB.611</b>	<b>Jordschakt för bankdike</b> Befintliga dikesdjup ska bibehållas såsom minimidjup. Mellan Kalmarnäsvägen och GC vägen ska ett dike anläggas så att slänt mot GC vägen har lutning 1:2 och slänt från Kalmarnäsvägen i mån av möjlighet bibehåller befintlig lutning. Dikning utförs till närliggande trumma. Varierande släntlutningar kan förekomma för anpassning mot befintlig väg och terräng.				
<b>CBB.8</b>	<b>Diverse jordschakt</b>				
<b>CBB.84</b>	<b>Förschakt för rivning och demontering</b> Avser förschakt för rivning av trummor.				
<b>CBB.88</b>	<b>Diverse förschakt</b> Avser jordschakt för anläggande av grusbädd mellan vändplan och befintlig stenmur. Ytan jämnas ut och förses med geotextil enligt DBB.3111. Se ritning 101T0501.				

 <b>Björilin GITech Ab</b> AX-22100 MARIEHAMN, Åland Besök: Storagatan 3 Tel: +358 40 5935832		DOKUMENT <b>TEKNISK BESKRIVNING</b>		STATUS <b>FÖRFRÅGNINGSUNDERLAG</b>	
		PROJEKT Anläggande av GC väg och VA ledningar längs Kalmarnäsvägen samt ombyggnad av delar av Kalmarnäsvägen  Vester- och Österkalmare byar, Jomala kommun		DOKUMENTNUMMER 1T070001	
HANDLÄGGARE Gustaf Qvarnström		UPPDRAGSNUMMER 2300302	INNEHÅLL		DATUM 2024-06-05
KOD		TEXT		SIDA 14 (27)	ÄNDRINGSDATUM BET.
<b>CE</b>	<b>FYLLNING, LAGER I MARK M M</b>				
<b>CEB</b>	<b>FYLLNING FÖR VÄG, BYGGNAD, BRO M M</b>				
<b>CEB.1</b>	<b>Fyllning för väg, plan o d samt vegetationsyta</b>				
<b>CEB.11</b>	<b>Fyllning för väg, plan o d</b>				
<b>CEB.112</b>	<b>Fyllning med jord- och krossmaterial för väg, plan o d</b>				
<b>CEB.1122</b>	<b>Fyllning kategori B med jord- och krossmaterial för väg, plan o d</b>				
	Avser fyllning för GC väg samt för ombyggnad av delar av Kalmarnäsvägen och förstoring av vändplan. Fyllning för Kalmarnäsvägen och vändplan ska utföras med materialtyp 1 eller 2 enligt tabell AMA CE/1. Fyllning för GC väg ska utföras med materialtyp 1, 2, 3 eller 4A enligt tabell AMA CE/1. Fall A massor enligt CBB.112 och CBB.611.				
<b>CEB.113</b>	<b>Fyllning med sprängsten, grovkornig jord och krossmaterial efter schakt för utskiftning och utspetsning för väg, plan o d</b>				
<b>CEB.1132</b>	<b>Fyllning kategori B efter schakt för utskiftning och utspetsning</b>				
	Fyllning vid utspetsning mellan ny väg och befintlig väg.				
<b>CEB.8</b>	<b>Diverse fyllning</b>				
<b>CEB.81</b>	<b>Fyllning efter förschakt</b>				
	Avser fyllning efter förschakt enligt CBB.88 av bergkross 16-32 mellan vändplan och befintlig stenmur. Anläggs 10 cm tjock på geotextil enligt DBB.3111 i nivå med ny kantsten. Se ritning 101T0501.				
<b>CEC</b>	<b>FYLLNING FÖR LEDNING, MAGASIN M M</b>				
<b>CEC.1</b>	<b>Fyllning för förstärkning av ledningsbädd, utspetsning m m</b>				
<b>CEC.2</b>	<b>Fyllning för ledningsbädd</b>				
<b>CEC.21</b>	<b>Ledningsbädd för rörledning</b>				
<b>CEC.211</b>	<b>Ledningsbädd för va-ledning o d</b>				
<b>CEC.2111</b>	<b>Ledningsbädd för va-ledning</b>				
	Ledningsbädd för VA ledningar ska utföras av materialtyp 2 eller 3A enligt tabell CE/1 i AMA. Största kornstorlek får vara 20 mm. Under tryckavloppsledning anläggs ledningsbädd 10 cm tjock och under dagvattenledning 15 cm tjock.				

 <b>Björilin GITech Ab</b> AX-22100 MARIEHAMN, Åland Besök: Storagatan 3 Tel: +358 40 5935832		DOKUMENT <b>TEKNISK BESKRIVNING</b>		STATUS <b>FÖRFRÅGNINGSUNDERLAG</b>																																			
		PROJEKT Anläggande av GC väg och VA ledningar längs Kalmarnäsvägen samt ombyggnad av delar av Kalmarnäsvägen  Vester- och Österkalmare byar, Jomala kommun		DOKUMENTNUMMER <b>1T070001</b>																																			
HANDLÄGGARE <b>Gustaf Qvarnström</b>		UPPDRAGSNUMMER <b>2300302</b>	DATUM <b>2024-06-05</b>		SIDA <b>15 (27)</b>																																		
KOD		INNEHÅLL	ÄNDRINGSDATUM		BET.																																		
<table border="1"> <thead> <tr> <th>KOD</th> <th>TEXT</th> </tr> </thead> <tbody> <tr> <td><b>CEC.212</b></td> <td><b>Ledningsbädd för trumma</b></td> </tr> <tr> <td><b>CEC.2121</b></td> <td><b>Ledningsbädd för vägtrumma</b> Avser 15 cm tjock ledningsbädd av bergkross 0 - 32 i schakt för trummor.</td> </tr> <tr> <td><b>CEC.22</b></td> <td><b>Ledningsbädd för el- och telekabel o d</b> Avser ledningsbädd för anläggande av el till ny belysning vid GC-vägen samt i samband med flyttning av befintlig vägbelysning längs del av kalmarnäsvägen. Ledningsbädd för elkablar anläggs 10 cm tjock av bergkross med kornstorlek 0-16. För närmare information om belysningen hänvisas till "Projektspecifik arbetsbeskrivning", inklusive bilagor, upprättad av N3M Power 24.10.2023.</td> </tr> <tr> <td><b>CEC.3</b></td> <td><b>Kringfyllning</b></td> </tr> <tr> <td><b>CEC.31</b></td> <td><b>Kringfyllning för rörledning</b></td> </tr> <tr> <td><b>CEC.311</b></td> <td><b>Kringfyllning för va-ledning o d</b></td> </tr> <tr> <td><b>CEC.3111</b></td> <td><b>Kringfyllning för va-ledning</b> Kringfyllning för VA ledningar ska utföras av materialtyp 2 eller 3A enligt tabell CE/1 i AMA. Största kornstorlek får vara 20 mm.</td> </tr> <tr> <td><b>CEC.312</b></td> <td><b>Kringfyllning för trumma</b></td> </tr> <tr> <td><b>CEC.3121</b></td> <td><b>Kringfyllning för vägtrumma</b> Avser kringfyllning av bergkross 0 - 32 i schakt för trummor.</td> </tr> <tr> <td><b>CEC.32</b></td> <td><b>Kringfyllning för el- och telekabel o d</b> Avser kringfyllning för anläggande av el till ny belysning vid GC-vägen samt i samband med flyttning av befintlig vägbelysning längs del av kalmarnäsvägen. Kringfyllning för elkablar anläggs av bergkross med kornstorlek 0-16. För närmare information om belysningen hänvisas till "Projektspecifik arbetsbeskrivning", inklusive bilagor, upprättad av N3M Power 24.10.2023.</td> </tr> <tr> <td><b>CEC.4</b></td> <td><b>Resterande fyllning</b></td> </tr> <tr> <td><b>CEC.41</b></td> <td><b>Resterande fyllning för rörledning</b></td> </tr> <tr> <td><b>CEC.411</b></td> <td><b>Resterande fyllning för va-ledning o d</b></td> </tr> <tr> <td><b>CEC.4111</b></td> <td><b>Resterande fyllning för va-ledning</b> Resterande fyllning anläggs i första hand av Fall A massor enligt CBB.3111.</td> </tr> <tr> <td><b>CEC.412</b></td> <td><b>Resterande fyllning för trumma</b></td> </tr> <tr> <td><b>CEC.4121</b></td> <td><b>Resterande fyllning för vägtrumma</b> Mängd för resterande fyllning ingår i CEB.1122 samt mängdposter för överbyggnadslager.</td> </tr> </tbody> </table>						KOD	TEXT	<b>CEC.212</b>	<b>Ledningsbädd för trumma</b>	<b>CEC.2121</b>	<b>Ledningsbädd för vägtrumma</b> Avser 15 cm tjock ledningsbädd av bergkross 0 - 32 i schakt för trummor.	<b>CEC.22</b>	<b>Ledningsbädd för el- och telekabel o d</b> Avser ledningsbädd för anläggande av el till ny belysning vid GC-vägen samt i samband med flyttning av befintlig vägbelysning längs del av kalmarnäsvägen. Ledningsbädd för elkablar anläggs 10 cm tjock av bergkross med kornstorlek 0-16. För närmare information om belysningen hänvisas till "Projektspecifik arbetsbeskrivning", inklusive bilagor, upprättad av N3M Power 24.10.2023.	<b>CEC.3</b>	<b>Kringfyllning</b>	<b>CEC.31</b>	<b>Kringfyllning för rörledning</b>	<b>CEC.311</b>	<b>Kringfyllning för va-ledning o d</b>	<b>CEC.3111</b>	<b>Kringfyllning för va-ledning</b> Kringfyllning för VA ledningar ska utföras av materialtyp 2 eller 3A enligt tabell CE/1 i AMA. Största kornstorlek får vara 20 mm.	<b>CEC.312</b>	<b>Kringfyllning för trumma</b>	<b>CEC.3121</b>	<b>Kringfyllning för vägtrumma</b> Avser kringfyllning av bergkross 0 - 32 i schakt för trummor.	<b>CEC.32</b>	<b>Kringfyllning för el- och telekabel o d</b> Avser kringfyllning för anläggande av el till ny belysning vid GC-vägen samt i samband med flyttning av befintlig vägbelysning längs del av kalmarnäsvägen. Kringfyllning för elkablar anläggs av bergkross med kornstorlek 0-16. För närmare information om belysningen hänvisas till "Projektspecifik arbetsbeskrivning", inklusive bilagor, upprättad av N3M Power 24.10.2023.	<b>CEC.4</b>	<b>Resterande fyllning</b>	<b>CEC.41</b>	<b>Resterande fyllning för rörledning</b>	<b>CEC.411</b>	<b>Resterande fyllning för va-ledning o d</b>	<b>CEC.4111</b>	<b>Resterande fyllning för va-ledning</b> Resterande fyllning anläggs i första hand av Fall A massor enligt CBB.3111.	<b>CEC.412</b>	<b>Resterande fyllning för trumma</b>	<b>CEC.4121</b>	<b>Resterande fyllning för vägtrumma</b> Mängd för resterande fyllning ingår i CEB.1122 samt mängdposter för överbyggnadslager.
KOD	TEXT																																						
<b>CEC.212</b>	<b>Ledningsbädd för trumma</b>																																						
<b>CEC.2121</b>	<b>Ledningsbädd för vägtrumma</b> Avser 15 cm tjock ledningsbädd av bergkross 0 - 32 i schakt för trummor.																																						
<b>CEC.22</b>	<b>Ledningsbädd för el- och telekabel o d</b> Avser ledningsbädd för anläggande av el till ny belysning vid GC-vägen samt i samband med flyttning av befintlig vägbelysning längs del av kalmarnäsvägen. Ledningsbädd för elkablar anläggs 10 cm tjock av bergkross med kornstorlek 0-16. För närmare information om belysningen hänvisas till "Projektspecifik arbetsbeskrivning", inklusive bilagor, upprättad av N3M Power 24.10.2023.																																						
<b>CEC.3</b>	<b>Kringfyllning</b>																																						
<b>CEC.31</b>	<b>Kringfyllning för rörledning</b>																																						
<b>CEC.311</b>	<b>Kringfyllning för va-ledning o d</b>																																						
<b>CEC.3111</b>	<b>Kringfyllning för va-ledning</b> Kringfyllning för VA ledningar ska utföras av materialtyp 2 eller 3A enligt tabell CE/1 i AMA. Största kornstorlek får vara 20 mm.																																						
<b>CEC.312</b>	<b>Kringfyllning för trumma</b>																																						
<b>CEC.3121</b>	<b>Kringfyllning för vägtrumma</b> Avser kringfyllning av bergkross 0 - 32 i schakt för trummor.																																						
<b>CEC.32</b>	<b>Kringfyllning för el- och telekabel o d</b> Avser kringfyllning för anläggande av el till ny belysning vid GC-vägen samt i samband med flyttning av befintlig vägbelysning längs del av kalmarnäsvägen. Kringfyllning för elkablar anläggs av bergkross med kornstorlek 0-16. För närmare information om belysningen hänvisas till "Projektspecifik arbetsbeskrivning", inklusive bilagor, upprättad av N3M Power 24.10.2023.																																						
<b>CEC.4</b>	<b>Resterande fyllning</b>																																						
<b>CEC.41</b>	<b>Resterande fyllning för rörledning</b>																																						
<b>CEC.411</b>	<b>Resterande fyllning för va-ledning o d</b>																																						
<b>CEC.4111</b>	<b>Resterande fyllning för va-ledning</b> Resterande fyllning anläggs i första hand av Fall A massor enligt CBB.3111.																																						
<b>CEC.412</b>	<b>Resterande fyllning för trumma</b>																																						
<b>CEC.4121</b>	<b>Resterande fyllning för vägtrumma</b> Mängd för resterande fyllning ingår i CEB.1122 samt mängdposter för överbyggnadslager.																																						

 <b>Björilin GITech Ab</b> AX-22100 MARIEHAMN, Åland Besök: Storgatan 3 Tel: +358 40 5935832		DOKUMENT <b>TEKNISK BESKRIVNING</b>		STATUS <b>FÖRFRÅGNINGSUNDERLAG</b>	
		PROJEKT Anläggande av GC väg och VA ledningar längs Kalmarnäsvägen samt ombyggnad av delar av Kalmarnäsvägen  Vester- och Österkalmare byar, Jomala kommun		DOKUMENTNUMMER <b>1T070001</b>	
HANDLÄGGARE <b>Gustaf Qvarnström</b>		UPPDRAGSNUMMER <b>2300302</b>	INNEHÅLL		DATUM <b>2024-06-05</b>
KOD		TEXT		SIDA <b>16 (27)</b>	ÄNDRINGSDATUM 
<b>CEC.42</b>		<b>Resterande fyllning för el- och telekabel o d</b>  Avser resterande fyllning för anläggande av el till ny belysning vid GC-vägen samt i samband med flyttning av befintlig vägbelysning längs del av kalmarnäsvägen.  Resterande fyllning för elkablar anläggs i första hand av Fall A massor enligt CBB.32. För närmare information om belysningen hänvisas till "Projektspecifik arbetsbeskrivning", inklusive bilagor, upprättad av N3M Power 24.10.2023.			

		<b>DOKUMENT</b> <b>TEKNISK BESKRIVNING</b>		<b>STATUS</b> <b>FÖRFRÅGNINGSUNDERLAG</b>	
<b>Björilin GITech Ab</b> AX-22100 MARIEHAMN, Åland Besök: Storagatan 3 Tel: +358 40 5935832		<b>PROJEKT</b> Anläggande av GC väg och VA ledningar längs Kalmarnäsvägen samt ombyggnad av delar av Kalmarnäsvägen		<b>DOKUMENTNUMMER</b> 1T070001	
		Vester- och Österkalmare byar, Jomala kommun		<b>DATUM</b> 2024-06-05	<b>SIDA</b> 17 (27)
<b>HANDLÄGGARE</b> Gustaf Qvarnström	<b>UPPDRAGSNUMMER</b> 2300302	<b>INNEHÅLL</b>	<b>ÄNDRINGSDATUM</b>	<b>BET.</b>	
<b>KOD</b>	<b>TEXT</b>				
<b>D</b>	<b>MARKÖVERBYGGNADER, ANLÄGGNINGSKOMPLETTERINGAR M M</b>				
<b>DB</b>	<b>LAGER AV GEOSYNTET, CELLPLAST, MINERALULL, STÅL M M</b>				
<b>DBB</b>	<b>LAGER AV GEOSYNTET</b>				
<b>DBB.3</b>	<b>Materialskiljande lager av geosyntet</b>				
<b>DBB.31</b>	<b>Materialskiljande lager av geotextil</b>				
<b>DBB.311</b>	<b>Materialskiljande lager av geotextil under fyllning</b>				
<b>DBB.3111</b>	<b>Materialskiljande lager av geotextil under fyllning för väg, plan o d</b>				
	Geotextil anläggs av klass N2 under 16-32 grusbädd mellan vändplan och befintlig stenmur. Se ritning 101T0501.				
<b>DBB.313</b>	<b>Materialskiljande lager av geotextil under överbyggnad</b>				
<b>DBB.3131</b>	<b>Materialskiljande lager av geotextil under överbyggnad för väg, plan o d</b>				
	Vid uppbankad GC-väg anläggs materialskiljande lager av geotextil under överbyggnadslager.				
	Anläggs vid sektion ca 0/000 - 0/300, 0/780 - 0/940 och 2/040 - 2/200.				
	Geotextil ska minst vara av bruksklass N2.				
<b>DC</b>	<b>MARKÖVERBYGGNADER M M</b>				
<b>DCB</b>	<b>OBUNDNA ÖVERBYGGNADSLAGER FÖR VÄG, PLAN O D</b>				
<b>DCB.2</b>	<b>Förstärkningslager för väg, plan o d</b>				
<b>DCB.21</b>	<b>Förstärkningslager till överbyggnad med flexibel konstruktion och med bitumenbundet slitlager, betongmarkplattor m m</b>				
<b>DCB.212</b>	<b>Förstärkningslager kategori B till överbyggnad med flexibel konstruktion och med bitumenbundet slitlager, betongmarkplattor m m</b>				
	Anläggs 30 cm tjockt av bergkross 0 - 64.				
<b>DCB.23</b>	<b>Förstärkningslager till överbyggnad med flexibel konstruktion och med obundet slitlager</b>				
<b>DCB.232</b>	<b>Förstärkningslager kategori B till överbyggnad med flexibel konstruktion och med obundet slitlager</b>				
	Anläggs 30 cm tjockt av bergkross 0 - 64. Avser infarter.				

		<b>DOKUMENT</b> <b>TEKNISK BESKRIVNING</b>		<b>STATUS</b> <b>FÖRFRÅGNINGSUNDERLAG</b>	
<b>Björilin GITech Ab</b> AX-22100 MARIEHAMN, Åland Besök: Storagatan 3 Tel: +358 40 5935832		<b>PROJEKT</b> Anläggande av GC väg och VA ledningar längs Kalmarnäsvägen samt ombyggnad av delar av Kalmarnäsvägen  Vester- och Österkalmare byar, Jomala kommun		<b>DOKUMENTNUMMER</b> 1T070001	
				<b>DATUM</b> 2024-06-05	<b>SIDA</b> 18 (27)
<b>HANDLÄGGARE</b> Gustaf Qvarnström	<b>UPPDRAGSNUMMER</b> 2300302	<b>INNEHÅLL</b>	<b>ÄNDRINGSDATUM</b>	<b>BET.</b>	
<b>KOD</b>	<b>TEXT</b>				
<b>DCB.3</b>	<b>Obundet bärlager för väg, plan o d</b>				
<b>DCB.31</b>	<b>Obundet bärlager till belagda ytor</b>				
<b>DCB.312</b>	<b>Obundet bärlager kategori B till belagda ytor</b> Anläggs 10 cm tjockt av bergkross 0 - 32.				
<b>DCB.32</b>	<b>Obundet bärlager till ytor med obundet slitlager</b>				
<b>DCB.322</b>	<b>Obundet bärlager kategori B till ytor med obundet slitlager</b> Anläggs 10 cm tjockt av bergkross 0 - 32. Avser infarter.				
<b>DCB.4</b>	<b>Slitlager av grus, stenmjöl m m för väg, plan o d</b>				
<b>DCB.41</b>	<b>Slitlager av grus</b>				
<b>DCB.412</b>	<b>Slitlager av grus kategori B och C</b> Anläggs 5 cm tjockt av bergkross 0 - 12. Avser infarter.				
<b>DCB.6</b>	<b>Stödremsa för väg, plan o d</b>				
<b>DCB.61</b>	<b>Stödremsa av obundet bärlagermaterial till belagda ytor</b>				
<b>DCB.612</b>	<b>Stödremsa av obundet bärlagermaterial kategori B till belagda ytor</b> Efter beläggning anläggs 10 cm stödremsa tjocklek 5 cm, på båda sidor om GC vägen. Vid ombyggnad av Kalmarnäsvägen samt vändplan och busshållplatser anläggs stödremsan 25 cm bred. Vid vägräcke anläggs stödremsan 100 cm bred.				
<b>DCC</b>	<b>BITUMENBUNDNA ÖVERBYGGNADSLAGER FÖR VÄG, PLAN O D</b>				
<b>DCC.2</b>	<b>Bitumenbundna överbyggnadslager kategori B för väg, plan o d</b>				
<b>DCC.24</b>	<b>Bitumenbundna slitlager kategori B</b>				
<b>DCC.241</b>	<b>Slitlager kategori B av asfaltmassa</b>				
<b>DCC.2411</b>	<b>Slitlager kategori B av tät asfaltbetong</b> På GC väg anläggs 5 cm slitlager av asfalt ABT11. Ombyggd del av Kalmarnäsvägen samt ombyggd del av vändplanen anläggs med 5 cm ABT16.				





		DOKUMENT <b>TEKNISK BESKRIVNING</b>		STATUS <b>FÖRFRÅGNINGSUNDERLAG</b>	
Björilin GITech Ab AX-22100 MARIEHAMN, Åland Besök: Storagatan 3 Tel: +358 40 5935832		PROJEKT Anläggande av GC väg och VA ledningar längs Kalmarnäsvägen samt ombyggnad av delar av Kalmarnäsvägen		DOKUMENTNUMMER 1T070001	
		Vester- och Österkalmare byar, Jomala kommun		DATUM 2024-06-05	SIDA 19 (27)
HANDLÄGGARE Gustaf Qvarnström	UPPDRAGSNUMMER 2300302	INNEHÅLL	ÄNDRINGSDATUM	BET.	
KOD	TEXT				
<b>DCG</b>	<b>MARKBELÄGGNINGAR</b>				
<b>DCG.2</b>	<b>Beläggning av betongmarkplattor, betongmarksten o d</b>				
<b>DCG.21</b>	<b>Beläggning av betongmarkplattor</b> Anläggs mot kantstöd i två rader vid de tillgänglighetsanpassade busshållplatserna. <i>UTFÖRANDEKRAV</i> Sättagrets tjocklek på obundet bärlager ska jämnas av och vara 30 mm. Plattor ska läggas med 2–5 mm fog och justeras in så att linjer och tillänkta mönster uppnås. Mot fasad eller annan begränsning ska fog vara 10–20 mm. Fogarna ska fyllas helt med fogmaterial. Fogningen ska ske i omgångar tills fogarna blir helt fyllda. Överblivet fogmaterial på ytan ska avlägsnas när fogarna är helt fyllda.				
<b>DCK</b>	<b>SLÄNTBEKLÄDNADER OCH EROSIONSSKYDD</b>				
<b>DCK.1</b>	<b>Släntbeklädnader</b>				
<b>DCK.16</b>	<b>Släntbeklädning av material från tillvaratagen markvegetation och jordmån</b> Släntbeklädning anläggs ca 10 cm tjock. Till släntbeklädnadsmaterial används Fall A massor från tillvaratagen jordmån enligt BFE.22 samt BFF.4.				
<b>DE</b>	<b>ANLÄGGNINGSKOMPLETTERINGAR</b>				
<b>DEC</b>	<b>KANTSTÖD</b>				
<b>DEC.2</b>	<b>Kantstöd av betong</b>				
<b>DEC.23</b>	<b>Kantstöd av betong, satta i obundet material med motstöd av betong</b> Avser kantstöd vid trottoar som anläggs i samband med ombyggnaden av Kalmarnäsvägen.				
<b>DEC.24</b>	<b>Kantstöd av betong, satta i betong med motstöd av betong</b> Avser kantstöd vid tillgänglighetsanpassade busshållplatser.				
<b>DEC.26</b>	<b>Kantstöd av betong, spikade</b> Avser spikade kantstöd vid trottoar som anläggs på befintlig beläggning. Avslut anläggs på vardera sidor om infarter. Anläggs även vid vändplanen mot befintlig stenmur. Se ritning 101T0501.				
<b>DEF</b>	<b>FÖRTILLVERKADE FUNDAMENT, STOLPAR, SKYLTA M M</b>				
<b>DEF.1</b>	<b>Anordningar för vägmärken, gatunamnskyltar m m</b>				
<b>DEF.10</b>	<b>Fundament och stolpe för vägmärke, gatunamnskylt m m</b> Avser nya fundament och stolpar för busshållplats skyltar.				
<b>DEF.13</b>	<b>Skylt för vägmärke, gatunamn m m</b> Avser nya skyltar för busshållplats. Anläggs i samband med DEF.10.				

 <b>Björilin GITech Ab</b> AX-22100 MARIEHAMN, Åland Besök: Storagatan 3 Tel: +358 40 5935832		DOKUMENT <b>TEKNISK BESKRIVNING</b>		STATUS <b>FÖRFRÅGNINGSUNDERLAG</b>	
		PROJEKT Anläggande av GC väg och VA ledningar längs Kalmarnäsvägen samt ombyggnad av delar av Kalmarnäsvägen  Vester- och Österkalmare byar, Jomala kommun		DOKUMENTNUMMER 1T070001	
HANDLÄGGARE Gustaf Qvarnström		UPPDRAGSNUMMER 2300302	INNEHÅLL		DATUM 2024-06-05
					SIDA 20 (27)
KOD		TEXT			
<p><b>DEG RÄCKEN, STÄNGSEL, STAKET, PLANK M M</b></p> <p><b>DEG.1 Räckan för väg, plan o d samt bro</b></p> <p><b>DEG.11 Räckan för väg, plan o d</b></p> <p><b>DEG.113 Räckesavslutningar</b></p> <p><b>DEG.1132 Räckesavslutningar, ej energiupptagande</b></p> <p><b>DEG.11323 Räckesavslutning, neddoppad</b>          Avser räckesavslutning för GC rörräcke.</p> <p><b>DEG.2 Räckan för gång- och cykelväg o d</b></p> <p><b>DEG.21 Rörräcken</b>          Avser rörräcken för GC väg vid sektion 0/000 - 0/100 samt 0/850 - 0/880.</p> <p><b>DEG.5 Staket, plank o d</b></p> <p><b>DEG.51 Staket</b>          Trästaket anläggs på fastigheten 4:68. Nytt staket ska motsvara gammalt staket som rivs enligt BED.155.</p> <p><b>DG ÅTERSTÄLLNINGSGARBETEN</b></p> <p><b>DGB ÅTERSTÄLLNINGSGARBETEN I MARK</b></p> <p><b>DGB.1 Återställande av väg, plan o d</b></p> <p><b>DGB.11 Återställande av väg, plan o d med bitumenbundet slitlager</b>          Eventuella vägytor utanför vägombyggnaden som skadats under entreprenaden ska återställas med minst samma bärighet och jämnhet som ytan hade innan arbetenas påbörjande.          Skadad trafikyta ska göras farbar utan dröjsmål.</p> <p><b>DGB.12 Återställande av väg, plan o d med obundet slitlager</b>          Eventuella vägytor utanför vägombyggnaden som skadats under entreprenaden ska återställas med minst samma bärighet och jämnhet som ytan hade innan arbetenas påbörjande.          Skadad trafikyta ska göras farbar utan dröjsmål.</p> <p><b>DGB.3 Återställande av vegetationsyta</b></p> <p><b>DGB.33 Återställande av naturmarksyta</b>          Eventuella naturmarksytor utanför vägombyggnaden som skadats under entreprenaden ska återställas.</p>					

 <b>Björilin GITech Ab</b> AX-22100 MARIEHAMN, Åland Besök: Storagatan 3 Tel: +358 40 5935832		DOKUMENT <b>TEKNISK BESKRIVNING</b>		STATUS <b>FÖRFRÅGNINGSUNDERLAG</b>	
		PROJEKT Anläggande av GC väg och VA ledningar längs Kalmarnäsvägen samt ombyggnad av delar av Kalmarnäsvägen  Vester- och Österkalmare byar, Jomala kommun		DOKUMENTNUMMER <b>1T070001</b>	
HANDLÄGGARE <b>Gustaf Qvarnström</b>		UPPDRAGSNUMMER <b>2300302</b>	INNEHÅLL		DATUM <b>2024-06-05</b>
KOD		TEXT		SIDA <b>21 (27)</b>	ÄNDRINGSDATUM 
<b>DGB.34</b>		<b>Återställande av kulturmarksyta</b> Eventuella kulturmarksytor utanför vägombyggnaden som skadats under entreprenaden ska återställas.			
<b>DGB.7</b>		<b>Avslutande av täkt, sidotag och upplag</b> Avser återställande av eventuella etablerings-, och upplagsplatser berörda av entreprenaden.			

		<b>DOKUMENT</b> <b>TEKNISK BESKRIVNING</b>		<b>STATUS</b> <b>FÖRFRÅGNINGSUNDERLAG</b>	
<b>Björilin GITech Ab</b> AX-22100 MARIEHAMN, Åland Besök: Storagatan 3 Tel: +358 40 5935832		<b>PROJEKT</b> Anläggande av GC väg och VA ledningar längs Kalmarnäsvägen samt ombyggnad av delar av Kalmarnäsvägen		<b>DOKUMENTNUMMER</b> 1T070001	
		Vester- och Österkalmare byar, Jomala kommun		<b>DATUM</b> 2024-06-05	<b>SIDA</b> 22 (27)
<b>HANDLÄGGARE</b> Gustaf Qvarnström	<b>UPPDRAGSNUMMER</b> 2300302	<b>INNEHÅLL</b>	<b>ÄNDRINGSDATUM</b>	<b>BET.</b>	
<b>KOD</b>	<b>TEXT</b>				
<b>P</b>	<b>APPARATER, LEDNINGAR M M I RÖRSYSTEM ELLER RÖRLEDNINGSNÄT</b>				
<b>PB</b>	<b>RÖRLEDNINGAR I ANLÄGGNING</b>				
<b>PBB</b>	<b>RÖRLEDNINGAR I LEDNINGSGRAV</b>				
<b>PBB.5</b>	<b>Ledning av plaströr i ledningsgrav</b>				
<b>PBB.51</b>	<b>Ledning av plaströr, tryckrör, i ledningsgrav</b>				
<b>PBB.512</b>	<b>Ledning av PE-rör, tryckrör, i ledningsgrav</b>				
<b>PBB.5121</b>	<b>Ledning av PE-rör, standardiserade tryckrör, i ledningsgrav</b> Tryckavloppsledning PE100 SDR17 $\varnothing$ 90 anläggs från befintlig $\varnothing$ 63 tryckavloppsledning på södra sidan om infarten till Hasselgränd fram till ny avloppsbrunn på fastigheten 3:16 vid Sjögränd.				
<b>PBB.52</b>	<b>Ledning av plaströr, avloppsrör, i ledningsgrav</b>				
<b>PBB.521</b>	<b>Ledning av plaströr, markavloppsrör, i ledningsgrav</b>				
<b>PBB.5215</b>	<b>Ledning av PP-rör, standardiserade markavloppsrör, i ledningsgrav</b> Avser dagvattenledning PP $\varnothing$ 250 från infarten till Gärdet vid sektion 2/025 fram till vändplan med utlopp i öppet dike. Från brunnar av typen Pekuma anläggs dagvattenledningar PP $\varnothing$ 200.				
<b>PBB.55</b>	<b>Trumma av plaströr i ledningsgrav</b>				
<b>PBB.551</b>	<b>Trumma av plaströr, standardiserade markavloppsrör, i ledningsgrav</b> Avser nya trummor under GC väg, under infarter samt skarvning av trummor under Kalmarnäsvägen. Vid skarvning av befintliga trummor kontrolleras trummans dimension. Totalt skarvas 8 st. trummor varav en i bägge ändor. Under GC väg och infarter anläggs $\varnothing$ 300 trummor, totalt 34 st.				
<b>PBF</b>	<b>TRYCKTA ELLER BORRADE RÖRLEDNINGAR</b>				
<b>PBF.5</b>	<b>Tryckt eller borrarad ledning av plaströr</b>				
<b>PBF.56</b>	<b>Tryckt eller borrarad ledning av plaströr, kabelskyddsror</b>				
<b>PBF.561</b>	<b>Tryckt eller borrarad ledning av plaströr, standardiserade kabelskyddsror</b> Ny tryckavloppsledning $\varnothing$ 90 korsar Kalmarnäsvägen vid infarten till Hasselgränd. Tryckavloppsledning anläggs i $\varnothing$ 160 PP Skyddsror som borraras in under vägen.				

 <b>Björilin GITech Ab</b> AX-22100 MARIEHAMN, Åland Besök: Storagatan 3 Tel: +358 40 5935832		DOKUMENT <b>TEKNISK BESKRIVNING</b>		STATUS <b>FÖRFRÅGNINGSUNDERLAG</b>	
		PROJEKT Anläggande av GC väg och VA ledningar längs Kalmarnäsvägen samt ombyggnad av delar av Kalmarnäsvägen  Vester- och Österkalmare byar, Jomala kommun		DOKUMENTNUMMER 1T070001	
HANDLÄGGARE Gustaf Qvarnström		UPPDRAGSNUMMER 2300302		DATUM 2024-06-05	
KOD		INNEHÅLL		SIDA 23 (27)	
TEXT		ÄNDRINGSDATUM		BET.	
<b>PC</b>	<b>ANSLUTNINGAR, FÖRANKRINGAR, KORROSIONSSKYDDSBEHANDLINGAR, INSPEKTION M M PÅ RÖRLEDNINGAR I ANLÄGGNING</b>				
<b>PCB</b>	<b>ANSLUTNINGAR AV RÖRLEDNING TILL RÖRLEDNING M M</b>				
<b>PCB.1</b>	<b>Anslutningar av va-ledningar</b>				
<b>PCB.11</b>	<b>Axiell anslutning av va-ledningar</b>				
<b>PCB.111</b>	<b>Axiell anslutning av tryckledning</b>				
	Ny $\varnothing 90$ tryckavloppsledning ansluts till tidigare anlagd $\varnothing 63$ ledning på södra sidan av infarten till Hasselgränd vid ledningssektion 0/000. Se ritning 102T0201.				
<b>PCB.112</b>	<b>Axiell anslutning av självfallsledning</b>				
	Avser $45^\circ$ böj på D450 trumma. Se ritning 101T0201				
<b>PCB.13</b>	<b>Anslutning av va-ledning till brunn, kammare e d</b>				
<b>PCB.131</b>	<b>Anslutning av självfallsledning till brunn, kammare e d</b>				
	I samband med utbyte av avloppsbrunn nr 3 på fastigheten 3:16 vid Sjögränd ansluts befintliga $\varnothing 200$ PVC avloppsledning till ny brunn. Dagvattenledning PP $\varnothing 250$ ansluts till $\varnothing 400$ dagvattenbrunnar. Dagvattenledning PP $\varnothing 200$ från brunnsbetäckningar av modell Pekuma ansluts till $\varnothing 400$ dagvattenbrunnar.				
<b>PCB.132</b>	<b>Anslutning av tryckledning till brunn, kammare e d</b>				
	Ny tryckavloppsledning PE100 $\varnothing 90$ ansluts till ny avloppsbrunn på fastigheten 3:16 vid Sjögränd. Anslutande ledning inkopplas i stamledningens flödesriktning.				
<b>PCF.112</b>	<b>Rengöring av tryckavloppsledning</b>				
<b>PCF.1121</b>	<b>Rengöring av tryckavloppsledning genom spolning</b>				
	Innan ibruktagning rengörs ny tryckavloppsledning genom spolning.				
<b>PD</b>	<b>BRUNNAR O D I MARK</b>				
<b>PDB</b>	<b>BRUNNAR PÅ AVLOPPSLEDNING</b>				
<b>PDB.2</b>	<b>Tillsynsbrunn på avloppsledning</b>				
<b>PDB.22</b>	<b>Tillsynsbrunn av plast</b>				
	På fastigheten 3:16 vid Sjögränd anläggs en ny avloppsbrunn. Befintlig rensbrunn nr 3 byts ut till $\varnothing 400$ fördelningsbrunn. Genomlopp ska vara rakt och anslutande ledningar är av dimension $\varnothing 200$ . Brunnen ska vara försedd med teleskoprör och tät beteckning av gråjärn av klass A15 (15kN). Till brunnen ansluts ny tryckavloppsledning PE100 $\varnothing 90$ enligt PCB.132.				

 <b>Björilin GITech Ab</b> AX-22100 MARIEHAMN, Åland Besök: Storagatan 3 Tel: +358 40 5935832		DOKUMENT <b>TEKNISK BESKRIVNING</b>		STATUS <b>FÖRFRÅGNINGSUNDERLAG</b>	
		PROJEKT Anläggande av GC väg och VA ledningar längs Kalmarnäsvägen samt ombyggnad av delar av Kalmarnäsvägen  Vester- och Österkalmare byar, Jomala kommun		DOKUMENTNUMMER <b>1T070001</b>	
HANDLÄGGARE <b>Gustaf Qvarnström</b>		UPPDRAGSNUMMER <b>2300302</b>	INNEHÅLL		DATUM <b>2024-06-05</b>
KOD		TEXT		SIDA <b>24 (27)</b>	ÄNDRINGSDATUM 
<b>PDB.5</b>		<b>Dagvattenbrunn på avloppsledning</b>			
<b>PDB.52</b>		<b>Dagvattenbrunn av plast</b>			
<b>PDB.521</b>		<b>Dagvattenbrunn av plast med vattenlås och sandfång</b> Avser $\varnothing$ 400 dagvattenbrunnar från sektion 2/110 fram till vändplan. Genomlopp ska vara rakt och anslutande ledningar är av dimension $\varnothing$ 250. Brunnen ska vara försedd med sandfång, teleskoprör och tät beteckning av gråjärn av minst klass B125 (12,5 ton). Brunn vid sektion 2/110 förses med gallerlock. Dagvattenbrunnsbetäckning med sidointag anläggs i trottoarkant (modell Pekuma) och ansluts till $\varnothing$ 400 brunn genom $\varnothing$ 200 PP ledning. Se ritning 101T0404.			
<b>PDB.523</b>		<b>Dagvattenbrunn av plast utan vattenlås, utan sandfång</b> Dagvattenbrunnsbetäckning med sidointag anläggs i trottoarkant (modell Pekuma). Från brunnsbetäckningarna leds vattnet genom $\varnothing$ 200 dagvattenrör till utlopp i öppet dike. Från sektion 2/110 fram till vändplan ansluts dagvattenrören till dagvattenbrunnar. Se ritning 101T0403 och 101T0404 samt produktblad PDB.523.			
<b>PDH</b>		<b>TILLBEHÖR TILL BRUNNAR</b>			
<b>PDH.1</b>		<b>Komplettering och utbyte av tillbehör till brunn</b> Avser anpassning av befintliga avloppsbrunnar till färdig GC väg. Se ritning 101T0203.			



 <b>Björilin GITech Ab</b> AX-22100 MARIEHAMN, Åland Besök: Storagatan 3 Tel: +358 40 5935832		DOKUMENT <b>TEKNISK BESKRIVNING</b>		STATUS <b>FÖRFRÅGNINGSUNDERLAG</b>	
		PROJEKT Anläggande av GC väg och VA ledningar längs Kalmarnäsvägen samt ombyggnad av delar av Kalmarnäsvägen  Vester- och Österkalmare byar, Jomala kommun		DOKUMENTNUMMER <b>1T070001</b>	
HANDLÄGGARE <b>Gustaf Qvarnström</b>		UPPDRAGSNUMMER <b>2300302</b>	INNEHÅLL		DATUM <b>2024-06-05</b>
KOD		TEXT		SIDA <b>25 (27)</b>	ÄNDRINGSDATUM
<b>Y</b>		<b>MÄRKNING, KONTROLL, DOKUMENTATION M M</b>			
<b>YH</b>		<b>KONTROLL, INJUSTERING M M</b>			
<b>YHB</b>		<b>KONTROLL</b>			
<b>YHB.1</b>		<b>Kontroll av anläggning</b>			
<b>YHB.12</b>		<b>Kontroll av rör på ledning</b>			
<b>YHB.124</b>		<b>Kontroll av tryckavloppsledning e d</b>			
<b>YHB.1241</b>		<b>Tryck- och täthetskontroll av tryckavloppsledning</b> Tryck- och täthetskontroll utförs av ny tryckavloppsledning och anslutningar för att säkerställa att systemet är tätt.			
<b>YHB.125</b>		<b>Kontroll av självfallsledning e d</b>			
<b>YHB.1251</b>		<b>Täthetskontroll av avloppsledning e d</b> Avser dagvattenledningar.			
<b>YHB.126</b>		<b>Kontroll av trumma</b>			
<b>YHB.1262</b>		<b>Kontroll, avvägning av trumma</b>			
<b>YHB.13</b>		<b>Kontroll av fogar på ledning</b>			
<b>YHB.131</b>		<b>Kontroll av svetsfogar på rör</b>			
<b>YHB.1312</b>		<b>Kontroll av svetsfogar på rör av PE</b> Samtliga svetsfogar kontrolleras visuellt enligt DVS 2202.			
<b>YHB.14</b>		<b>Kontroll av brunnar, anordningar m m på ledning</b>			
<b>YHB.141</b>		<b>Kontroll av brunn på ledning</b>			
<b>YHB.1411</b>		<b>Kontroll av brunn på avloppsledning e d</b>			
<b>YHB.14111</b>		<b>Täthetskontroll av brunn på avloppsledning</b> Avser ny avloppsbrunn samt dagvattenbrunnar.			

 <b>Björilin GITech Ab</b> AX-22100 MARIEHAMN, Åland Besök: Storagatan 3 Tel: +358 40 5935832		DOKUMENT <b>TEKNISK BESKRIVNING</b>		STATUS <b>FÖRFRÅGNINGSUNDERLAG</b>	
		PROJEKT Anläggande av GC väg och VA ledningar längs Kalmarnäsvägen samt ombyggnad av delar av Kalmarnäsvägen  Vester- och Österkalmare byar, Jomala kommun		DOKUMENTNUMMER <b>1T070001</b>	
HANDLÄGGARE <b>Gustaf Qvarnström</b>		UPPDRAGSNUMMER <b>2300302</b>	INNEHÅLL		DATUM <b>2024-06-05</b>
			ÄNDRINGSDATUM		SIDA <b>26 (27)</b>
KOD		TEXT			
<b>YHD</b>		<b>KONTROLLPLANER</b>			
<b>YHD.1</b>		<b>Kontrollplaner för anläggning</b>			
<b>YHD.11</b>		<b>Kontrollplaner för väg, plan, vegetationsyta, rörledning m m</b>			
<b>YHD.111</b>		<b>Kontrollplaner för väg, plan o d samt vegetationsyta</b>			
<b>YHD.112</b>		<b>Kontrollplaner för rörledningar m m</b>			
<b>YHD.1121</b>		<b>Kontrollplaner för rörledningar i ledningsnät</b>			
<b>YJ</b>		<b>TEKNISK DOKUMENTATION</b>			
<b>YJD</b>		<b>UNDERLAG FÖR RELATIONSHANDLINGAR</b>			
<b>YJD.1</b>		<b>Underlag för relationshandlingar för anläggning</b>			
<b>YJD.11</b>		<b>Underlag för relationshandlingar för väg, plan, vegetationsyta, rörledning m m</b>			
<b>YJD.111</b>		<b>Underlag för relationshandlingar för väg, plan o d samt vegetationsyta</b>			
<b>YJD.1111</b>		<b>Underlag för relationshandlingar för väg, plan o d</b> Entreprenören ska upprätta underlag för relationshandlingar. Underlaget ska vara i .dwg med samtliga inmätningar redovisade.			
<b>YJD.112</b>		<b>Underlag för relationshandlingar för rörledningssystem</b> Entreprenören ska upprätta underlag för relationshandlingar. Underlaget ska vara i .dwg med samtliga inmätningar redovisade.			

 <b>Björilin GITech Ab</b> AX-22100 MARIEHAMN, Åland Besök: Storagatan 3 Tel: +358 40 5935832		DOKUMENT <b>TEKNISK BESKRIVNING</b>	STATUS <b>FÖRFRÅGNINGSUNDERLAG</b>	
		PROJEKT Anläggande av GC väg och VA ledningar längs Kalmarnäsvägen samt ombyggnad av delar av Kalmarnäsvägen  Vester- och Österkalmare byar, Jomala kommun	DOKUMENTNUMMER <b>1T070001</b>	
HANDLÄGGARE <b>Gustaf Qvarnström</b>	UPPDRAGSNUMMER <b>2300302</b>	INNEHÅLL	ÄNDRINGSDATUM	BET.
KOD	TEXT			
<b>Z</b>	<b>DIVERSE TÄTNINGAR, KOMPLETTERINGAR, INFÄSTNINGAR O D</b>			
<b>ZB</b>	<b>DIVERSE TÄTNINGAR, KOMPLETTERINGAR, INFÄSTNINGAR O D I ANLÄGGNING</b>			
<b>ZBC</b>	<b>TÄTNING AV GENOMFÖRINGAR I ANLÄGGNING</b>			
	Genomföringar av avlopps- och dagvattenledningar i brunnar tätas.			
	Avser genomföring för tryckavloppsledning $\varnothing 90$ samt dagvattenledningar $\varnothing 200$ .			

	DOKUMENT <b>MÄNGDFÖRTECKNING</b>		STATUS <b>FÖRFRÅGNINGSUNDERLAG</b>		
	PROJEKT ANLÄGGANDE AV GC-VÄG OCH VA LEDNINGAR LÄNGS KALMARNÄSVÄGEN SAMT OMBYGGNAD AV DELAR AV KALMARNÄSVÄGEN		DOKUMENTNUMMER 1T070002		
HANDLÄGGARE Gustaf Qvarnström	UPPDRAGSNUMMER 2300302	INNEHÅLL	DATUM 2024-06-05	BET. 	SIDA 1 (10)
		ÄNDRINGSDATUM	TOTALT BELOPP <b>0</b>		
KOD	TEXT	ENHET	MÄNGD	Å-PRIS	BELOPP

<b>BV:Z</b>	<b>Övriga byggnadsverk</b>				
	Anläggande av vägbelysning	-	-	-	
<b>BBC.32</b>	<b>Undersökningar av ledningar, kablar m m</b>				
	Undersökning av ledningar och kablar	-	-	-	
<b>BCB.15</b>	<b>Tillfällig avledning av dagvatten</b>				
	Tillfällig avledning av dagvatten	-	-	-	
<b>BCB.161</b>	<b>Tillfällig avledning av dike, bäck o d</b>				
	Tillfällig avledning av dike	-	-	-	
<b>BCB.31</b>	<b>Atgärd för rörledning i mark</b>				
	Atgärd för rörledning i mark	-	-	-	
<b>BCB.32</b>	<b>Atgärd för el- och telekablar o d i mark</b>				
	Atgärd för kablar i mark	-	-	-	
<b>BCB.33</b>	<b>Atgärd för luftledning</b>				
	Atgärd för luftledning	-	-	-	
<b>BCB.45</b>	<b>Atgärd för mätpunkt, gränsmarkering o d</b>				
	Atgärd för mätpunkt och gränsmarkering	-	-	-	
<b>BCB.51</b>	<b>Atgärd i träds och buskars rotzon</b>				
	Atgärd i träds och buskars rotzon	-	-	-	
<b>BCB.52</b>	<b>Atgärd i trädkrona</b>				
	Atgärd i trädkrona	-	-	-	
<b>BCB.71</b>	<b>Atgärd för vägtrafik</b>				
	TA - planer	-	-	-	
<b>BCB.713</b>	<b>Tillfällig vägtrafikanordning</b>				
	Tillfällig vägtrafikanordning	-	-	-	
<b>BCB.714</b>	<b>Tillfällig trafikdirigering</b>				
	Tillfällig trafikdirigering	-	-	-	

		DOKUMENT		STATUS	
		<b>MÄNGDFÖRTECKNING</b>		FÖRFRÅGNINGSUNDERLAG	
HANDLÄGGARE <b>Gustaf Qvarnström</b>		UPPDRAGSNUMMER <b>2300302</b>		PROJEKT	
				ANLÄGGANDE AV GC-VÄG OCH VA LEDNINGAR LÄNGS KALMARNÄSVÄGEN SAMT OMBYGGNAD AV DELAR AV KALMARNÄSVÄGEN	
KOD <b>BCB.716</b>		INNEHÅLL <b>Tillfällig tillsyn av väg m m</b>		DOKUMENTNUMMER	2 (10)
				DATUM	2024-06-05
<b>BCB.717</b>		<b>Tillfällig skyddsanordning</b>		ÄNDRINGSDATUM	TOTALT BELOPP
				2024-06-05	0
<b>BCB.812</b>		<b>Tillfälliga anordningar för avlopp</b>		ENHET	MÄNGD
				st	1
<b>BCB.87</b>		<b>Tillfällig skyltning till allmänheten</b>		ENHET	MÄNGD
				st	14
<b>BEB.1101</b>		<b>Flyttning av enheter bestående av stolpfundament, skyltstolpe och skylt</b>		ENHET	MÄNGD
				st	7
<b>BEB.1102</b>		<b>Flyttning av enheter bestående av stolpfundament, belysningsstolpe och belysningsarmatur e d</b>		ENHET	MÄNGD
				st	2
<b>BEB.14</b>		<b>Flyttning av utrustningar och utsmyckningar</b>		ENHET	MÄNGD
				st	1
<b>BED.1</b>		<b>Rivning av anläggning</b>		ENHET	MÄNGD
				st	1
<b>BED.1111</b>		<b>Rivning av hel rörledning</b>		ENHET	MÄNGD
				m	80
<b>BED.12141</b>		<b>Rivning av bitumenbundna lager, hela lagertjockleken</b>		ENHET	MÄNGD
				m	24
<b>BED.12141</b>		<b>Rivning av bitumenbundna lager, hela lagertjockleken</b>		ENHET	MÄNGD
				m <sup>2</sup>	2140
<b>BED.12141</b>		<b>Rivning av bitumenbundna lager, hela lagertjockleken</b>		ENHET	MÄNGD
				m	36
<b>BED.12141</b>		<b>Rivning av bitumenbundna lager, hela lagertjockleken</b>		ENHET	MÄNGD
				m <sup>2</sup>	0

		DOKUMENT	<b>MÄNGDFÖRTECKNING</b>		STATUS		<b>FÖRFRÅGNINGSUNDERLAG</b>	
		PROJEKT	ANLÄGGANDE AV GC-VÄG OCH VA LEDNINGAR LÄNGS KALMARNÄSVÄGEN SAMT OMBYGGNAD AV DELAR AV KALMARNÄSVÄGEN				DOKUMENTNUMMER	1T070002
HANDLÄGGARE	UPPDRAGSNUMMER	INNEHÅLL	ÄNDRINGSDATUM		BET.	SIDA		3 (10)
Gustaf Qvarnström	2300302				2024-06-05			
KOD	TEXT	ÄNDRINGSDATUM		TOTALT BELOPP		0		
		ENHET	MÄNGD	A-PRIS	BELOPP			
<b>BED.155</b>	<b>Rivning av stängsel, staket o d</b>							
	Rivning av staket	m	86					
<b>BFB.2</b>	<b>Fällning av enstaka träd</b>							
	Fällning av enstaka träd	st	200					
<b>BFC</b>	<b>ROJNING</b>							
	Röjning	m <sup>2</sup>	4000					
<b>BFD.12</b>	<b>Stubbrytning inom område för väg, plan o d</b>							
	Stubbrytning	st	200					
<b>BFE.21</b>	<b>Borttagning av markvegetation och jordmån inom område för väg, plan o d, kulturmark</b>							
	Borttagning av markvegetation på kulturmark - Fall B	m <sup>3</sup>	64					
	Borttagning av jordmån på kulturmark - Fall B	m <sup>3</sup>	230					
<b>BFE.22</b>	<b>Borttagning av markvegetation och jordmån, inom område för väg, plan o d, skogsmark</b>							
	Borttagning av markvegetation på skogsmark - Fall B	m <sup>3</sup>	1570					
	Borttagning av jordmån på skogsmark - Fall A	m <sup>3</sup>	1043					
	Borttagning av jordmån på skogsmark - Fall B	m <sup>3</sup>	103					
<b>BFF.4</b>	<b>Uppläggning och lagring av tillvaratagen jordmån</b>							
	Uppläggning och lagring av tillvaratagen jordmån	m <sup>3</sup>	1043					
<b>BJB.23</b>	<b>Inmätning av väg, plan o d</b>							
	Inmätning av väg	-	-					
<b>BJB.26</b>	<b>Inmätning av ledning, kabel m m</b>							
	Inmätning av ledning	-	-					
<b>BJB.271</b>	<b>Inmätning av jordyta</b>							
	Inmätning av jordyta	-	-					



		DOKUMENT	STATUS		
		<b>MÄNGDFÖRTECKNING</b>	<b>FÖRFRÅGNINGSUNDERLAG</b>		
		PROJEKT	DOKUMENTNUMMER		
		ANLÄGGANDE AV GC-VÄG OCH VA LEDNINGAR LÄNGS KALMARNÄSVÄGEN SAMT OMBYGGNAD AV DELAR AV KALMARNÄSVÄGEN	1T070002		
			DATUM	BET.	SIDA
			2024-06-05		4 (10)
HANDLÄGGARE	UPPDRAGSNUMMER	INNEHÅLL	ÄNDRINGSDATUM	TOTALT BELOPP	
Gustaf Qvarnström	2300302			<b>0</b>	
KOD	TEXT	ENHET	MÄNGD	A-PRIS	BELOPP
<b>BJB.272</b>	<b>Inmätning av bergyta</b>				
	Inmätning av bergyta	-	-	-	
<b>BJB.33</b>	<b>Utsättning för väg, plan o d</b>				
	Utsättning för väg	-	-	-	
<b>BJB.36</b>	<b>Utsättning för ledning, kabel m m</b>				
	Utsättning för ledningar	-	-	-	
<b>BJB.41</b>	<b>Markmodell</b>				
	Markmodell	-	-	-	
<b>CBB.112</b>	<b>Jordschakt kategori B för väg, plan o d</b>				
	Jordschakt - Fall A	m <sup>3</sup>	2220		
	Jordschakt - Fall B	m <sup>3</sup>	500		
<b>CBB.122</b>	<b>Jordschakt kategori B för utskiftning och utspetsning</b>				
	Jordschakt - Fall B	m <sup>3</sup>	20		
<b>CBB.152</b>	<b>Blockrensning kategori B i befintlig mark för väg, plan o d</b>				
	Blockrensning	m <sup>2</sup>	100		
<b>CBB.3111</b>	<b>Jordschakt för va-ledning</b>				
	Jordschakt för VA-ledning - Fall A	m <sup>3</sup>	1030		
	Jordschakt för VA-ledning - Fall B	m <sup>3</sup>	340		
<b>CBB.32</b>	<b>Jordschakt för el- och telekabel o d</b>				
	Jordschakt för elkabel - Fall A	m <sup>3</sup>	980		
	Jordschakt för elkabel - Fall B	m <sup>3</sup>	670		
<b>CBB.611</b>	<b>Jordschakt för bankdike</b>				
	Jordschakt - Fall A	m <sup>3</sup>	100		
	Jordschakt - Fall B	m <sup>3</sup>	50		
<b>CBB.84</b>	<b>Förschakt för rivning och demontering</b>				
	Förschakt - Fall B	m <sup>3</sup>	40		

		DOKUMENT		STATUS	
		<b>MÄNGDFÖRTECKNING</b>		<b>FÖRFRÅGNINGSUNDERLAG</b>	
HANDLÄGGARE <b>Gustaf Qvarnström</b>		UPPDRAGSNUMMER <b>2300302</b>		PROJEKT	
				<b>ANLÄGGANDE AV GC-VÄG OCH VA LEDNINGAR LÄNGS KALMARNÄSVÄGEN          SAMT OMBYGGNAD AV DELAR AV KALMARNÄSVÄGEN</b>	
KOD <b>CBB.88</b>		INNEHÅLL		DATUM	BET.
				2024-06-05	
KOD <b>CEB.1122</b>		TEXT <b>Diverse förschakt</b>		ÄNDRINGSDATUM	TOTALT BELOPP
					<b>0</b>
KOD <b>CEB.1132</b>		TEXT <b>Fyllning kategori B med jord- och krossmaterial för väg, plan o d</b>		ENHET	MÄNGD
KOD <b>CEB.81</b>		TEXT <b>Fyllning kategori B efter schakt för utskiftning och utspetsning</b>			
KOD <b>CEC.2111</b>		TEXT <b>Fyllning efter förschakt</b>			
KOD <b>CEC.2121</b>		TEXT <b>Ledningsbädd för va-ledning</b>			
KOD <b>CEC.22</b>		TEXT <b>Ledningsbädd för vägtrumma</b>			
KOD <b>CEC.3111</b>		TEXT <b>Ledningsbädd för el- och telekabel o d</b>			
KOD <b>CEC.3121</b>		TEXT <b>Ledningsbädd för vägtrumma</b>			
KOD <b>CEC.32</b>		TEXT <b>Ledningsbädd för elkablar</b>			
KOD <b>CEC.4111</b>		TEXT <b>Kringfyllning för va-ledning</b>			
KOD <b>CEC.4111</b>		TEXT <b>Kringfyllning för VA-ledning - Fall B</b>			
KOD <b>CEC.4111</b>		TEXT <b>Kringfyllning för vägtrumma</b>			
KOD <b>CEC.4111</b>		TEXT <b>Kringfyllning för trumma - Fall B</b>			
KOD <b>CEC.4111</b>		TEXT <b>Kringfyllning för el- och telekabel o d</b>			
KOD <b>CEC.4111</b>		TEXT <b>Kringfyllning för elkablar - Fall B</b>			
KOD <b>CEC.4111</b>		TEXT <b>Resterande fyllning för va-ledning</b>			
KOD <b>CEC.4111</b>		TEXT <b>Resterande fyllning för VA-ledning - Fall A</b>			

		DOKUMENT		STATUS	
		<b>MÄNGDFÖRTECKNING</b>		<b>FÖRFRÅGNINGSUNDERLAG</b>	
HANDLÄGGARE <b>Gustaf Qvarnström</b>		UPPDRAGSNUMMER <b>2300302</b>		PROJEKT	
				<b>ANLÄGGANDE AV GC-VÄG OCH VA LEDNINGAR LÄNGS KALMARNÄSVÄGEN          SAMT OMBYGGNAD AV DELAR AV KALMARNÄSVÄGEN</b>	
KOD <b>CEC.42</b>		INNEHÅLL <b>Resterande fyllning för el- och telekabel o d</b>		DOKUMENTNUMMER	6 (10)
				DATUM	BET.
KOD <b>DBB.3111</b>		INNEHÅLL <b>Resterande fyllning för elkablar - Fall A</b>		2024-06-05	
				ÄNDRINGSDATUM	TOTALT BELOPP
KOD <b>DBB.3131</b>		INNEHÅLL <b>Materialskiljande lager av geotextil under fyllning för väg, plan o d</b>			<b>0</b>
KOD <b>DBB.3131</b>		INNEHÅLL <b>Materialskiljande lager av geotextil under överbyggnad för väg, plan o d</b>		ENHET	BELOPP
				MÄNGD	Å-PRIS
KOD <b>DCB.212</b>		INNEHÅLL <b>Förstärkningslager kategori B till överbyggnad med flexibel konstruktion och med bitumenbundet slitlager, betongmarkplattor m m</b>		m <sup>3</sup>	980
KOD <b>DCB.212</b>		INNEHÅLL <b>Förstärkningslager kategori B till överbyggnad med flexibel konstruktion och med bitumenbundet slitlager, betongmarkplattor m m</b>		m <sup>2</sup>	20
KOD <b>DCB.212</b>		INNEHÅLL <b>Förstärkningslager kategori B till överbyggnad med flexibel konstruktion och med bitumenbundet slitlager, betongmarkplattor m m</b>		m <sup>2</sup>	3000
KOD <b>DCB.232</b>		INNEHÅLL <b>Förstärkningslager kategori B till överbyggnad med flexibel konstruktion och med obundet slitlager</b>		m <sup>3</sup>	3530
KOD <b>DCB.312</b>		INNEHÅLL <b>Obundet bärlager kategori B till belagda ytor</b>		m <sup>3</sup>	50
KOD <b>DCB.312</b>		INNEHÅLL <b>Obundet bärlager kategori B till belagda ytor</b>		m <sup>2</sup>	9740
KOD <b>DCB.322</b>		INNEHÅLL <b>Obundet bärlager kategori B till ytor med obundet slitlager</b>		m <sup>2</sup>	350
KOD <b>DCB.412</b>		INNEHÅLL <b>Slitlager av grus kategori B och C</b>		m <sup>2</sup>	350
KOD <b>DCB.612</b>		INNEHÅLL <b>Stödremsa av obundet bärlagermaterial kategori B till belagda ytor</b>		m	3300
KOD <b>DCB.612</b>		INNEHÅLL <b>Stödremsa av obundet bärlagermaterial kategori B till belagda ytor</b>		m	600
KOD <b>DCB.612</b>		INNEHÅLL <b>Stödremsa av obundet bärlagermaterial kategori B till belagda ytor</b>		m	150

		DOKUMENT		STATUS	
		<b>MÄNGDFÖRTECKNING</b>		<b>FÖRFRÅGNINGSUNDERLAG</b>	
HANDLÄGGARE <b>Gustaf Qvarnström</b>		UPPDRAGSNUMMER <b>2300302</b>		PROJEKT	
				<b>ANLÄGGANDE AV GC-VÄG OCH VA LEDNINGAR LÄNGS KALMARNÄSVÄGEN          SAMT OMBYGGNAD AV DELAR AV KALMARNÄSVÄGEN</b>	
KOD <b>DCC.2411</b>		INNEHÅLL <b>Slitlager kategori B av tät asfaltbetong</b>		DOKUMENTNUMMER	SIDA
				1T070002	7 (10)
DCG.21		DCK.16		DATUM	BET.
				2024-06-05	
DEC.23		DEC.24		ÄNDRINGSDATUM	TOTALT BELOPP
					<b>0</b>
DEF.10		DEF.13		ENHET	MÄNGD
DCC.2411		<b>Slitlager kategori B av tät asfaltbetong</b>			
DCG.21		<b>Beläggning av betongmarkplattor</b>			
DCK.16		<b>Släntbeklädning av material från tillvaratagen markvegetation och jordmån</b>			
DEC.23		<b>Kantstöd av betong, satta i obundet material med motstöd av betong</b>			
DEC.24		<b>Kantstöd av betong, satta i betong med motstöd av betong</b>			
DEC.26		<b>Kantstöd av betong, spikade</b>			
DEF.10		<b>Fundament och stolpe för vägmärke, gatunamnskylt m m</b>			
DEF.13		<b>Skylt för vägmärke, gatunamn m m</b>			

Slitlager ABT16	m <sup>2</sup>	2690		
-----------------	----------------	------	--	--

Slitlager ABT11	m <sup>2</sup>	6440		
-----------------	----------------	------	--	--

Betongplatta slät vit 350x350	m <sup>2</sup>	31		
-------------------------------	----------------	----	--	--

Släntbeklädning	m <sup>2</sup>	10430		
-----------------	----------------	-------	--	--

Kantstöd vid trottoar 1 m	m	240		
---------------------------	---	-----	--	--

Kantstöd vid trottoar avslut höger	st	2		
------------------------------------	----	---	--	--

Kantstöd vid trottoar avslut vänster	st	2		
--------------------------------------	----	---	--	--

Hållplatskantstöd 1 m	m	45		
-----------------------	---	----	--	--

Hållplatskantstöd avslutning höger	st	3		
------------------------------------	----	---	--	--

Hållplatskantstöd avslutning vänster	st	3		
--------------------------------------	----	---	--	--

Kantstöd vid trottoar 1 m	m	640		
---------------------------	---	-----	--	--

Kantstöd vid trottoar avslut höger 0,5 m	st	11		
--	----	----	--	--

Kantstöd vid trottoar avslut vänster 0,5 m	st	11		
--	----	----	--	--

Kantstöd vid vändplan 1 m	m	16		
---------------------------	---	----	--	--

Fundament och stolpe för skylt	st	3		
--------------------------------	----	---	--	--

Skylt	st	3		
-------	----	---	--	--

		DOKUMENT <b>MÄNGDFÖRTECKNING</b>	STATUS <b>FÖRFRÅGNINGSUNDERLAG</b>			
		PROJEKT ANLÄGGANDE AV GC-VÄG OCH VA LEDNINGAR LÄNGS KALMARNÄSVÄGEN SAMT OMBYGGNAD AV DELAR AV KALMARNÄSVÄGEN	DOKUMENTNUMMER 1T070002		BET.	SIDA 8 (10)
HANDLÄGGARE Gustaf Qvarnström	UPPDRAGSNUMMER 2300302	INNEHÅLL	ÄNDRINGSDATUM 2024-06-05		TOTALT BELOPP <b>0</b>	
KOD	TEXT	ENHET	MÄNGD	A-PRIS	BELOPP	
<b>DEG.11323</b>	<b>Räckesavslutning, neddoppad</b>					
	Räckesavslutning, neddoppad	st	4			
<b>DEG.21</b>	<b>Rörräcken</b>					
	Räcken för GC väg	m	130			
<b>DEG.51</b>	<b>Staket</b>					
	Staket	m	88			
<b>DGB.11</b>	<b>Aterställande av väg, plan o d med bitumenbundet slitlager</b>					
	Aterställande av väg	-		-		
<b>DGB.12</b>	<b>Aterställande av väg, plan o d med obundet slitlager</b>					
	Aterställande av väg	-		-		
<b>DGB.33</b>	<b>Aterställande av naturmarksyta</b>					
	Aterställande av naturmarksyta	-		-		
<b>DGB.34</b>	<b>Aterställande av kulturmarksyta</b>					
	Aterställande av kulturmarksyta	-		-		
<b>DGB.7</b>	<b>Avslutande av täkt, sidotag och upplag</b>					
	Aterställande av upplag	-		-		
<b>PBB.5121</b>	<b>Ledning av PE-rör, standardiserade tryckrör, i ledningsgrav</b>					
	Tryckavloppsledning PE100 SDR17 ø90	m	630			
<b>PBB.5215</b>	<b>Ledning av PP-rör, standardiserade markavloppsror, i ledningsgrav</b>					
	Dagvattenledning PP ø250	m	95			
	Dagvattenledning PP ø200	m	105			

		DOKUMENT <b>MÄNGDFÖRTECKNING</b>	STATUS <b>FÖRFRÅGNINGSUNDERLAG</b>			
		PROJEKT ANLÄGGANDE AV GC-VÄG OCH VA LEDNINGAR LÄNGS KALMARNÄSVÄGEN SAMT OMBYGGNAD AV DELAR AV KALMARNÄSVÄGEN	DOKUMENTNUMMER 1T070002			
HANDLÄGGARE Gustaf Qvarnström	UPPDRAGSNUMMER 2300302	INNEHÅLL	DATUM 2024-06-05	BET.	SIDA 9 (10)	
KOD	TEXT	ÄNDRINGSDATUM	TOTALT BELOPP <b>0</b>			
			ENHET	MÄNGD	Å-PRIS	BELOPP
<b>PBB.551</b>	<b>Trumma av plaströr, standardiserade markavloppsrör, i ledningsgrav</b>					
	Trumma $\emptyset$ 300		m	254		
	Trumma $\emptyset$ 300 - Skarvning		m	6		
	Trumma $\emptyset$ 450		m	17		
	Trumma $\emptyset$ 450 - Skarvning		m	11		
	Trumma $\emptyset$ 500 - Skarvning		m	28		
<b>PBF.561</b>	<b>Tryckt eller borrarad ledning av plaströr, standardiserade kabelskyddsror</b>					
	Borrarad $\emptyset$ 160 PP rör		m	20		
<b>PCB.111</b>	<b>Axiell anslutning av tryckledning</b>					
	Axiell anslutning $\emptyset$ 63- $\emptyset$ 90		st	1		
<b>PCB.112</b>	<b>Axiell anslutning av självfallsledning</b>					
	Böj 45° på D450 trumma		st	1		
<b>PCB.131</b>	<b>Anslutning av självfallsledning till brunn, kammare e d</b>					
	Anslutning av $\emptyset$ 200 PVC avloppsledning till brunn		st	2		
	Anslutning av $\emptyset$ 250 PP dagvattenledning till brunn		st	5		
	Anslutning av $\emptyset$ 200 PP dagvattenledning till brunn		st	2		
<b>PCB.132</b>	<b>Anslutning av tryckledning till brunn, kammare e d</b>					
	Anslutning av tryckledning PE100 $\emptyset$ 90 till brunn		st	1		
<b>PCF.1121</b>	<b>Rengöring av tryckavloppsledning genom spolning</b>					
	Rengöring av tryckavloppsledning genom spolning		m	630		
<b>PDB.22</b>	<b>Tillsynsbrunn av plast</b>					
	Fördelningbrunn $\emptyset$ 400		st	1		
<b>PDB.521</b>	<b>Dagvattenbrunn av plast med vattenlås och sandfång</b>					
	Dagvattenbrunn $\emptyset$ 400		st	3		



		DOKUMENT	<b>MÄNGDFÖRTECKNING</b>		STATUS		<b>FÖRFRÅGNINGSUNDERLAG</b>	
		PROJEKT	ANLÄGGANDE AV GC-VÄG OCH VA LEDNINGAR LÄNGS KALMARNÄSVÄGEN SAMT OMBYGGNAD AV DELAR AV KALMARNÄSVÄGEN			DOKUMENTNUMMER	1T070002	
HANDLÄGGARE	UPPDRAGSNUMMER	INNEHÅLL	ÄNDRINGSDATUM		BET.	SIDA		10 (10)
Gustaf Qvarnström	2300302				TOTALT BELOPP		<b>0</b>	
KOD	TEXT		ENHET	MÄNGD	A-PRIS	BELOPP		
<b>PDB.523</b>	<b>Dagvattenbrunn av plast utan vattenlås, utan sandfång</b>							
	Dagvattenbrunnsbetäckning modell Pekuma		st	27				
<b>PDH.1</b>	<b>Komplettering och utbyte av tillbehör till brunn</b>							
	Anpassning av brunn		st	2				
<b>YHB.1241</b>	<b>Tryck- och täthetskontroll av tryckavloppsledning</b>							
	Tryck- och täthetskontroll av tryckavloppsledning		m	630				
<b>YHB.1251</b>	<b>Täthetskontroll av avloppsledning e d</b>							
	Täthetskontroll av dagvattenledningar		m	200				
<b>YHB.1262</b>	<b>Kontroll, avvägning av trumma</b>							
	Kontrollavvägning av trumma		-	-	-			
<b>YHB.1312</b>	<b>Kontroll av svetsfogar på rör av PE</b>							
	Kontroll av svetsfogar		-	-	-			
<b>YHB.14111</b>	<b>Täthetskontroll av brunn på avloppsledning</b>							
	Täthetskontroll av brunn		st	4				
<b>YHD.111</b>	<b>Kontrollplaner för väg, plan o d samt vegetationsyta</b>							
	Kontrollplaner för väg		-	-	-			
<b>YHD.1121</b>	<b>Kontrollplaner för rörledningar i ledningsnät</b>							
	Kontrollplaner för rörledningar		-	-	-			
<b>YJD.1111</b>	<b>Underlag för relationshandlingar för väg, plan o d</b>							
	Underlag för relationshandlingar för väg		-	-	-			
<b>YJD.112</b>	<b>Underlag för relationshandlingar för rörledningssystem</b>							
	Underlag för relationshandlingar för ledningar		-	-	-			
<b>ZBC</b>	<b>TÄTNING AV GENOMFÖRINGAR I ANLÄGGNING</b>							
	Tätning av genomföringar i avloppsbrunn		st	1				
	Tätning av genomföringar i dagvattenbrunn		st	2				

Uppdragsnummer: 2300302

Handlingsnummer: 1T120001

Datum: 2024-06-05

**JOMALA KOMMUN**

**ANLÄGGANDE AV GC-VÄG OCH VA  
LEDNINGAR LÄNGS  
KALMARNÄSVÄGEN SAMT  
OMBYGGNAD AV DELAR AV  
KALMARNÄSVÄGEN**

**RITNINGSSFÖRTECKNING**

**VÄGUTFORMNING OCH TRAFIK**



**Björilin GITech Ab**  
AX-22100 MARIEHAMN, Åland  
Besök: Storagatan 3  
Tel: +358 40 5935832

# RITNINGSFÖRTECKNING

DIARIENUMMER

UPPDRAGSNAMN

Anläggande av GC väg och VA ledningar längs  
Kalmarnäsvägen samt ombyggnad av delar av  
Kalmarnäsvägen

Vester- och Österkalmare byar, Jomala kommun,

FÖRFATTARE

Gustaf Qvarnström

DATUM

2024-06-05

ÄNDRINGSDATUM

SKEDE

FÖRFRÅGNINGSUNDERLAG

GRANSKNINGSSTATUS

TEKNIKOMRÅDE

Vägutformning och trafik

Ritningsnummer	Ritningens beteckning	Skala	Ritningsdatum	Ändringsdatum
101T0200	Översikt	1:10000	2024-06-05	
101T0201	Planritning sektion 0/000 – 0/300	1:1000	2024-06-05	
101T0202	Planritning sektion 0/280 – 0/580	1:1000	2024-06-05	
101T0203	Planritning sektion 0/550 – 0/850	1:1000	2024-06-05	
101T0204	Planritning sektion 0/800 – 1/100	1:1000	2024-06-05	
101T0205	Planritning sektion 1/050 – 1/350	1:1000	2024-06-05	
101T0206	Planritning sektion 1/300 – 1/600	1:1000	2024-06-05	
101T0207	Planritning sektion 1/550 – 1/850	1:1000	2024-06-05	
101T0208	Planritning sektion 1/800 – 2/100	1:1000	2024-06-05	
101T0209	Planritning sektion 2/050 – 2/220	1:1000	2024-06-05	
101T0301	Längdprofil sektion 0/000 – 0/600	1:1000/100	2024-06-05	
101T0302	Längdprofil sektion 0/500 – 1/100	1:1000/100	2024-06-05	
101T0303	Längdprofil sektion 1/000 – 1/600	1:1000/100	2024-06-05	
101T0304	Längdprofil sektion 1/500 – 2/100	1:1000/100	2024-06-05	
101T0305	Längdprofil sektion 2/000 – 2/250	1:1000/100	2024-06-05	
101T0306	Längdprofil Kalmarnäsvägen	1:1000/100	2024-06-05	
101T0401	Normalsektioner GC väg	1:100	2024-06-05	
101T0402	Normalsektioner Kalmarnäsvägen	1:100	2024-06-05	
101T0403	Detaljritning kantstöd	1:20	2024-06-05	
101T0404	Detaljritning dagvatten	1:20	2024-06-05	
101T0501	Detaljritning vändplan	1:250	2024-06-05	
101T0901	Tvärsektioner sektion 0/000 – 0/140	1:200	2024-06-05	

 <p><b>Björilin GITech Ab</b>          AX-22100 MARIEHAMN, Åland          Besök: Storagatan 3          Tel: +358 40 5935832</p>	<b>RITNINGSFÖRTECKNING</b>			DIARIENUMMER
	UPPDRAGSNAMN <b>Anläggande av GC väg och VA ledningar längs Kalmarnäsvägen samt ombyggnad av delar av Kalmarnäsvägen</b>  Vester- och Österkalmare byar, Jomala kommun,			FÖRFATTARE <b>Gustaf Qvarnström</b>
				DATUM <b>2024-06-05</b>
				ÄNDRINGSDATUM
SKEDE <b>FÖRFRÅGNINGSUNDERLAG</b>		GRANSKNINGSSTATUS		TEKNIKOMRÅDE <b>Vägutformning och trafik</b>
<b>101T0902</b>	<b>Tvärsektioner sektion 0/160 – 0/300</b>	<b>1:200</b>	<b>2024-06-05</b>	
<b>101T0903</b>	<b>Tvärsektioner sektion 0/320 – 0/460</b>	<b>1:200</b>	<b>2024-06-05</b>	
<b>101T0904</b>	<b>Tvärsektioner sektion 0/480 – 0/620</b>	<b>1:200</b>	<b>2024-06-05</b>	
<b>101T0905</b>	<b>Tvärsektioner sektion 0/640 – 0/780</b>	<b>1:200</b>	<b>2024-06-05</b>	
<b>101T0906</b>	<b>Tvärsektioner sektion 0/800 – 0/940</b>	<b>1:200</b>	<b>2024-06-05</b>	
<b>101T0907</b>	<b>Tvärsektioner sektion 0/960 – 1/100</b>	<b>1:200</b>	<b>2024-06-05</b>	
<b>101T0908</b>	<b>Tvärsektioner sektion 1/120 – 1/260</b>	<b>1:200</b>	<b>2024-06-05</b>	
<b>101T0909</b>	<b>Tvärsektioner sektion 1/280 – 1/420</b>	<b>1:200</b>	<b>2024-06-05</b>	
<b>101T0910</b>	<b>Tvärsektioner sektion 1/440 – 1/580</b>	<b>1:200</b>	<b>2024-06-05</b>	
<b>101T0911</b>	<b>Tvärsektioner sektion 1/600 – 1/740</b>	<b>1:200</b>	<b>2024-06-05</b>	
<b>101T0912</b>	<b>Tvärsektioner sektion 1/760 – 1/900</b>	<b>1:200</b>	<b>2024-06-05</b>	
<b>101T0913</b>	<b>Tvärsektioner sektion 1/920 – 2/060</b>	<b>1:200</b>	<b>2024-06-05</b>	
<b>101T0914</b>	<b>Tvärsektioner sektion 2/080 – 2/220</b>	<b>1:200</b>	<b>2024-06-05</b>	
<b>102T0201</b>	<b>Planritning tryckavlopp sektion 0/000 – 0/180</b>	<b>1:1000</b>	<b>2024-06-05</b>	
<b>102T0202</b>	<b>Planritning tryckavlopp sektion 0/180 – 0/300</b>	<b>1:1000</b>	<b>2024-06-05</b>	
<b>102T0203</b>	<b>Planritning tryckavlopp sektion 0/000 – 0/630</b>	<b>1:1000</b>	<b>2024-06-05</b>	
<b>102T0301</b>	<b>Längdprofil tryckavlopp sektion 0/000 – 0/250</b>	<b>1:1000/100</b>	<b>2024-06-05</b>	
<b>102T0302</b>	<b>Längdprofil tryckavlopp sektion 0/200 – 0/450</b>	<b>1:1000/100</b>	<b>2024-06-05</b>	
<b>102T0303</b>	<b>Längdprofil tryckavlopp sektion 0/400 – 0/630</b>	<b>1:1000/100</b>	<b>2024-06-05</b>	
<b>102T0401</b>	<b>Typsektioner tryckavlopp</b>	<b>1:20</b>	<b>2024-06-05</b>	

LV 3 MOT MARIEHAMN

LV 3 MOT LUMPARLAND

KALMARVIKEN

KALMARNÄSET

SLEMMERN

KOORDINATSYSTEM: ETRS-GK20  
HÖJDSYSTEM: N2000

### TECKENFÖRKLARING

----- Entreprenadgräns

----- Fastighetsgräns



Bladindelning

BET	ÄNDRINGEN AVSER	DATUM	SIGN.
-----	-----------------	-------	-------

### FÖRFRÅGNINGSUNDERLAG



**JOMALA KOMMUN**

ANLÄGGANDE AV GC-VÄG OCH VA LEDNINGAR  
LÄNGS KALMARNÄSVÄGEN SAMT OMBYGGNAD  
AV DELAR AV KALMARNÄSVÄGEN

Översikt

SKALA	NUMMER	BET
1:10000	101T0200	

UPPDRAG NR	RITAD/KONSTRUERAD AV
2300302	Gustaf Qvarnström

DATUM	GRANSKAD AV
05.06.2024	David Björlin

Björlin  
GITech Ab  
Storagatan 3  
22100 Mariehamn  
+358 40 5935832



SKALA 1:10000

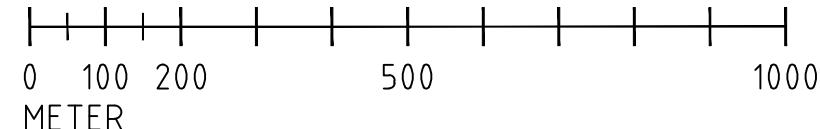

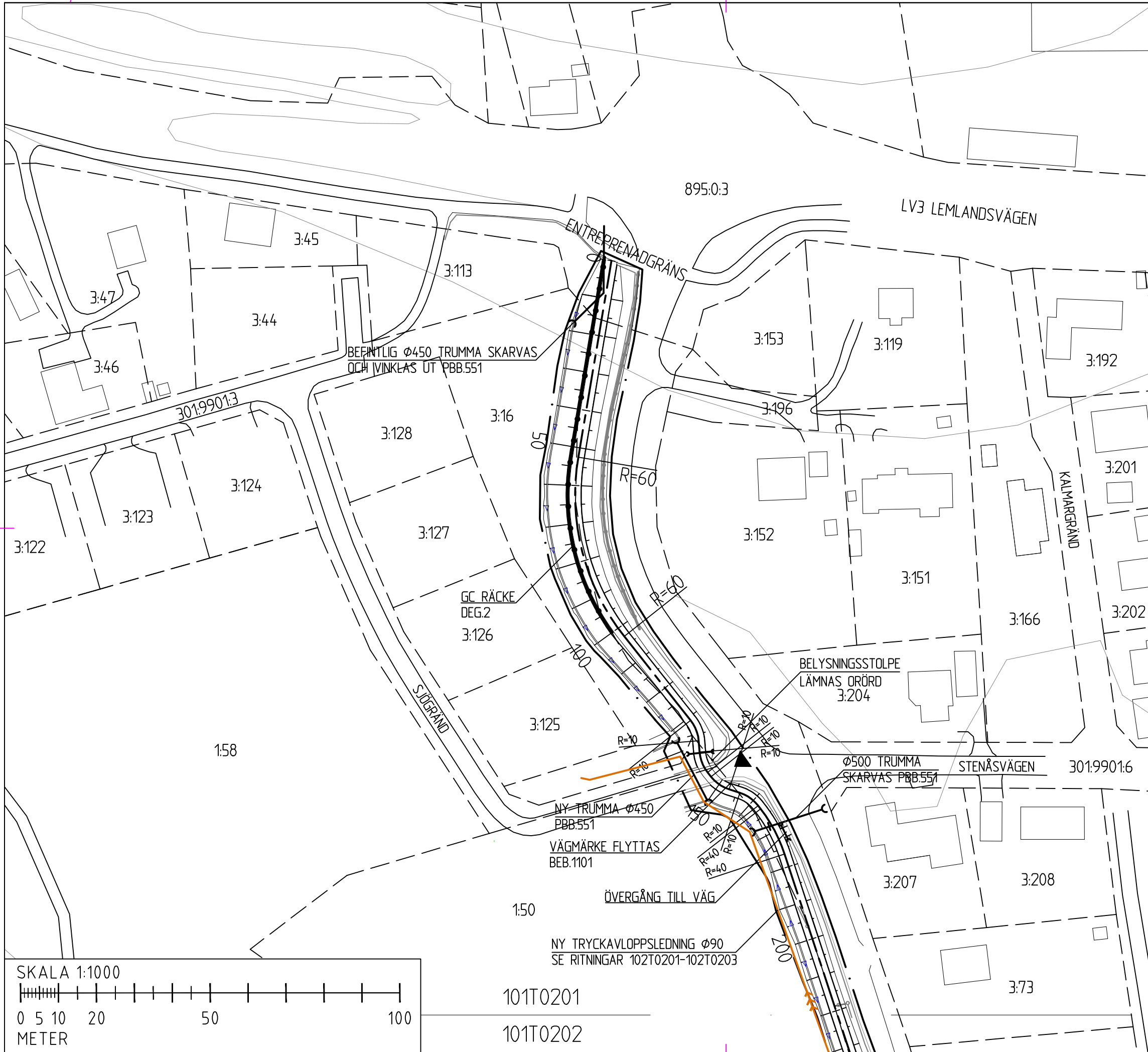

KOORDINATSYSTEM: ETRS-GK20  
HÖJDSYSTEM: N2000

TECKENFÖRKLARING

- Entreprenadgräns
- Centrumlinje projekterad väg
- Anslutning för bostadstomt eller bebyggelse
- Väggräcke
- Fastighetsgräns
- Fastighetsbeteckning
- Trumma

BET	ÄNDRINGEN AVSER	DATUM	SIGN.
-----	-----------------	-------	-------

FÖRFRÅGNINGSUNDERLAG

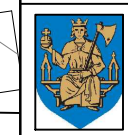

JOMALA KOMMUN

ANLÄGGANDE AV GC-VÄG OCH VA LEDNINGAR  
LÄNGS KALMARNSVÄGEN SAMT OMBYGGNAD  
AV DELAR AV KALMARNSVÄGEN

Planritning

Sektion 0/000 - 0/220

SKALA	NUMMER	BET
1:1000	101T0201	

UPPDRAG NR 2300302 RITAD/KONSTRUERAD AV Gustaf Qvarnström

DATUM 05.06.2024 GRANSKAD AV David Björnin

Björnin  
GITech Ab  
Storagatan 3  
22100 Mariehamn  
+358 40 5935832

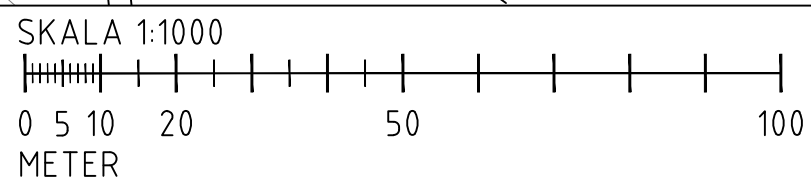

101T0201  
101T0202



101T0201

101T0202

VÄGMÄRKE FLYTTAS  
BEB.1101

TILLGÅNGLIGHETSANPASSAD  
BUSSHÅLLPLATS

NY TRYCKAVLOPPSLEDNING  $\phi 90$   
SE RITNINGAR 102T0201-102T0203

TRUMMA  $\phi 500$  SKARVAS  
PBB.551

SKYLTT FLYTTAS  
BEB.1101







ANSLUTANDE GC-VÄG MELLAN ÖSTERKULLAGATAN  
OCH BUSSHÅLLPLATS

TILLGÅNGLIGHETSANPASSAD  
BUSSHÅLLPLATS

TRUMMA  $\phi 500$  SKARVAS  
PBB.551

KOORDINATSYSTEM: ETRS-GK20  
HÖJDSYSTEM: N2000

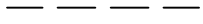
### TECKENFÖRKLARING

-  Entreprenadgräns
-  Centrumlinje projekterad väg
-  Anslutning för bostadstomt eller bebyggelse
-  Väggräcke
-  Fastighetsgräns
-  Fastighetsbeteckning
-  Trumma

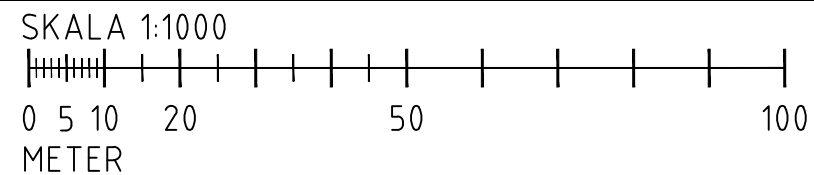

101T0202

101T0203

BET	ÄNDRINGEN AVSER	DATUM	SIGN.
-----	-----------------	-------	-------

## FÖRFRÅGNINGSUNDERLAG



### JOMALA KOMMUN

ANLÄGGANDE AV GC-VÄG OCH VA LEDNINGAR  
LÄNGS KALMARNÄSVÄGEN SAMT OMBYGGNAD  
AV DELAR AV KALMARNÄSVÄGEN

Planritning

Sektion 0/220 - 0/490

SKALA	NUMMER	BET
1:1000	101T0202	

UPPDRAG NR	RITAD/KONSTRUERAD AV
2300302	Gustaf Qvarnström

DATUM	GRANSKAD AV
05.06.2024	David Björlin

Björlin  
GITech Ab  
Storagatan 3  
22100 Mariehamn  
+358 40 5935832





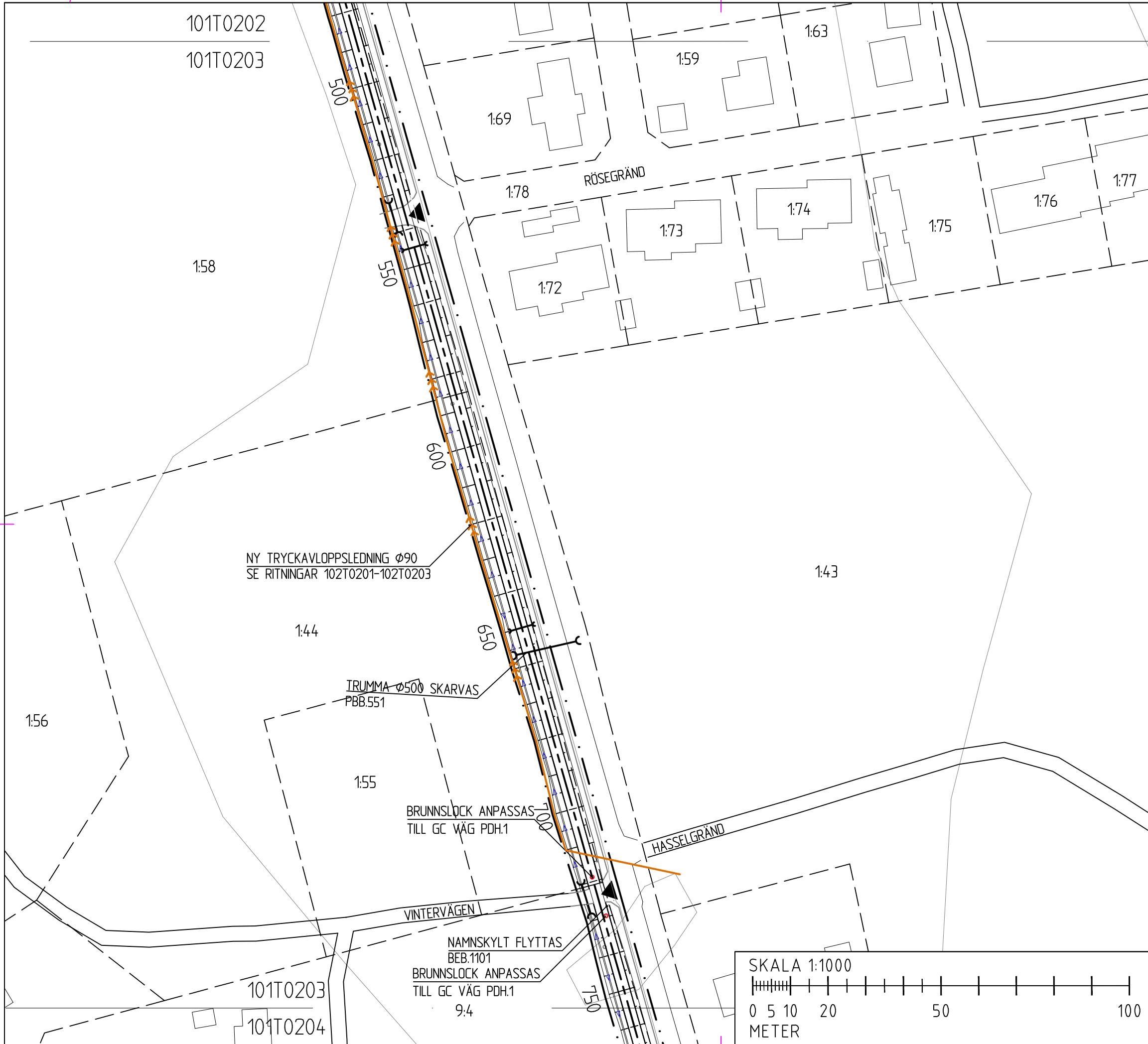

KOORDINATSYSTEM: ETRS-GK20  
HÖJDSYSTEM: N2000

TECKENFÖRKLARING

- Entreprenadgräns
- Centrumlinje projekterad väg
- Anslutning för bostadstomt eller bebyggelse
- Väggräcke
- Fastighetsgräns
- Fastighetsbeteckning
- Trumma

BET	ÄNDRINGEN AVSER	DATUM	SIGN.
-----	-----------------	-------	-------

FÖRFRÅGNINGSUNDERLAG



JOMALA KOMMUN

ANLÄGGANDE AV GC-VÄG OCH VA LEDNINGAR  
LÄNGS KALMARNÄSVÄGEN SAMT OMBYGGNAD  
AV DELAR AV KALMARNÄSVÄGEN

Planritning

Sektion 0/490 - 0/750

SKALA	NUMMER	BET
1:1000	101T0203	

UPPDRAG NR	RITAD/KONSTRUERAD AV
2300302	Gustaf Qvarnström

DATUM	GRANSKAD AV
05.06.2024	David Björlin

Björlin  
GITech Ab  
Storagatan 3  
22100 Mariehamn  
+358 40 5935832

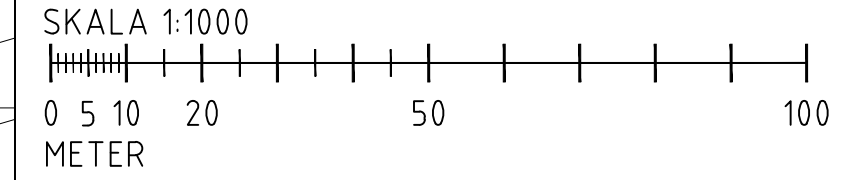

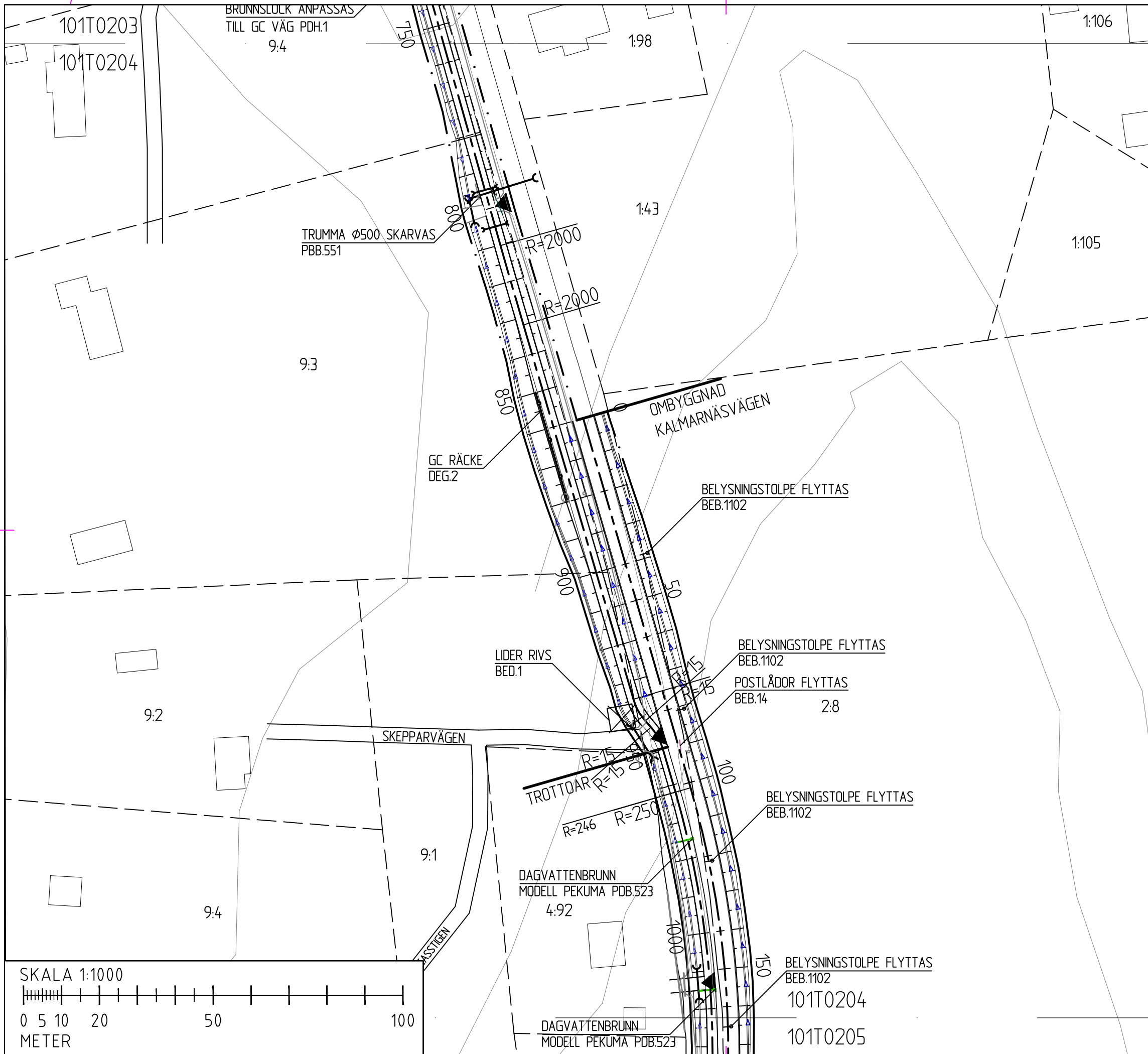

KOORDINATSYSTEM: ETRS-GK20  
HÖJDSYSTEM: N2000

TECKENFÖRKLARING

- Entreprenadgräns
- Centrumlinje projekterad väg
- Anslutning för bostadstomt eller bebyggelse
- Väggränne
- Fastighetsgräns
- Fastighetsbeteckning
- Trumma

BET	ÄNDRINGEN AVSER	DATUM	SIGN.
-----	-----------------	-------	-------

FÖRFRÅGNINGSUNDERLAG



**JOMALA KOMMUN**

ANLÄGGANDE AV GC-VÄG OCH VA LEDNINGAR  
LÄNGS KALMARNÄSVÄGEN SAMT OMBYGGNAD  
AV DELAR AV KALMARNÄSVÄGEN

Planritning

Sektion 0/750 - 1/020

SKALA	NUMMER	BET
1:1000	101T0204	

UPPDRAG NR 2300302	RITAD/KONSTRUERAD AV Gustaf Qvarnström
-----------------------	---

DATUM 05.06.2024	GRANSKAD AV David Björlin
---------------------	------------------------------

Björlin  
GITech Ab  
Storagatan 3  
22100 Mariehamn  
+358 40 5935832



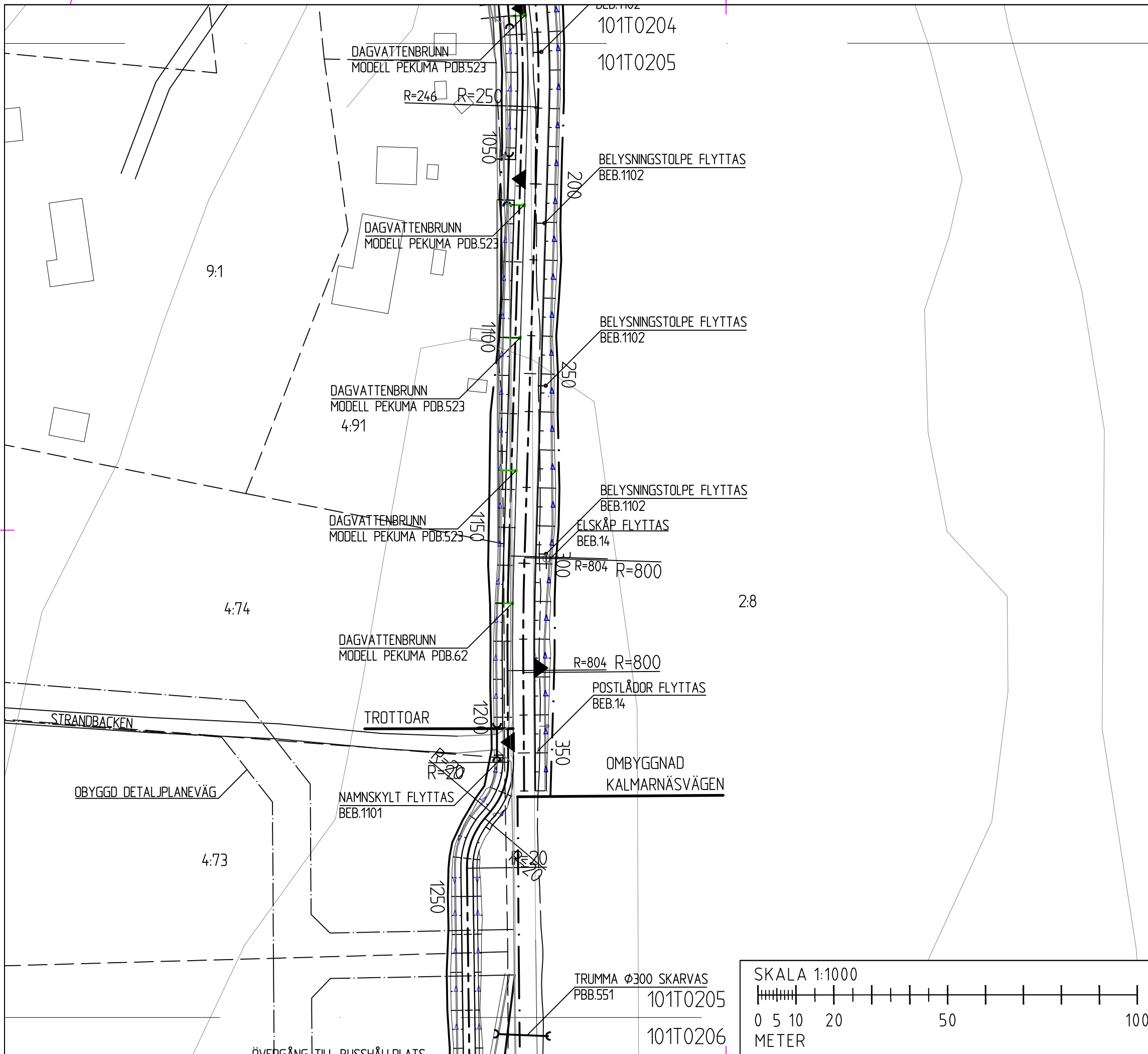

KOORDINATSYSTEM: ETRS-GK20  
 HÖJDSYSTEM: N2000

TECKENFÖRKLARING

- Entreprenadgräns
- Centrumlinje projekterad väg
- Anslutning för bostadstomt eller bebyggelse
- Väggräcke
- Fastighetsgräns
- Fastighetsbeteckning
- Trumma

BET	ÄNDRINGEN AVSER	DATUM	SIGN.
-----	-----------------	-------	-------

FÖRFRÅGNINGSUNDERLAG



**JOMALA KOMMUN**

ANLÄGGANDE AV GC-VÄG OCH VA LEDNINGAR  
 LÄNGS KALMARNÄSVÄGEN SAMT OMBYGGNAD  
 AV DELAR AV KALMARNÄSVÄGEN

Planritning

Sektion 1/020 - 1/280

SKALA	NUMMER	BET
1:1000	101T0205	

UPPDRAG NR 2300302	RITAD/KONSTRUERAD AV Gustaf Qvarnström
-----------------------	---

DATUM 05.06.2024	GRANSKAD AV David Björlin
---------------------	------------------------------

Björlin  
 GiTech Ab  
 Storgatan 3  
 22100 Mariefhamn  
 +358 40 5935832

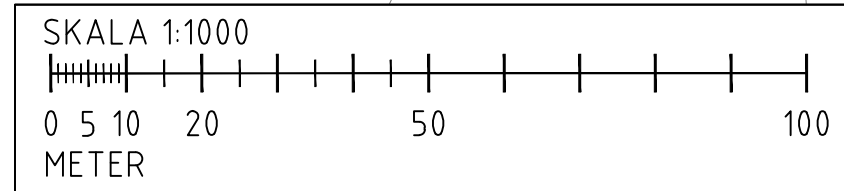

TRUMMA Ø300 SKARVAS  
 PBB.551 101T0205  
 101T0206

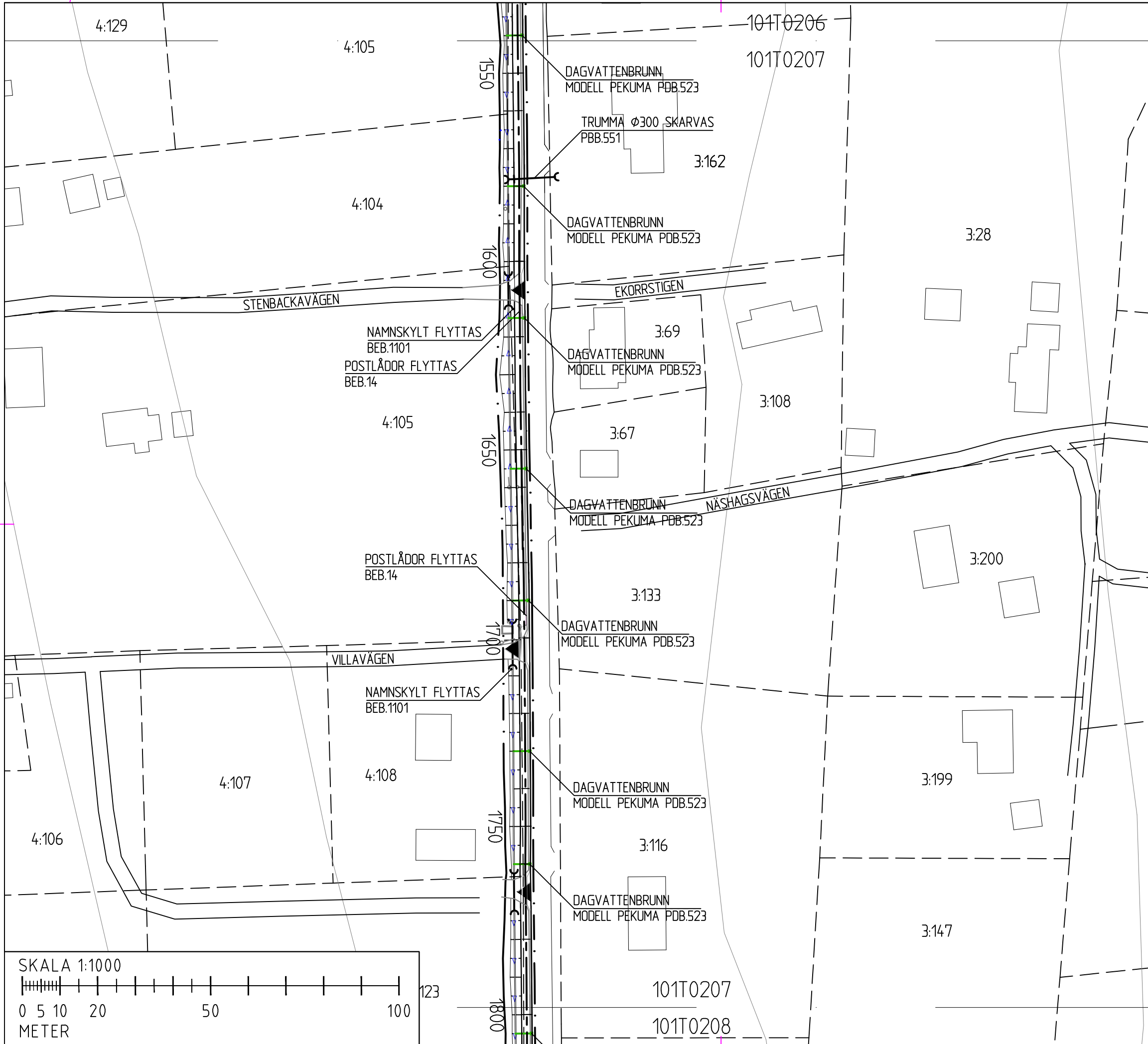

KOORDINATSYSTEM: ETRS-GK20  
HÖJDSYSTEM: N2000

TECKENFÖRKLARING

- Entreprenadgräns
- Centrumlinje projekterad väg
- Anslutning för bostadstomt eller bebyggelse
- Väggräcke
- Fastighetsgräns
- Fastighetsbeteckning
- Trumma

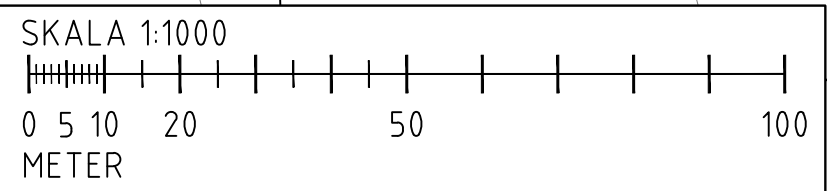

BET	ÄNDRINGEN AVSER	DATUM	SIGN.
-----	-----------------	-------	-------

FÖRFRÅGNINGSUNDERLAG

**JOMALA KOMMUN**

ANLÄGGANDE AV GC-VÄG OCH VA LEDNINGAR  
LÄNGS KALMARNÄSVÄGEN SAMT OMBYGGNAD  
AV DELAR AV KALMARNÄSVÄGEN

Planritning  
Sektion 1/540 - 1/800

SKALA	NUMMER	BET
1:1000	101T0207	

UPPDRAG NR 2300302	RITAD/KONSTRUERAD AV Gustaf Qvarnström
DATUM 05.06.2024	GRANSKAD AV David Björlin

Björlin  
GITech Ab  
Storagatan 3  
22100 Mariehamn  
+358 40 5935832



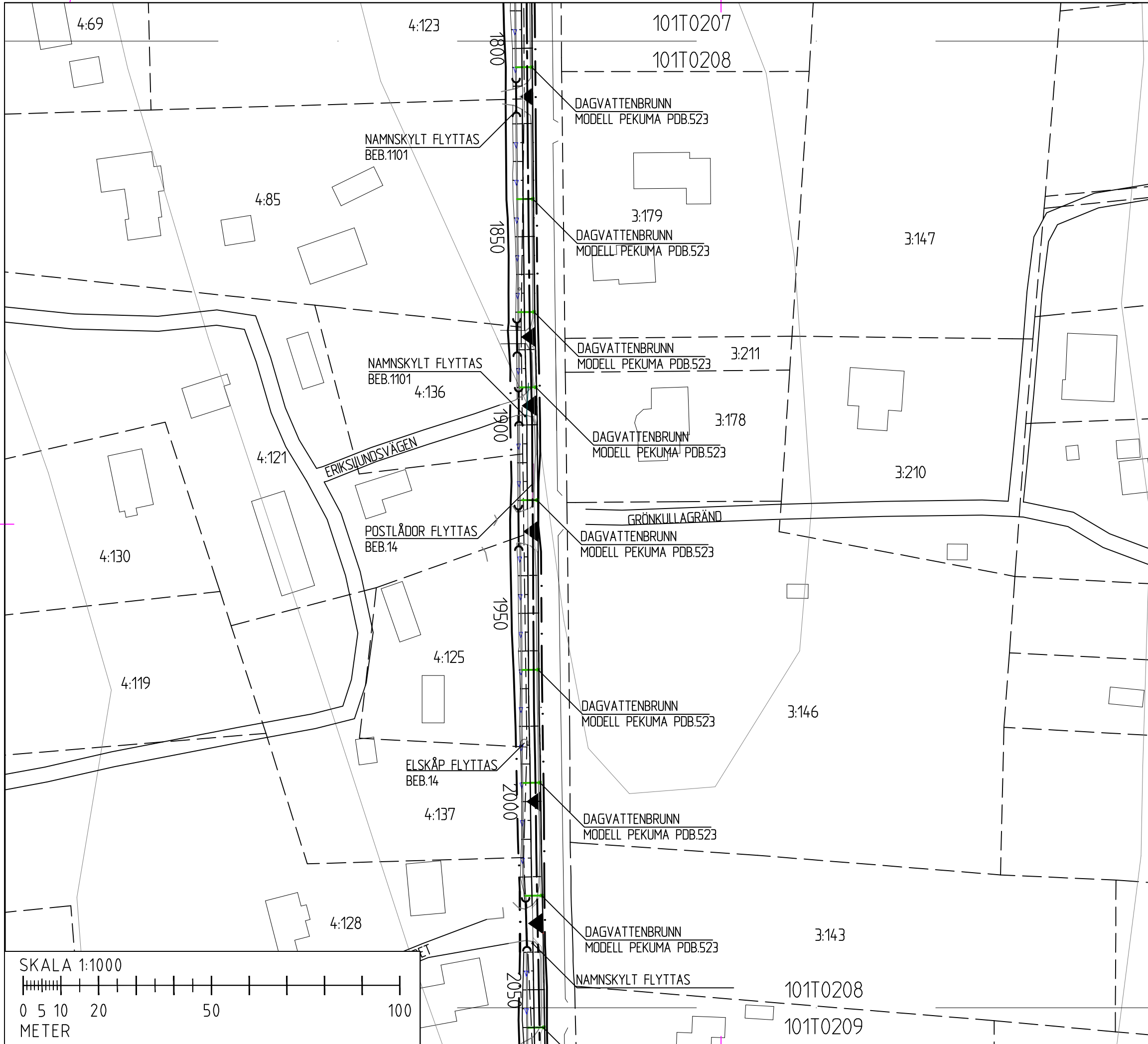

KOORDINATSYSTEM: ETRS-GK20  
HÖJDSYSTEM: N2000

TECKENFÖRKLARING

- Entreprenadgräns
- Centrumlinje projekterad väg
- Anslutning för bostadstomt eller bebyggelse
- Väggräcke
- Fastighetsgräns
- Fastighetsbeteckning
- Trumma

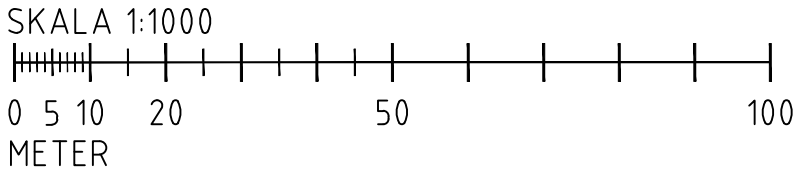

BET	ÄNDRINGEN AVSER	DATUM	SIGN.
-----	-----------------	-------	-------

FÖRFRÅGNINGSUNDERLAG

**JOMALA KOMMUN**

ANLÄGGANDE AV GC-VÄG OCH VA LEDNINGAR  
LÄNGS KALMARNÄSVÄGEN SAMT OMBYGGNAD  
AV DELAR AV KALMARNÄSVÄGEN

Planritning  
Sektion 1/800 - 2/060

SKALA	NUMMER	BET
1:1000	101T0208	

UPPDRAG NR 2300302	RITAD/KONSTRUERAD AV Gustaf Qvarnström
DATUM 05.06.2024	GRANSKAD AV David Björlin

Björlin  
GITech Ab  
Storagatan 3  
22100 Mariehamn  
+358 40 5935832

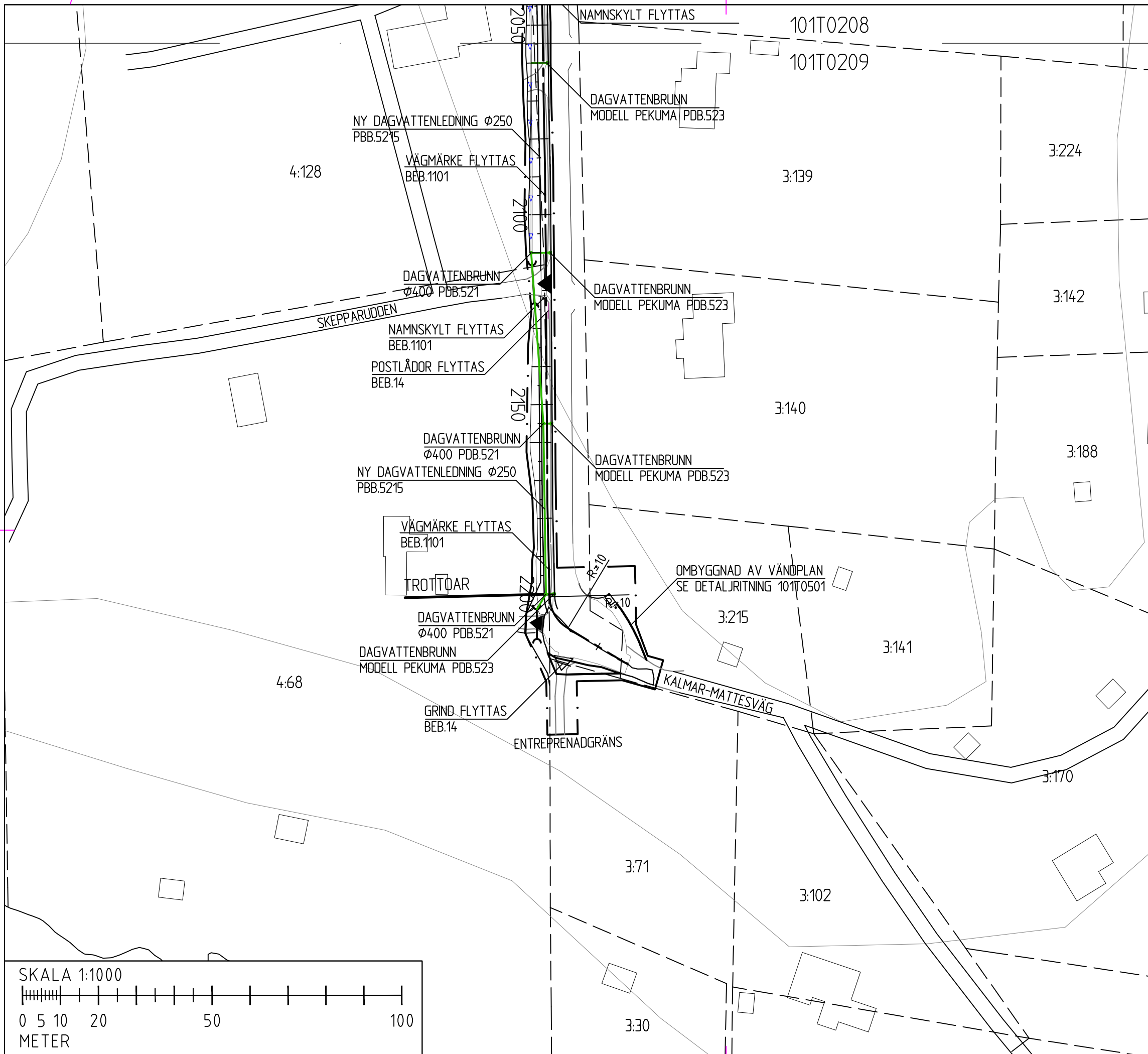

- KOORDINATSYSTEM: ETRS-GK20  
 HÖJDSYSTEM: N2000
- TECKENFÖRKLARING**
- Entreprenadgräns
  - Centrumlinje projekterad väg
  - Anslutning för bostadstomt eller bebyggelse
  - Väggräcke
  - Fastighetsgräns
  - Fastighetsbeteckning
  - Trumma

BET	ÄNDRINGEN AVSER	DATUM	SIGN.
-----	-----------------	-------	-------

FÖRFRÅGNINGSUNDERLAG

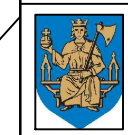

JOMALA KOMMUN

ANLÄGGANDE AV GC-VÄG OCH VA LEDNINGAR LÄNGS KALMARNÄSVÄGEN SAMT OMBYGGNAD AV DELAR AV KALMARNÄSVÄGEN

Planritning

Sektion 2/060 - 2/220

SKALA	NUMMER	BET
1:1000	101T0209	

UPPDRAG NR	RITAD/KONSTRUERAD AV
2300302	Gustaf Qvarnström

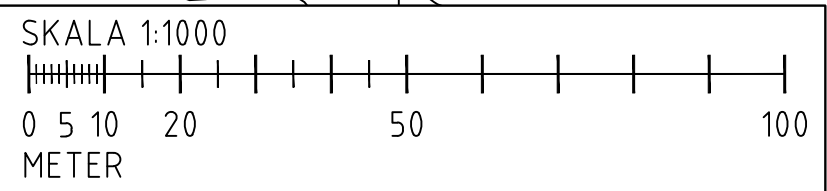

DATUM	GRANSKAD AV
05.06.2024	David Björlin

Björlin  
 GITech Ab  
 Storgatan 3  
 22100 Mariehamn  
 +358 40 5935832

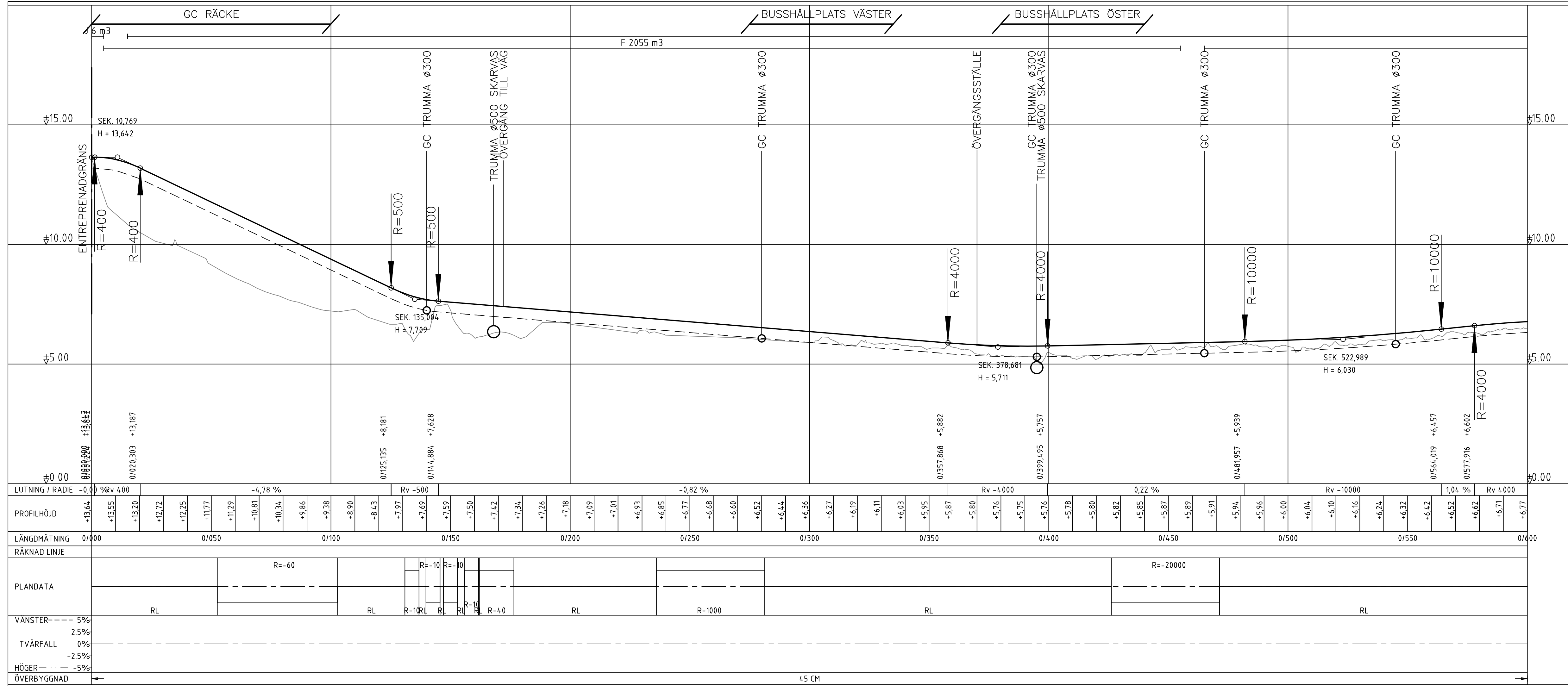





LUTNING / RADIE	-0,00 % Rv 400	-4,78 %	Rv -500	-0,82 %	Rv -4000	0,22 %	Rv -10000	1,04 %	Rv 4000																																																				
PROFILHÖJD	+13,64	+13,55	+13,20	+12,72	+12,25	+11,77	+11,29	+10,81	+10,34	+9,86	+9,38	+8,90	+8,43	+7,97	+7,69	+7,59	+7,50	+7,42	+7,34	+7,26	+7,18	+7,09	+7,01	+6,93	+6,85	+6,77	+6,68	+6,60	+6,52	+6,44	+6,36	+6,27	+6,19	+6,11	+6,03	+5,95	+5,87	+5,80	+5,76	+5,75	+5,76	+5,78	+5,80	+5,82	+5,85	+5,87	+5,89	+5,91	+5,94	+5,96	+6,00	+6,04	+6,10	+6,16	+6,24	+6,32	+6,42	+6,52	+6,62	+6,71	+6,77
LÄNGDMÄTNING	0/000		0/050		0/100		0/150		0/200		0/250		0/300		0/350		0/400		0/450		0/500		0/550		0/600																																				
RÄKNAD LINJE	RL																																																												
PLANDATA	R=-60										R=-10										R=-20000																																								
VÄNSTER	5%										2,5%										0%																																								
TVÄRFALL	0%										-2,5%										-5%																																								
HÖGER	-5%										-2,5%										0%																																								
ÖVERBYGGNAD	← 45 CM →																																																												

BET	ÄNDRINGEN AVSER	DATUM	SIGN.
<b>FÖRFRÅGNINGSUNDERLAG</b>			
 <b>JOMALA KOMMUN</b>			
ANLÄGGANDE AV GC-VÄG OCH VA LEDNINGAR LÄNGS KALMARNÄSVÄGEN SAMT OMBYGGNAD AV DELAR AV KALMARNÄSVÄGEN			
Längdprofil GC väg			
Sektion 0/000 - 0/600			
SKALA	NUMMER	BET	
1:1000/1:100	101T0301		
UPPDRAG NR	RITAD/KONSTRUERAD AV		
2300302	Gustaf Qvarnström		
DATUM	GRANSKAD AV		
05.06.2024	David Björlin		
Björlin GITech Ab Storagatan 3 22100 Mariefhamn +358 40 5935832			

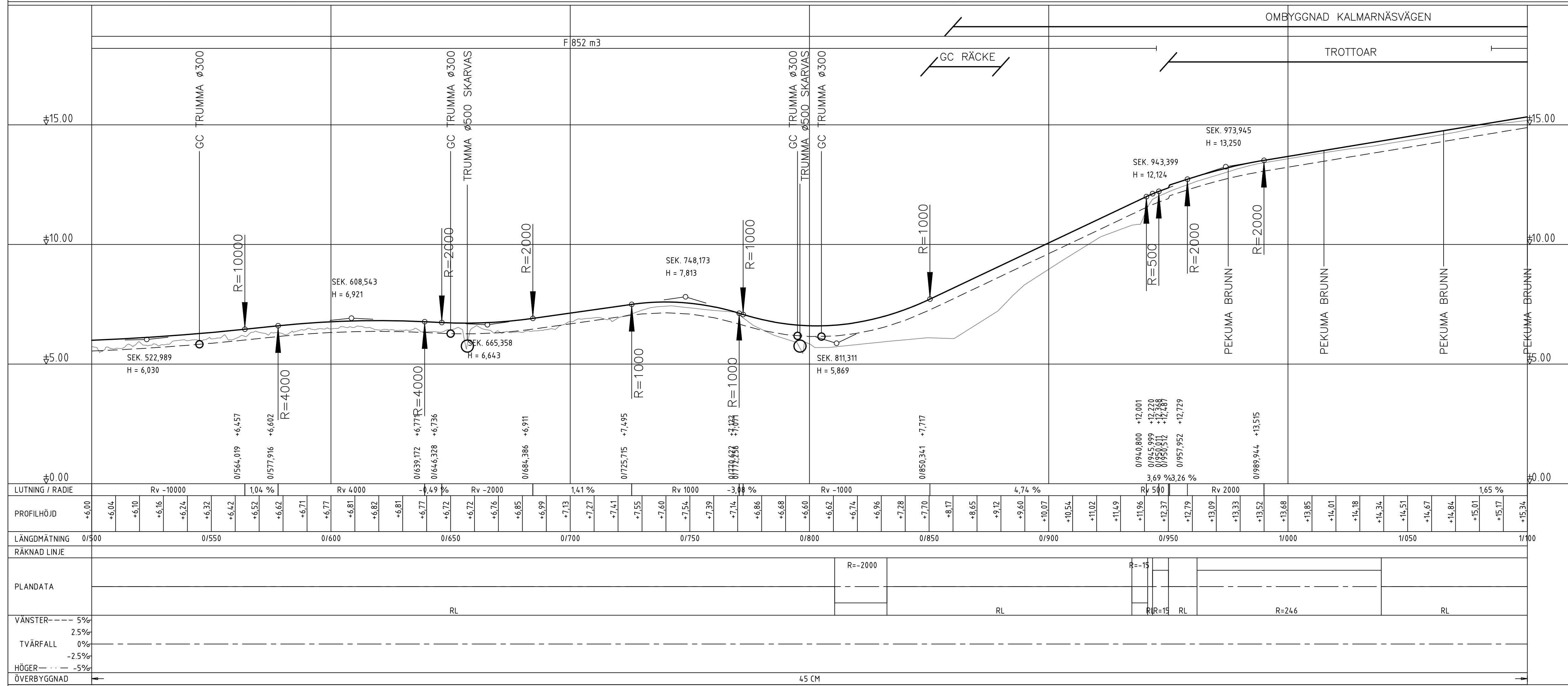



BET	ÄNDRINGEN AVSER	DATUM	SIGN.
<b>FÖRFRÅGNINGSUNDERLAG</b>			
 <b>JOMALA KOMMUN</b>			
ANLÄGGANDE AV GC-VÄG OCH VA LEDNINGAR LÄNGS KALMARNÄSVÄGEN SAMT OMBYGGNAD AV DELAR AV KALMARNÄSVÄGEN			
Längdprofil GC väg			
Sektion 0/500 - 1/100			
SKALA	NUMMER	BET	
1:1000/1:100	101T0302		
UPPDRAG NR	RITAD/KONSTRUERAD AV		
2300302	Gustaf Qvarnström		
DATUM	GRANSKAD AV		
05.06.2024	David Björlin		
Björlin GiTech Ab Storagatan 3 22100 Mariefhamn +358 40 5935832			

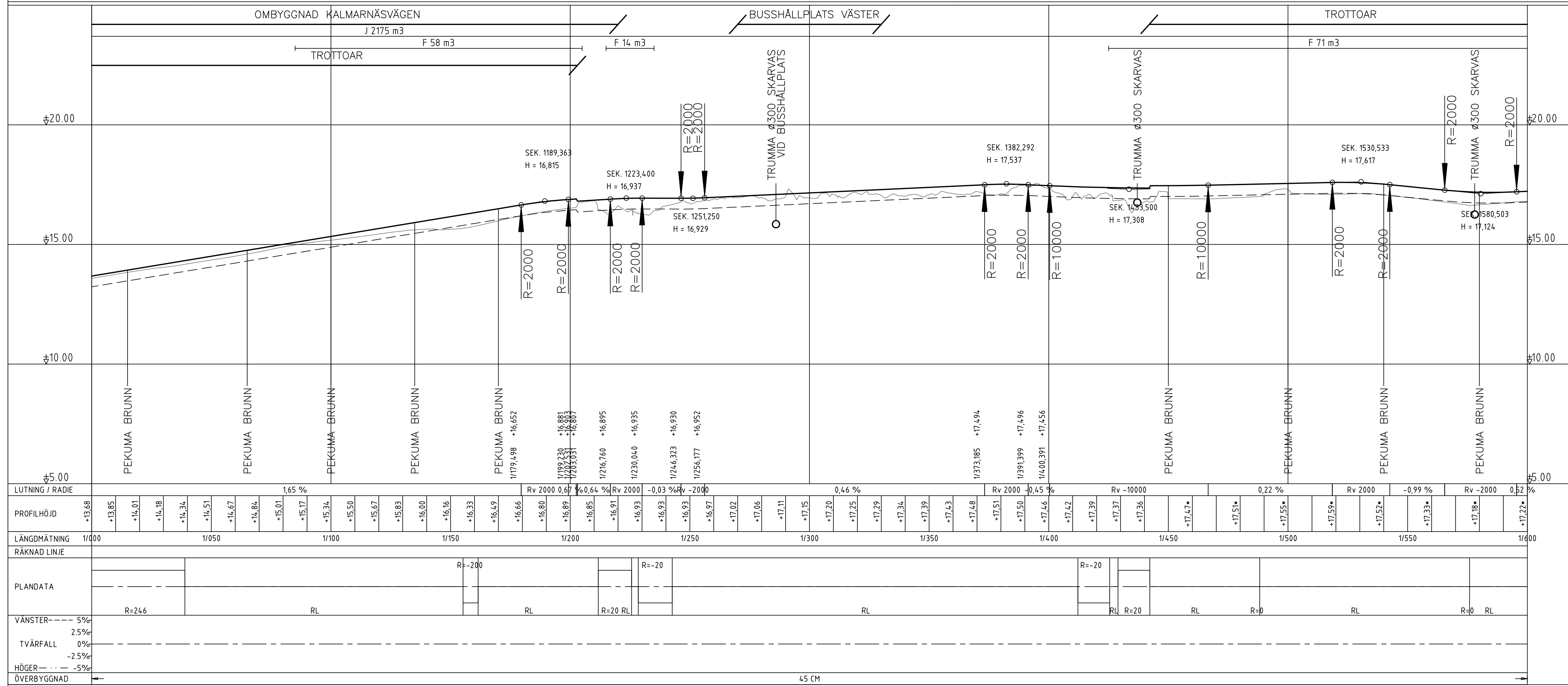

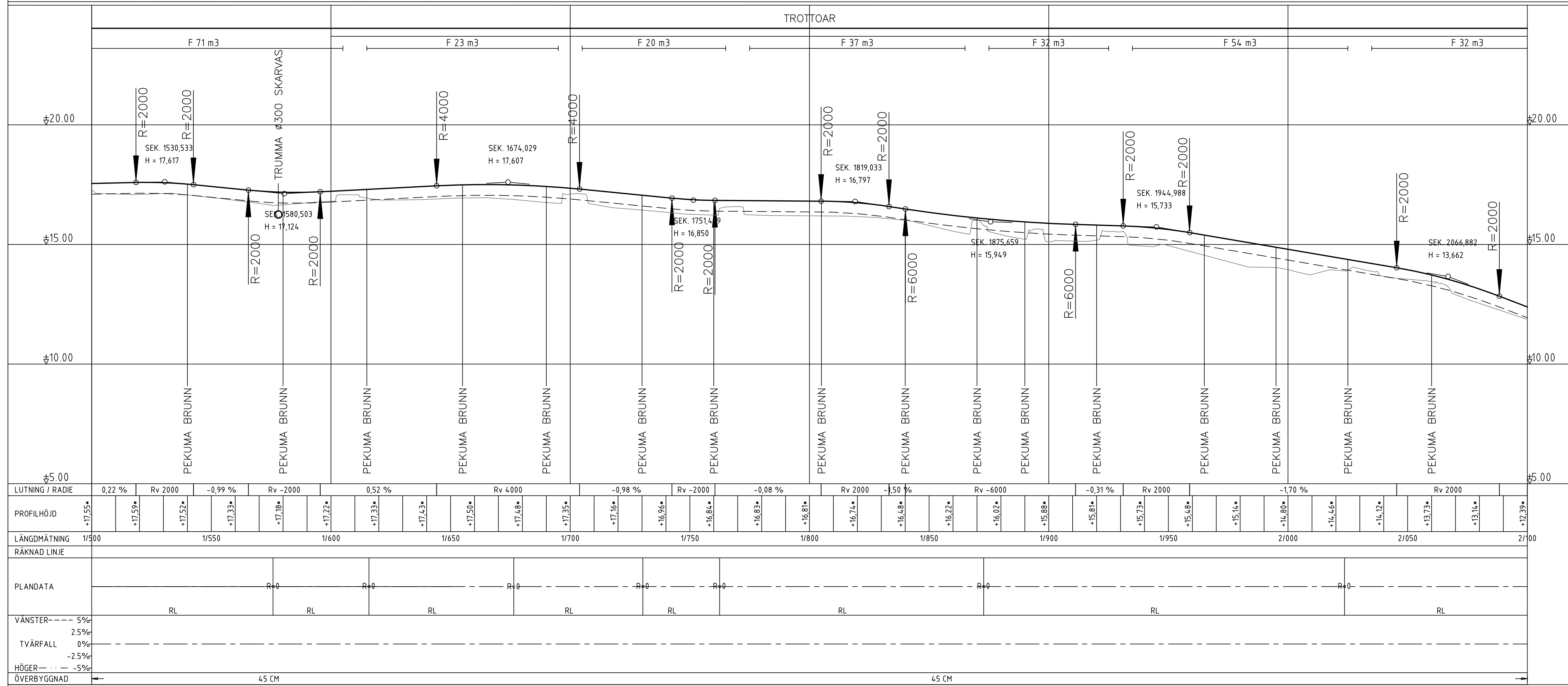

\* HÖJDANGIVELE UNGEFÄRLIG  
 TROTTTOAR ANPASSAS UTIFRÅN  
 BEFINTLIG BELÄGGNINGSKANT

BET	ÄNDRINGEN AVSER	DATUM	SIGN.
<b>FÖRFRÅGNINGSUNDERLAG</b>			
 <b>JOMALA KOMMUN</b>			
ANLÄGGANDE AV GC-VÄG OCH VA LEDNINGAR LÄNGS KALMARNÄSVÄGEN SAMT OMBYGGNAD AV DELAR AV KALMARNÄSVÄGEN			
Längdprofil GC väg			
Sektion 1/000 - 1/600			
SKALA	NUMMER	BET	
1:1000/1:100	101T0303		
UPPDRAG NR	RITAD/KONSTRUERAD AV		
2300302	Gustaf Qvarnström		
DATUM	GRANSKAD AV		
05.06.2024	David Björlin		
Björlin GITech Ab Storagatan 3 22100 Mariefhamn +358 40 5935832			



\* HÖJDANGIVELE UNGEFÄRLIG  
TROTTOAR ANPASSAS UTIFRÅN  
BEFINTLIG BELÄGGNINGSKANT

BET	ÄNDRINGEN AVSER	DATUM	SIGN.
FÖRFRÅGNINGSUNDERLAG			
 <b>JOMALA KOMMUN</b>			
ANLÄGGANDE AV GC-VÄG OCH VA LEDNINGAR LÅNGS KALMARNÄSVÄGEN SAMT OMBYGGNAD AV DELAR AV KALMARNÄSVÄGEN			
Längdprofil GC väg			
Sektion 1/500 - 2/100			
SKALA	NUMMER	BET	
1:1000/1:100	101T0304		
UPPDRAG NR	RITAD/KONSTRUERAD AV		
2300302	Gustaf Qvarnström		
DATUM	GRANSKAD AV		
05.06.2024	David Björlin		
Björlin GITech Ab Storagatan 3 22100 Mariefhamn +358 40 5935832			

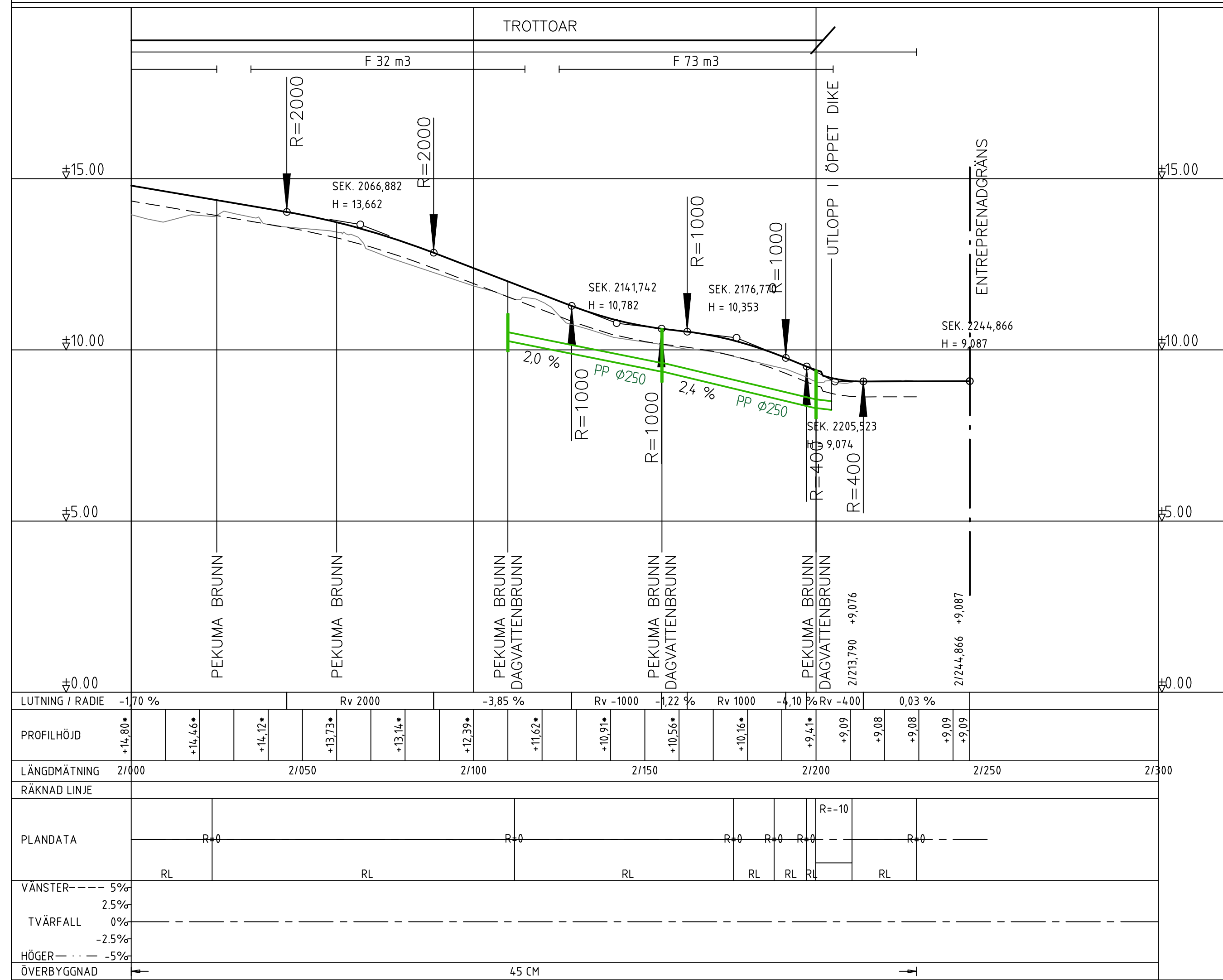

\* HÖJDANGIVELE UNGEFÄRLIG  
TROTTOAR ANPASSAS UTIFRÅN  
BEFINTLIG BELÄGGNINGSKANT

BET	ÄNDRINGEN AVSER	DATUM	SIGN.
<b>FÖRFRÅGNINGSUNDERLAG</b>			
 <b>JOMALA KOMMUN</b>			
ANLÄGGANDE AV GC-VÄG OCH VA LEDNINGAR LÄNGS KALMARNÄSVÄGEN SAMT OMBYGGNAD AV DELAR AV KALMARNÄSVÄGEN			
Längdprofil GC väg			
Sektion 2/000 - 2/240			
SKALA	NUMMER	BET	
1:1000/1:100	101T0305		
UPPDRAG NR	RITAD/KONSTRUERAD AV		
2300302	Gustaf Qvarnström		
DATUM	GRANSKAD AV		
05.06.2024	David Björin		
Björin GITech Ab Storagatan 3 22100 Mariefhamn +358 40 5935832			

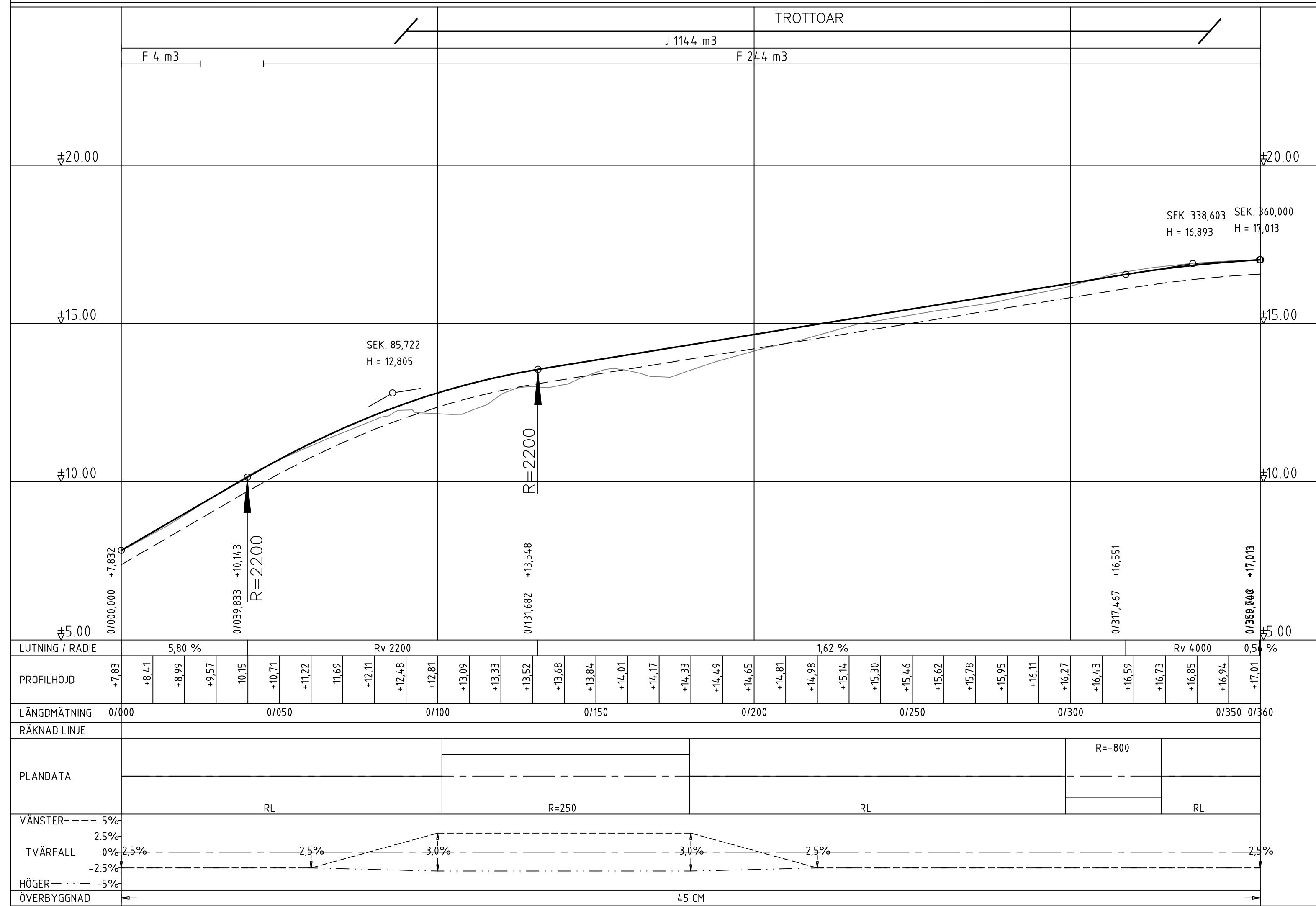

BET	ÄNDRINGEN AVSER	DATUM	SIGN.
<b>FÖRFRÅGNINGSUNDERLAG</b>			
 <b>JOMALA KOMMUN</b>			
ANLÄGGANDE AV GC-VÄG OCH VA LEDNINGAR LÄNGS KALMARNÄSVÄGEN SAMT OMBYGGNAD AV DELAR AV KALMARNÄSVÄGEN			
Längdprofil Kalmarnäsvägen			
Sektion 0/000 - 0/360			
SKALA	NUMMER	BET	
1:1000/1:100	101T0306		
UPPDRAG NR	RITAD/KONSTRUERAD AV		
2300302	Gustaf Qvarnström		
DATUM	GRANSKAD AV		
05.06.2024	David Björlin		
Björlin GITech Ab Storagatan 3 22100 Mariefhamn +358 40 5935832			



## GC VÄG SKÄRNING

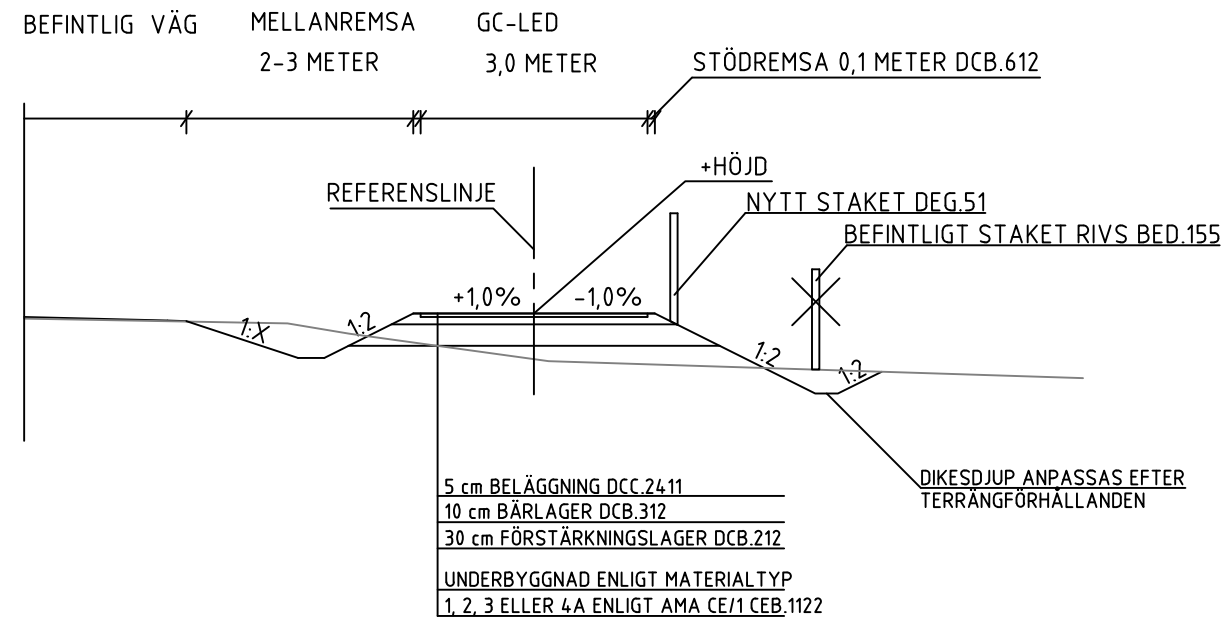

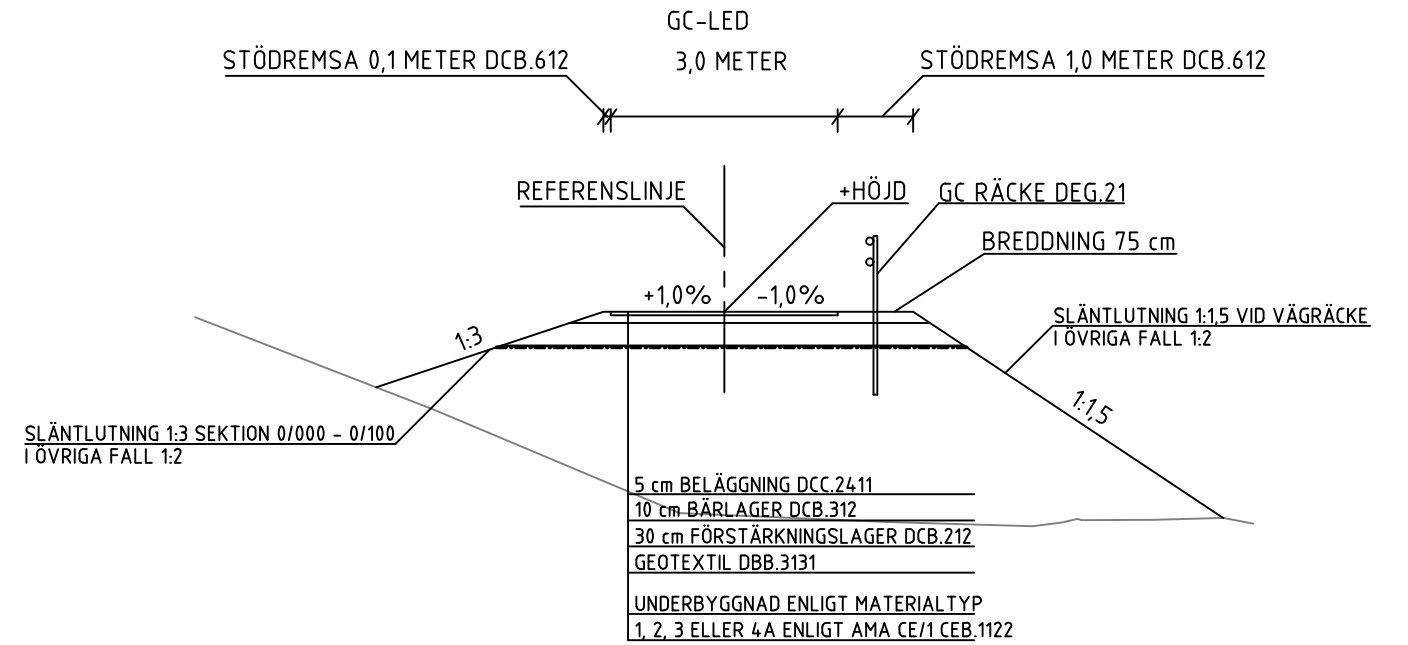

## GC VÄG FYLLNING

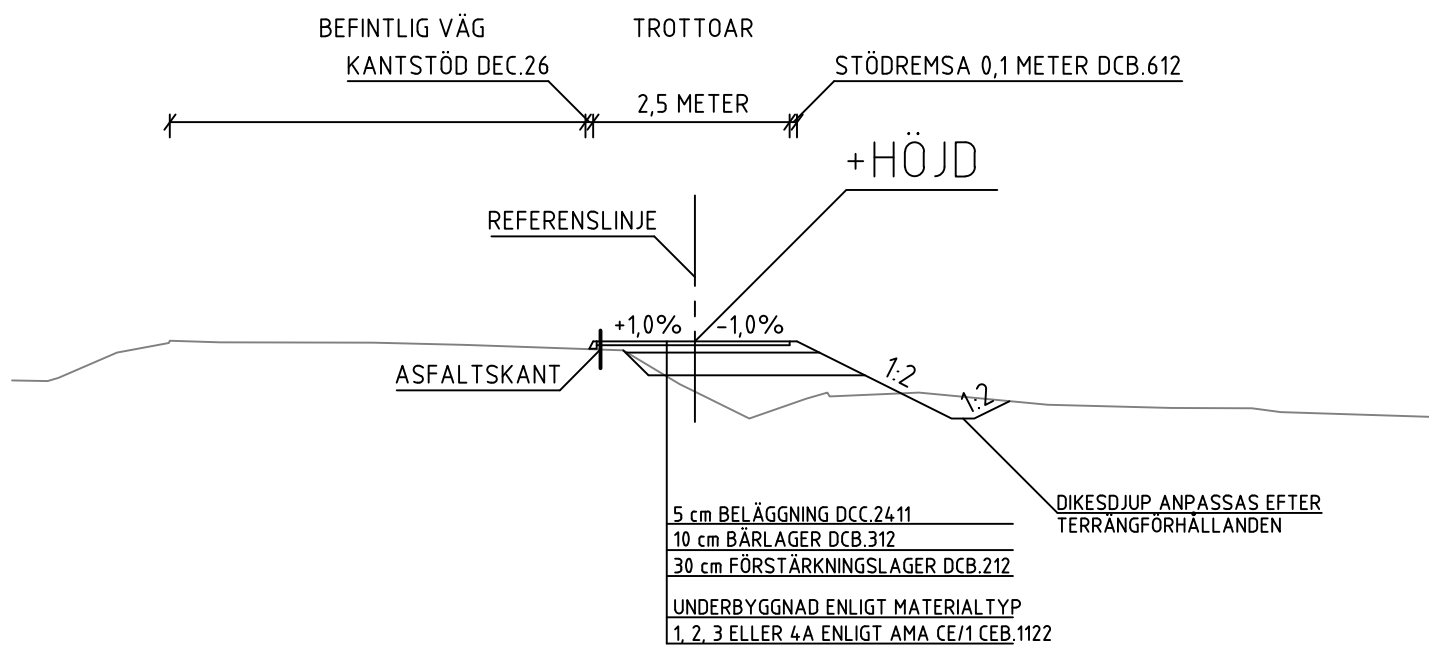

## TROTTOAR



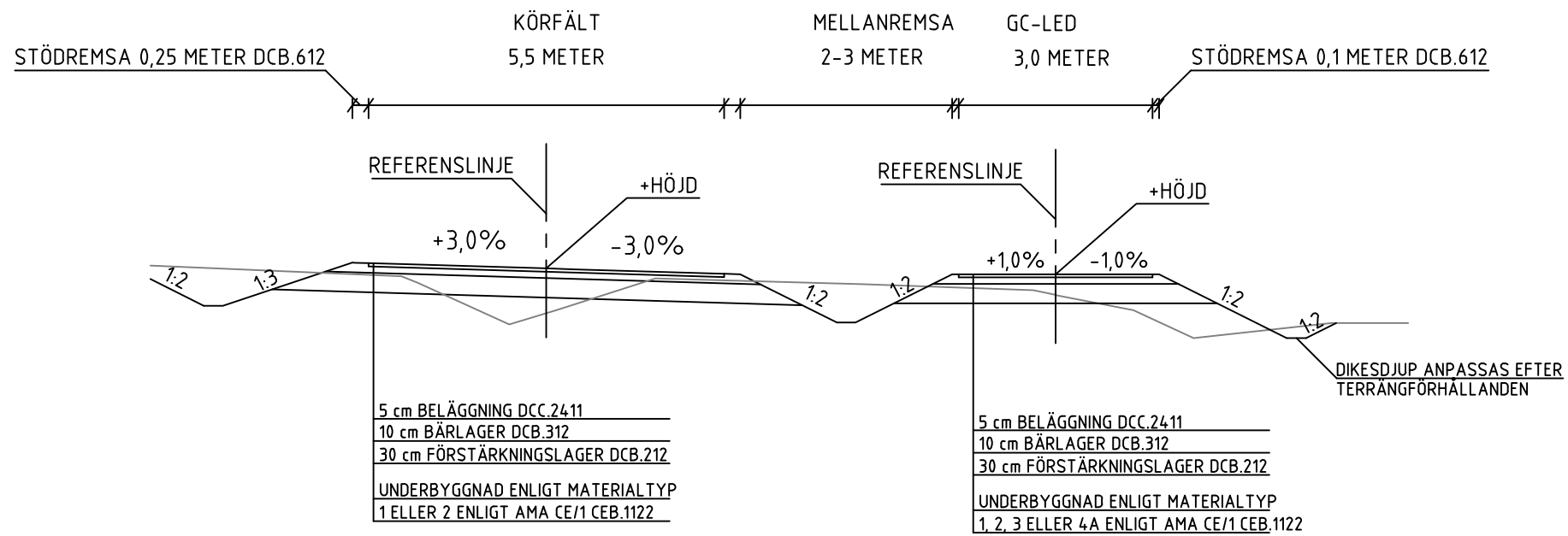

BET	ÄNDRINGEN AVSER	DATUM	SIGN.
<b>FÖRFRÅGNINGSUNDERLAG</b>			
 <b>JOMALA KOMMUN</b>			
ANLÄGGANDE AV GC-VÄG OCH VA LEDNINGAR LÄNGS KALMARNÄSVÄGEN SAMT OMBYGGNAD AV DELAR AV KALMARNÄSVÄGEN			
Normalsektioner GC väg			
SKALA	NUMMER	BET	
1:100	101T0401		
UPPDRAG NR 2300302	RITAD/KONSTRUERAD AV Gustaf Qvarnström		
DATUM 05.06.2024	GRANSKAD AV David Björlin		
Björlin GITech Ab Storagatan 3 22100 Mariefhamn +358 40 5935832			

# KALMARNÄSVÄGEN + GC VÄG

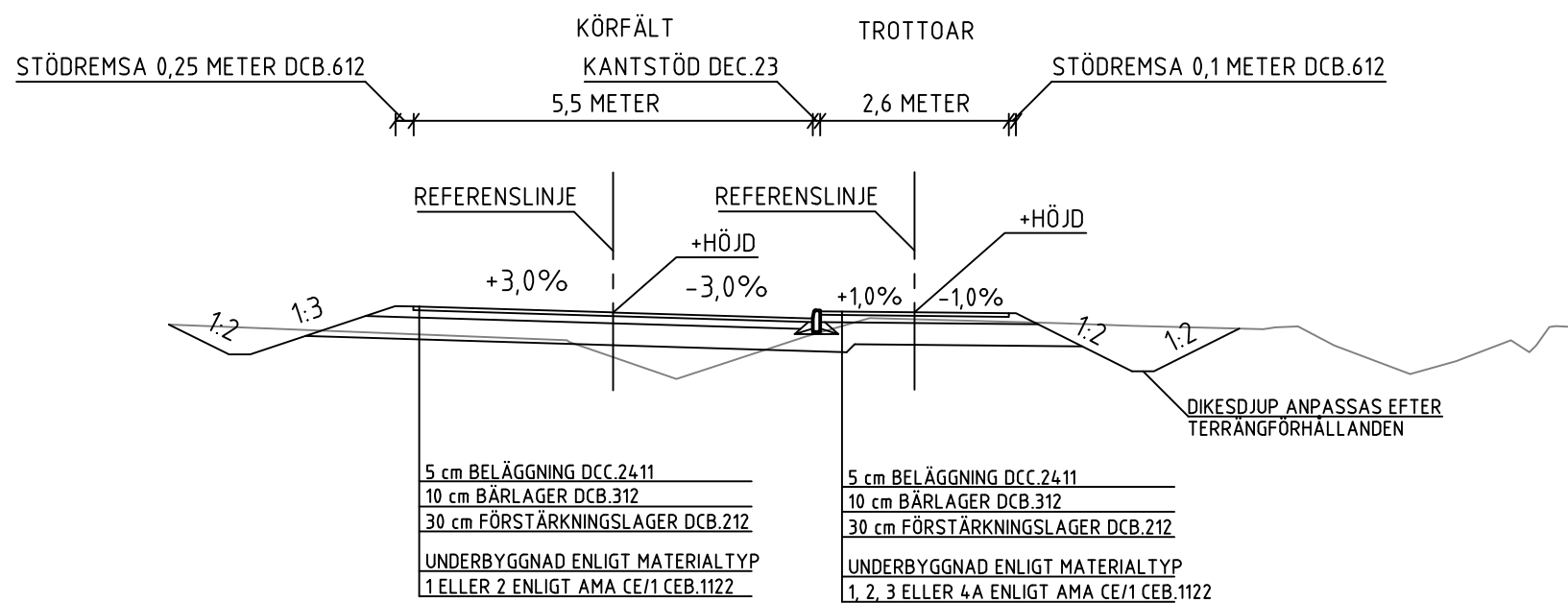

# KALMARNÄSVÄGEN + TROTTOAR





BET	ÄNDRINGEN AVSER	DATUM	SIGN.
FÖRFRÅGNINGSUNDERLAG			
		<b>JOMALA KOMMUN</b>	
ANLÄGGANDE AV GC-VÄG OCH VA LEDNINGAR LÄNGS KALMARNÄSVÄGEN SAMT OMBYGGNAD AV DELAR AV KALMARNÄSVÄGEN			
Normalsektioner Kalmarnäsvägen			
SKALA	NUMMER	BET	
1:100	101T0402		
UPPDRAG NR 2300302	RITAD/KONSTRUERAD AV Gustaf Qvarnström		
DATUM 05.06.2024	GRANSKAD AV David Björlin		
Björlin GITech Ab Storagatan 3 22100 Mariehamn +358 40 5935832			



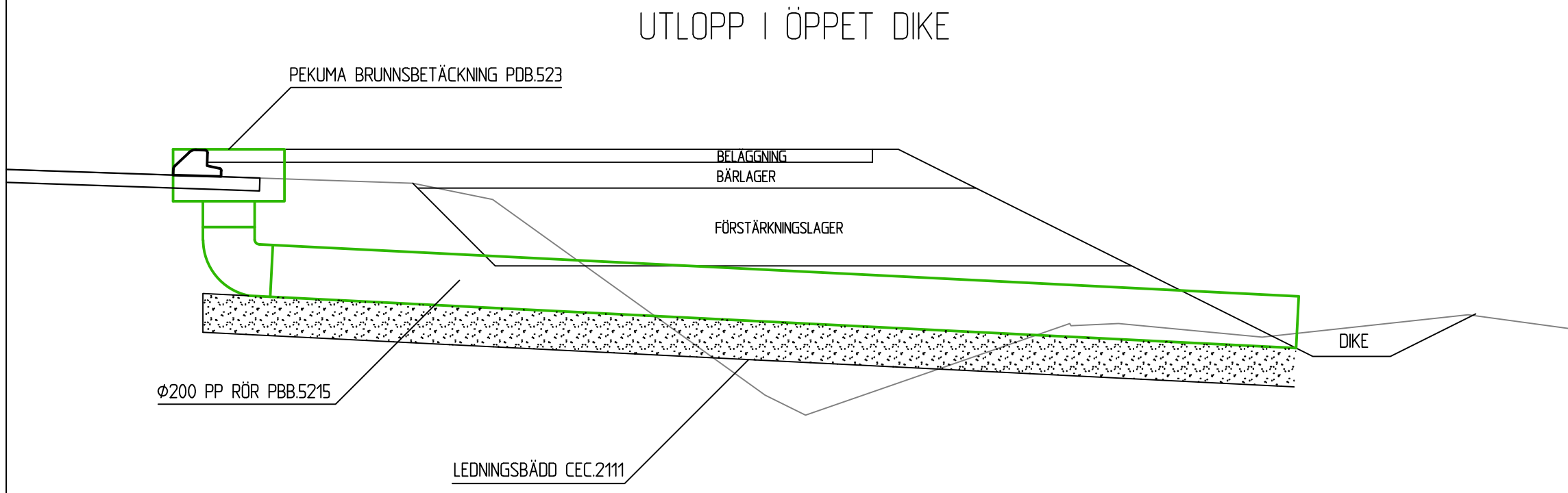
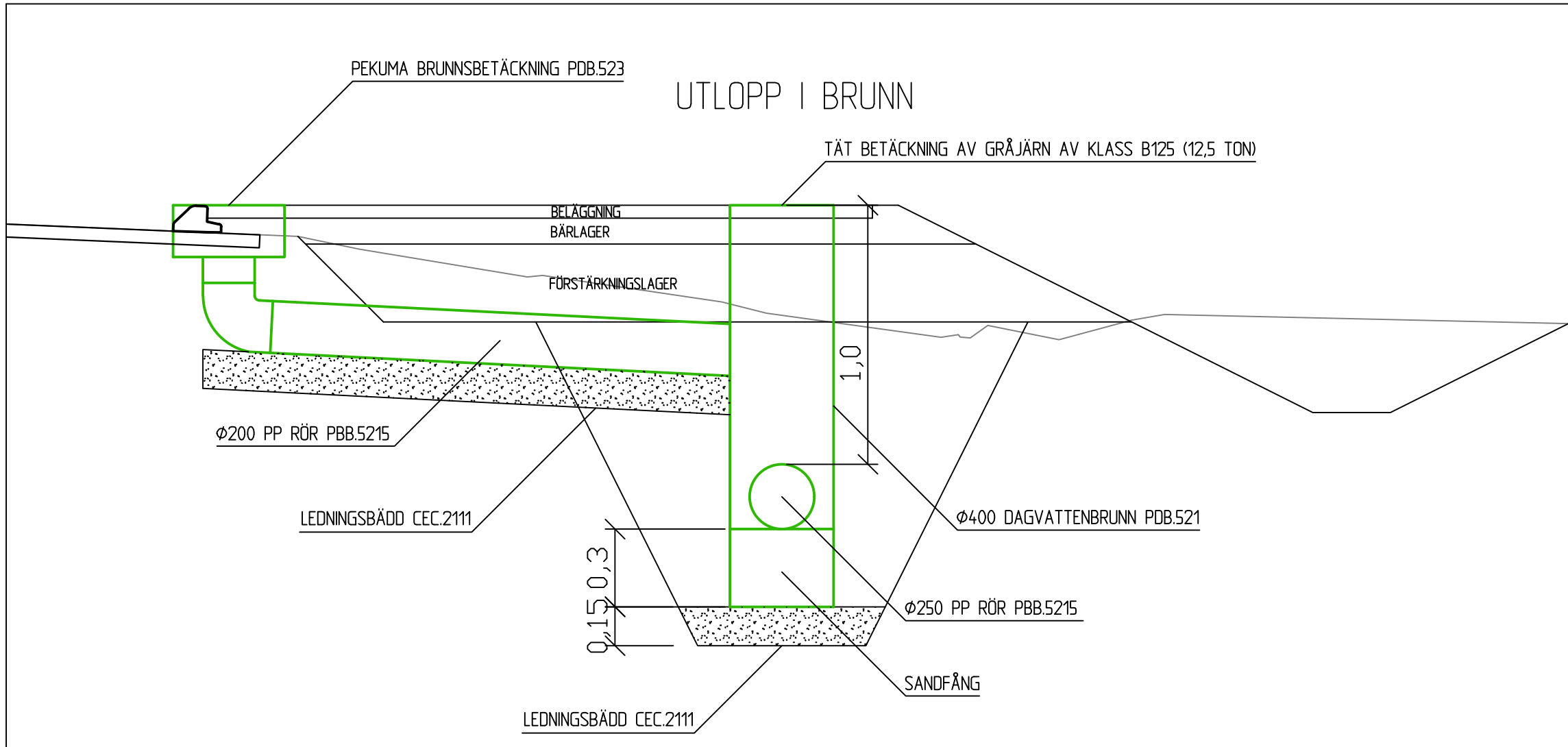



BET	ÄNDRINGEN AVSER	DATUM	SIGN.
FÖRFRÅGNINGSUNDERLAG			
 <b>JOMALA KOMMUN</b>			
ANLÄGGANDE AV GC-VÄG OCH VA LEDNINGAR LÄNGS KALMARNÄSVÄGEN SAMT OMBYGGNAD AV DELAR AV KALMARNÄSVÄGEN Detaljritning dagvatten			
SKALA	NUMMER	BET	
1:100	101T0404		
UPPDRAG NR	RITAD/KONSTRUERAD AV		
2300302	Gustaf Qvarnström		
DATUM	GRANSKAD AV		
05.06.2024	David Björlin		
Björlin GiTech Ab Storgatan 3 22100 Mariehamn +358 40 5935832			

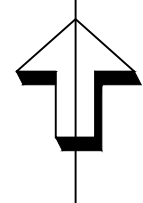
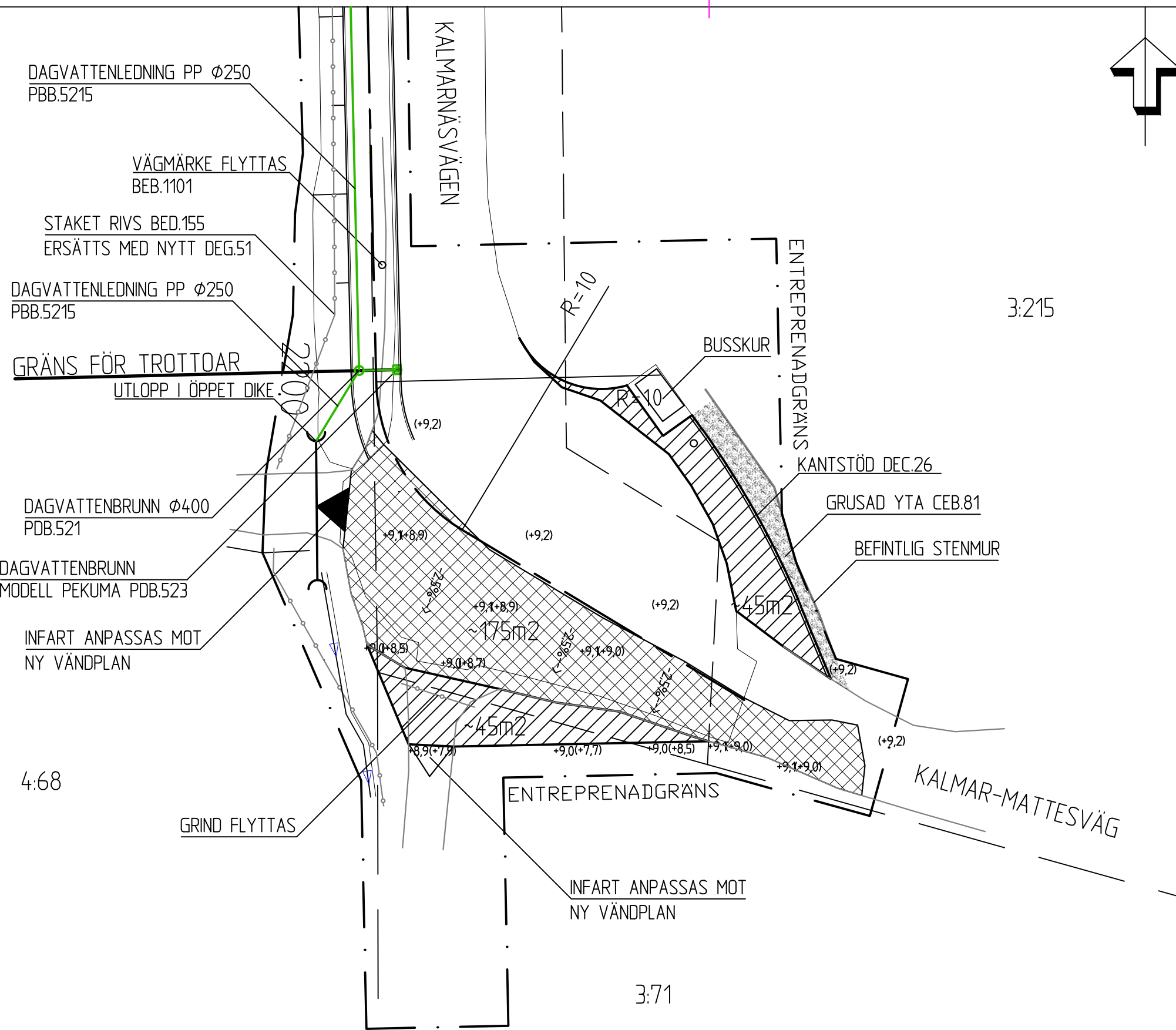

KOORDINATSYSTEM: ETRS-GK20  
HÖJDSYSTEM: N2000

TECKENFÖRKLARING

- Yta som höjs
- Yta för förstoring av vändplan
- Rällinje
- 35-404-1-14 Fastighetsbeteckning
- Centrumlinje projekterad väg
- Entreprenadgräns
- Ny dagvattenledning
- Ny dagvattenbrunn
- Ny brunnsbetäckning modell Pekuma
- (+9,2) Befintlig +höjd
- +9,0 Ny +höjd

BET	ÄNDRINGEN AVSER	DATUM	SIGN.
-----	-----------------	-------	-------

FÖRFRÅGNINGSUNDERLAG



JOMALA KOMMUN

ANLÄGGANDE AV GC-VÄG OCH VA LEDNINGAR  
LÄNGS KALMARNÄSVÄGEN SAMT OMBYGGNAD  
AV DELAR AV KALMARNÄSVÄGEN

Detaljritning vändplan

SKALA	NUMMER	BET
1:250	101T0501	

UPPDRAG NR 2300302	RITAD/KONSTRUERAD AV Gustaf Qvarnström
-----------------------	---

DATUM 05.06.2024	GRANSKAD AV David Björlin
---------------------	------------------------------

Björlin  
GITech Ab  
Storagatan 3  
22100 Mariefhamn  
+358 40 5935832



4:68

3:71

3:215

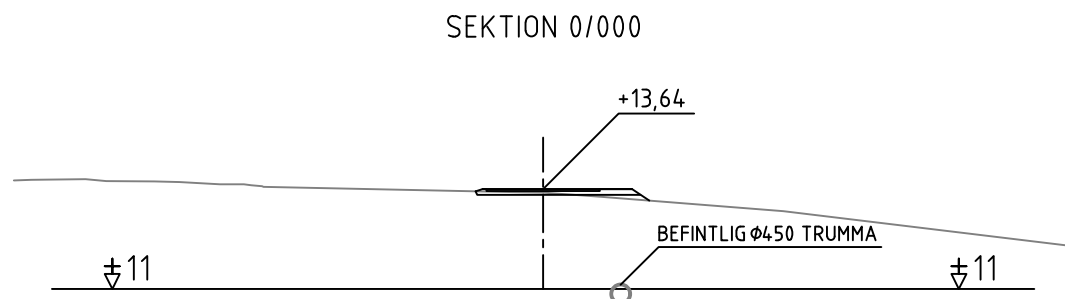

SEKTION 0/020

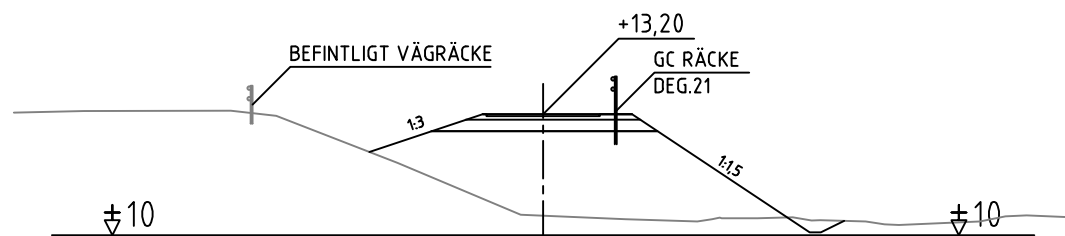

SEKTION 0/040

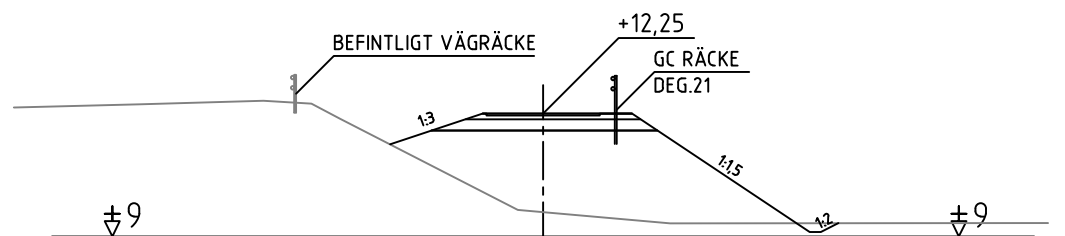

SEKTION 0/060

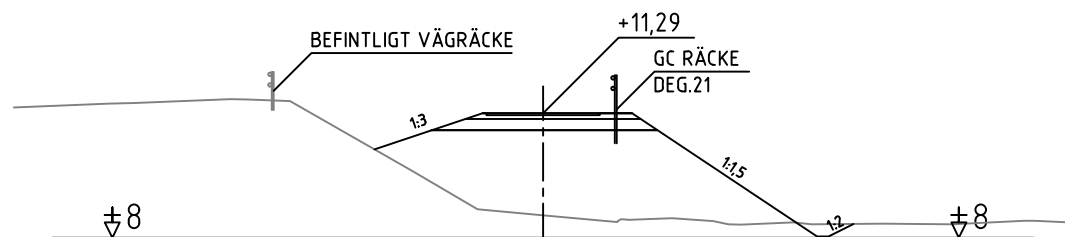

SEKTION 0/080

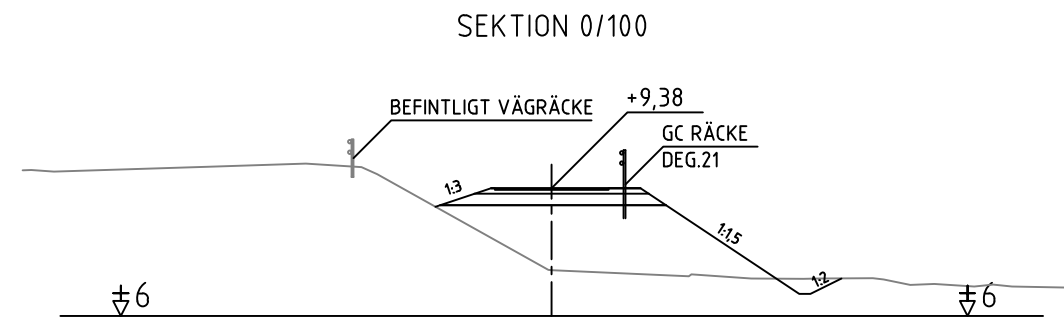
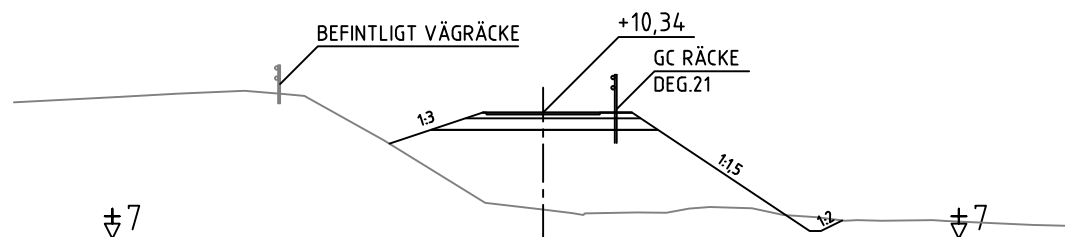

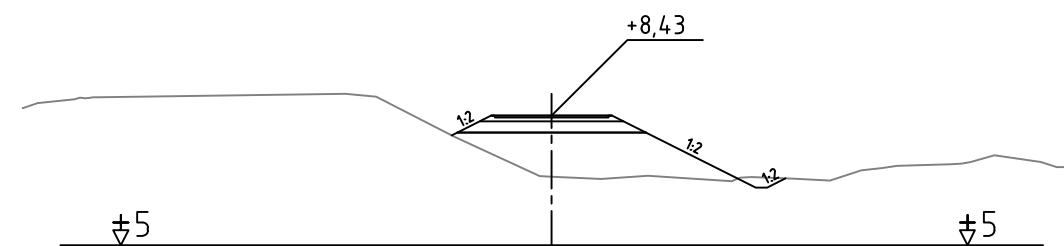

SEKTION 0/120



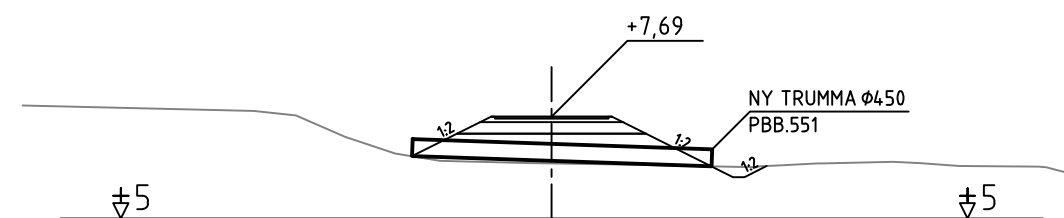

SEKTION 0/140

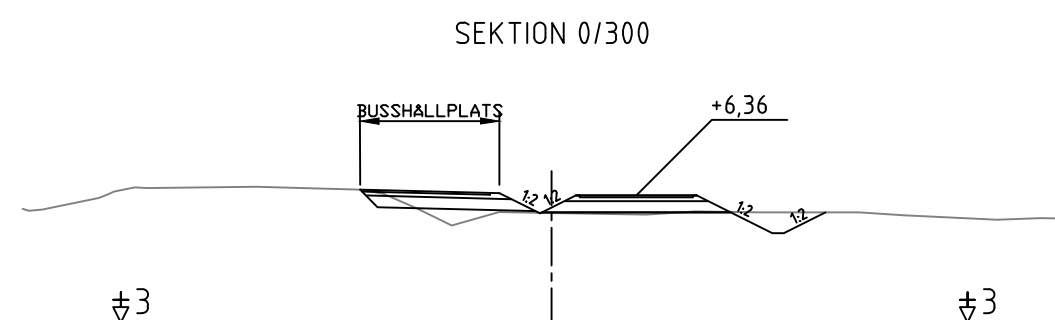
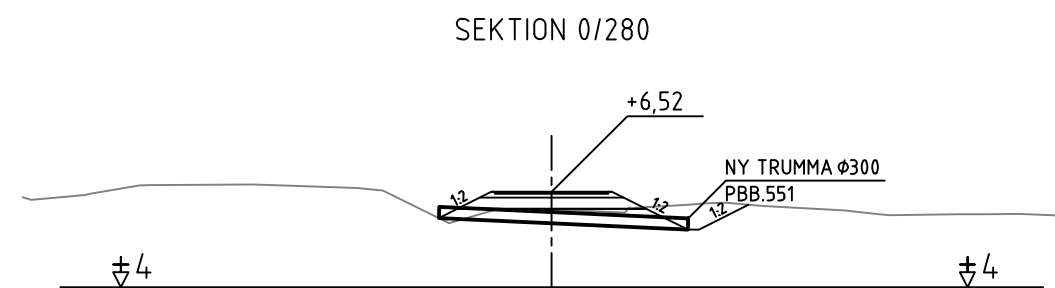
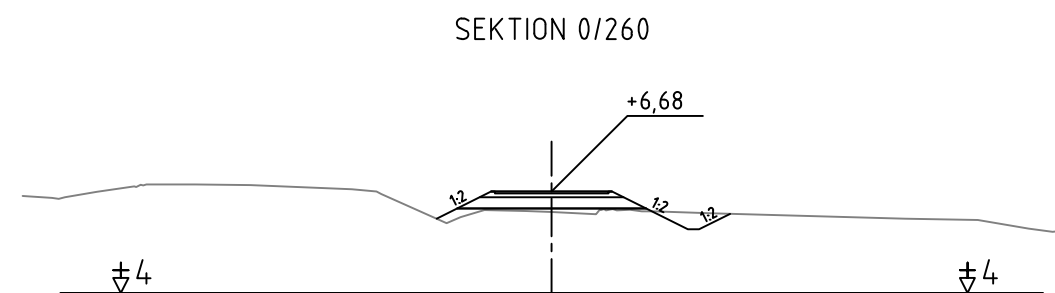
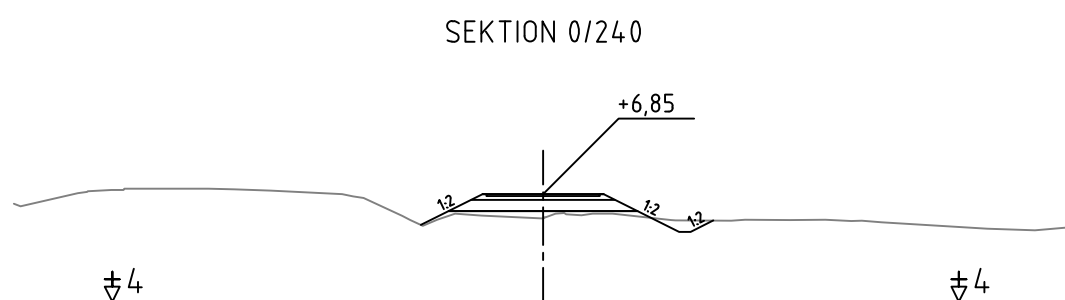
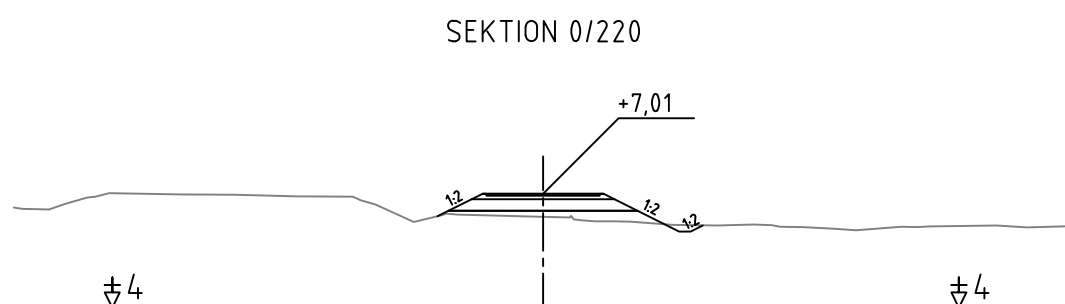
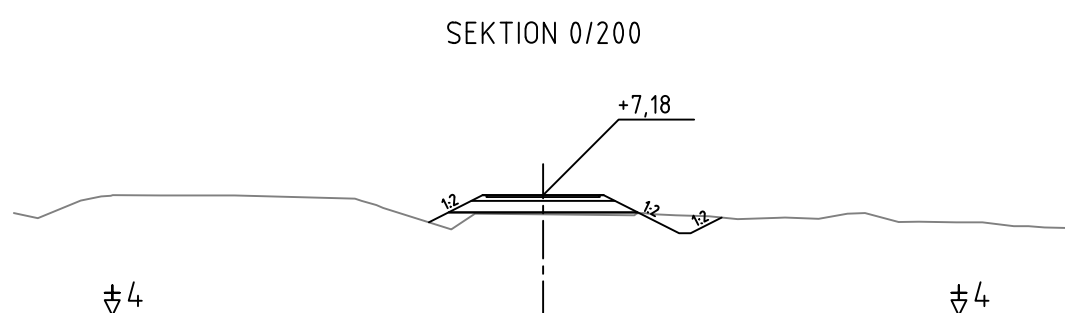
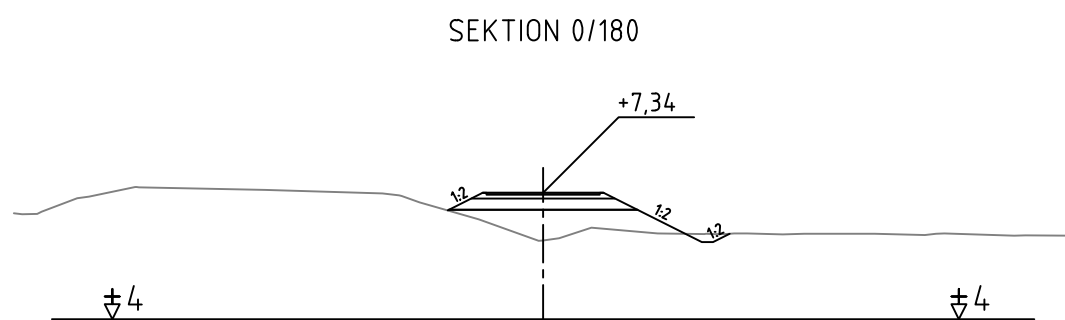
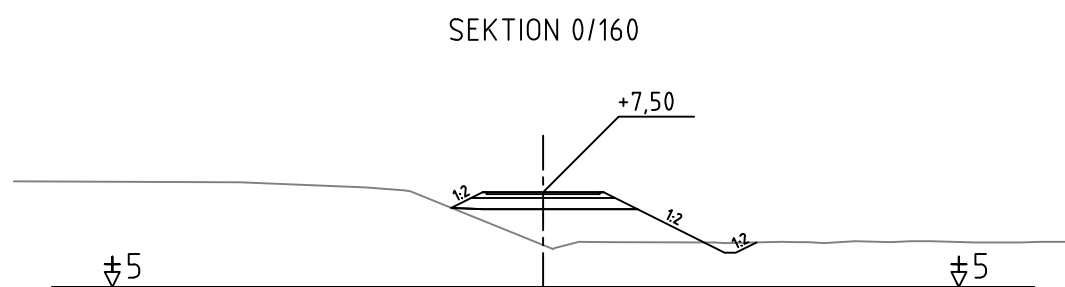

BET	ÄNDRINGEN AVSER	DATUM	SIGN.
FÖRFRÅGNINGSUNDERLAG			
 <b>JOMALA KOMMUN</b>			
ANLÄGGANDE AV GC-VÄG OCH VA LEDNINGAR LÄNGS KALMARNÄSVÄGEN SAMT OMBYGGNAD AV DELAR AV KALMARNÄSVÄGEN			
Tvärsektioner			
Sektion 0/000 - 0/140			
SKALA	NUMMER	BET	
1:200	101T0901		
UPPDRAG NR	RITAD/KONSTRUERAD AV		
2300302	Gustaf Qvarnström		
DATUM	GRANSKAD AV		
05.06.2024	David Björlin		
Björlin GITech Ab Storagatan 3 22100 Mariefhamn +358 40 5935832			



BET	ÄNDRINGEN AVSER	DATUM	SIGN.
FÖRFRÅGNINGSUNDERLAG			
 <b>JOMALA KOMMUN</b>			
ANLÄGGANDE AV GC-VÄG OCH VA LEDNINGAR LÄNGS KALMARNÄSVÄGEN SAMT OMBYGGNAD AV DELAR AV KALMARNÄSVÄGEN			
Tvärsektioner			
Sektion 0/160 - 0/300			
SKALA	NUMMER	BET	
1:200	101T0902		
UPPDRAG NR 2300302	RITAD/KONSTRUERAD AV Gustaf Qvarnström		
DATUM 05.06.2024	GRANSKAD AV David Björlin		
Björlin GITech Ab Storagatan 3 22100 Mariehamn +358 40 5935832			

SEKTION 0/320

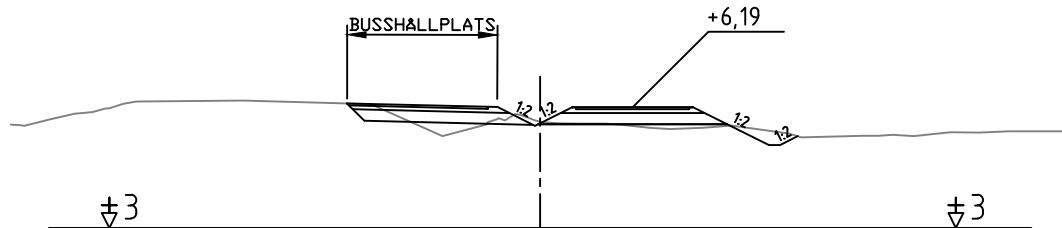

SEKTION 0/340

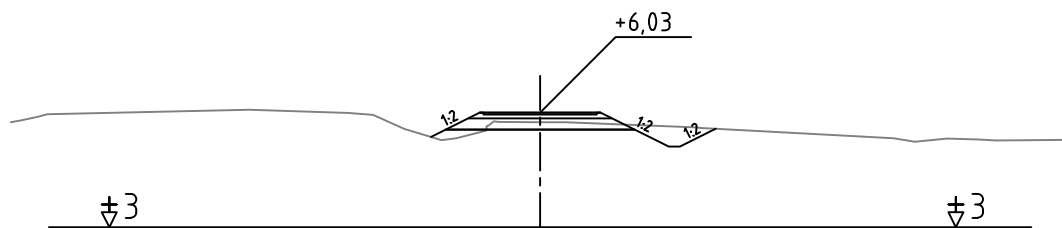

SEKTION 0/360

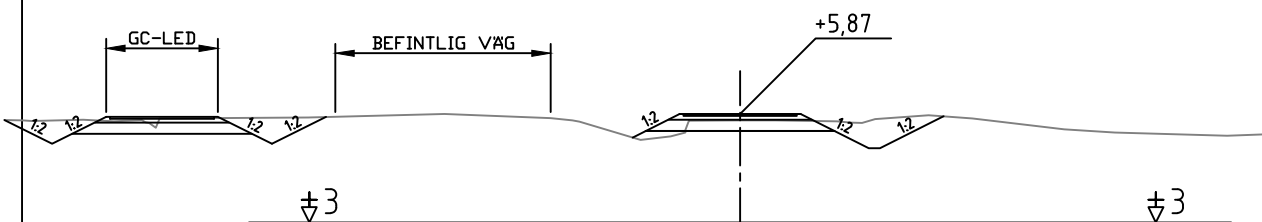

SEKTION 0/380

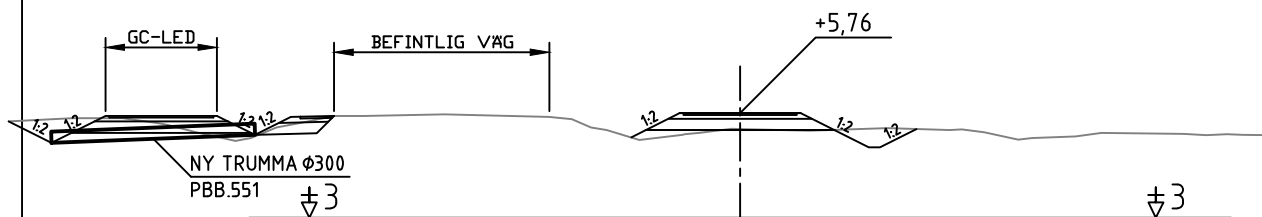

SEKTION 0/400

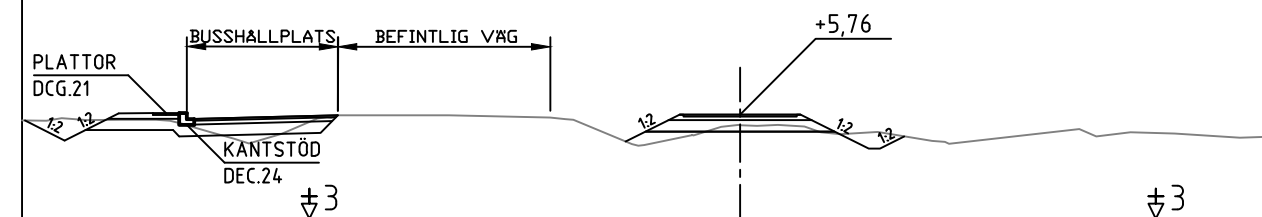

SEKTION 0/420

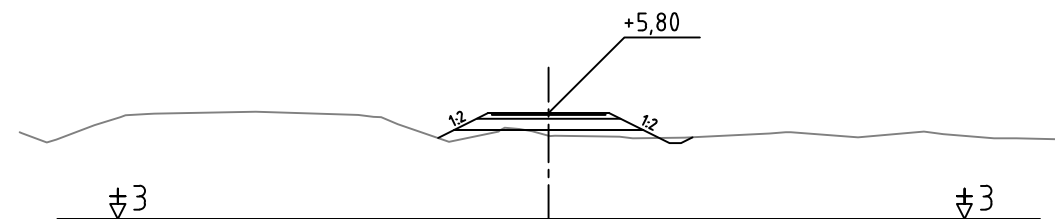

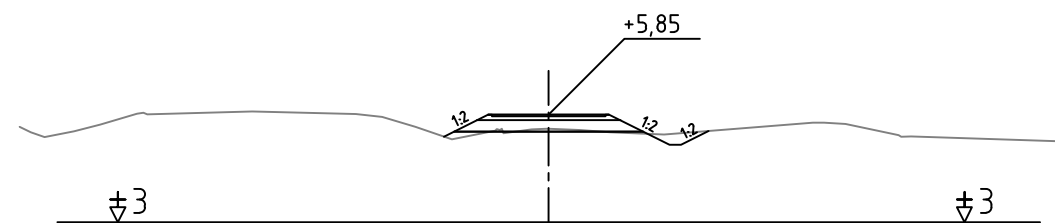

SEKTION 0/440



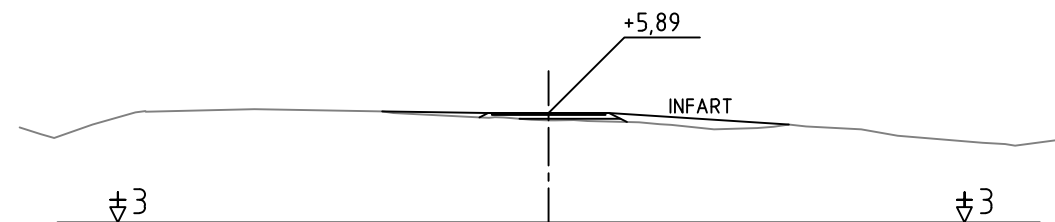

SEKTION 0/460

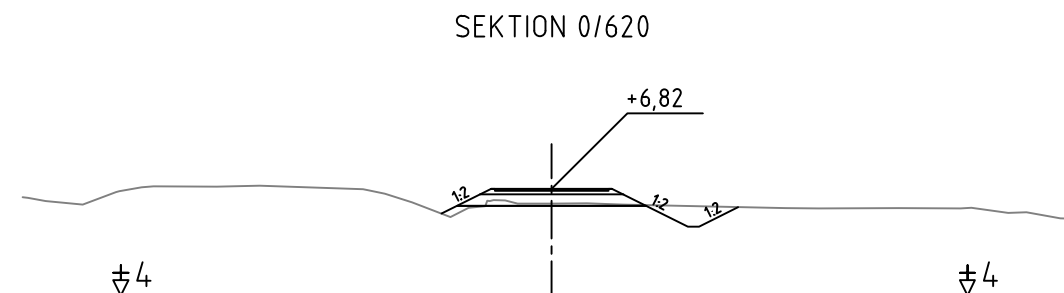
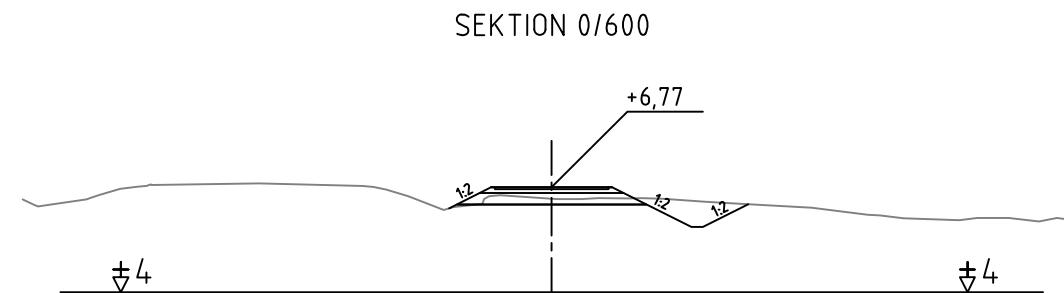
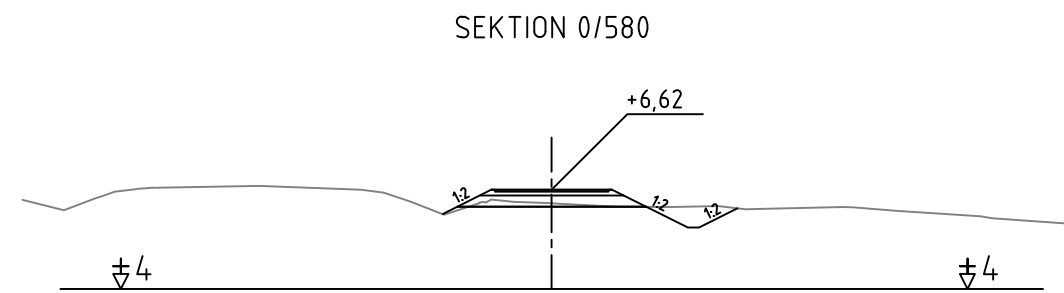
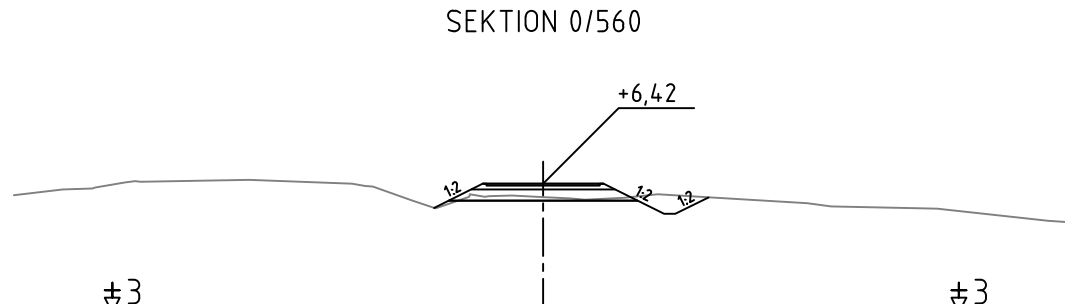
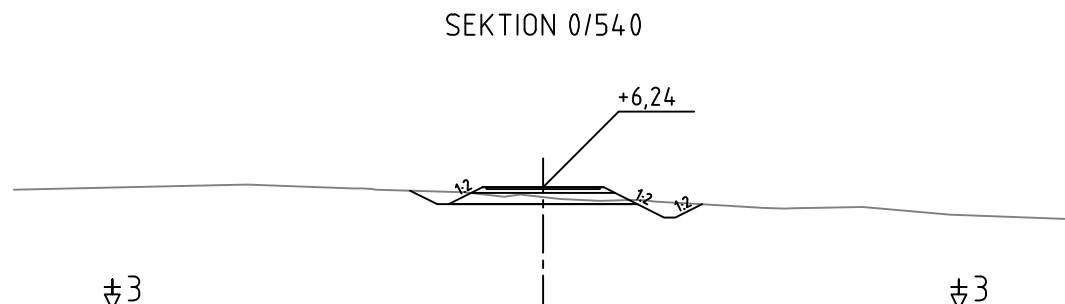
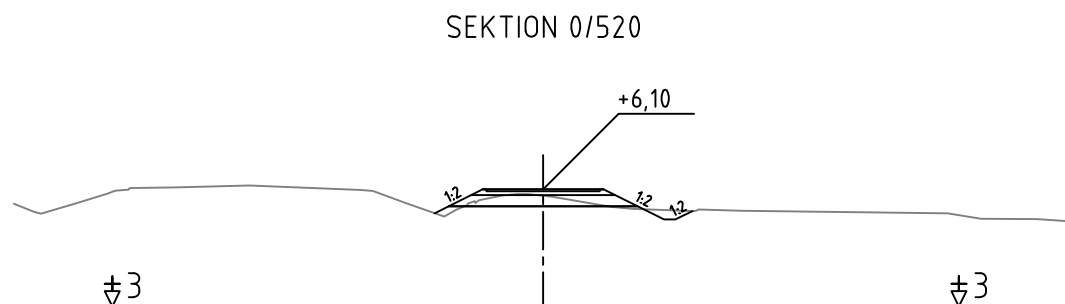
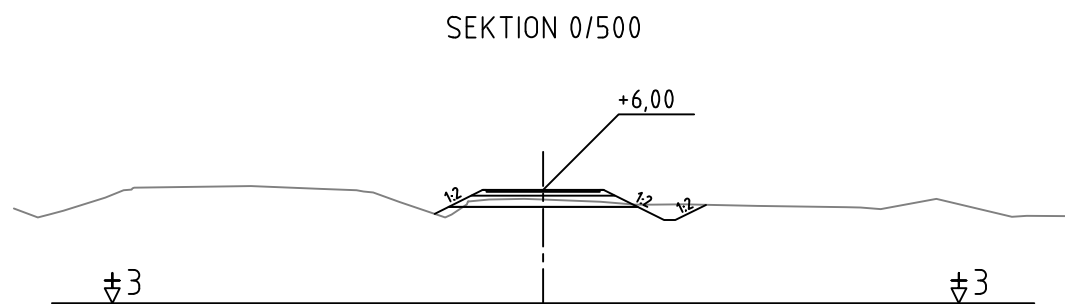
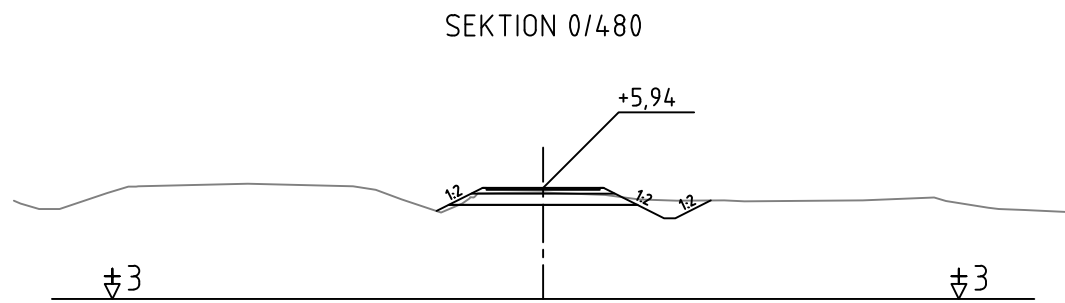

BET	ÄNDRINGEN AVSER	DATUM	SIGN.
FÖRFRÅGNINGSUNDERLAG			
		<b>JOMALA KOMMUN</b>	
ANLÄGGANDE AV GC-VÄG OCH VA LEDNINGAR LÄNGS KALMARNÄSVÄGEN SAMT OMBYGGNAD AV DELAR AV KALMARNÄSVÄGEN			
Tvärsektioner			
Sektion 0/320 - 0/460			
SKALA	NUMMER	BET	
1:200	101T0903		
UPPDRAG NR 2300302	RITAD/KONSTRUERAD AV Gustaf Qvarnström		
DATUM 05.06.2024	GRANSKAD AV David Björlin		
Björlin GITech Ab Storagatan 3 22100 Mariehamn +358 40 5935832			



BET	ÄNDRINGEN AVSER	DATUM	SIGN.
<b>FÖRFRÅGNINGSUNDERLAG</b>			
 <b>JOMALA KOMMUN</b>			
ANLÄGGANDE AV GC-VÄG OCH VA LEDNINGAR LÄNGS KALMARNÄSVÄGEN SAMT OMBYGGNAD AV DELAR AV KALMARNÄSVÄGEN			
Tvärsektioner			
Sektion 0/480 - 0/620			
SKALA	NUMMER	BET	
1:200	101T0904		
UPPDRAG NR 2300302	RITAD/KONSTRUERAD AV Gustaf Qvarnström		
DATUM 05.06.2024	GRANSKAD AV David Björlin		
Björlin GITech Ab Storagatan 3 22100 Mariehamn +358 40 5935832			



SEKTION 0/640

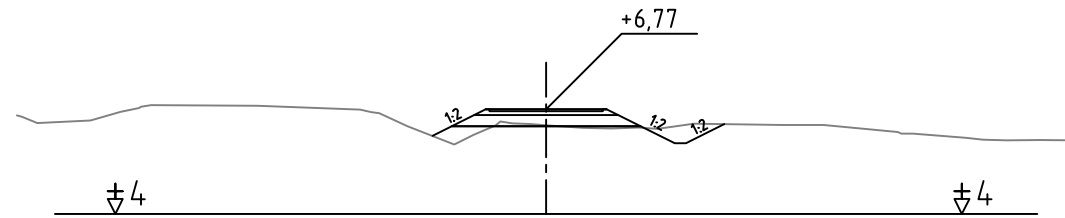

SEKTION 0/660

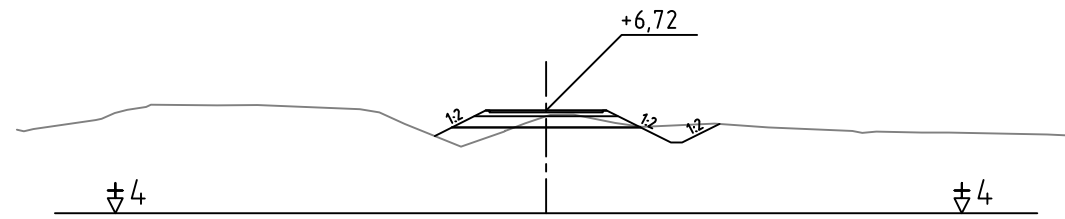

SEKTION 0/680

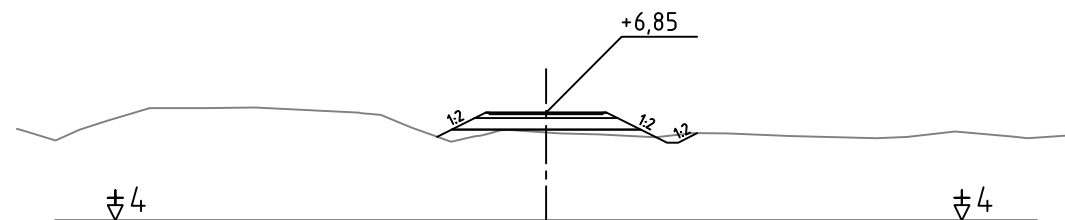

SEKTION 0/700

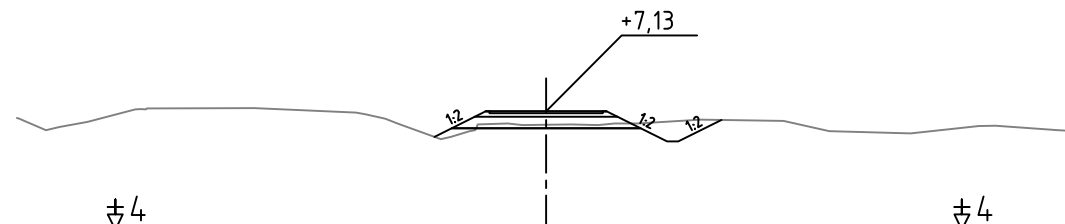

SEKTION 0/720

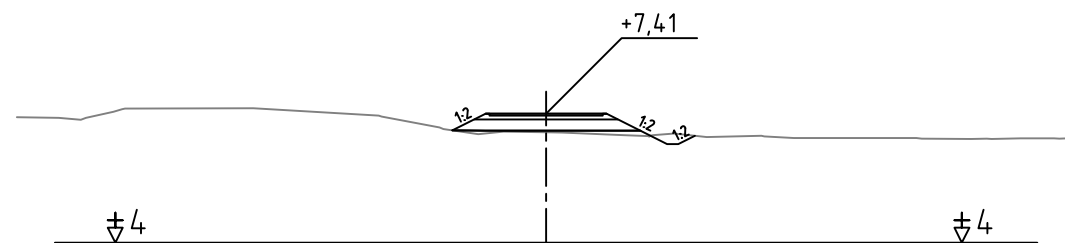

SEKTION 0/740

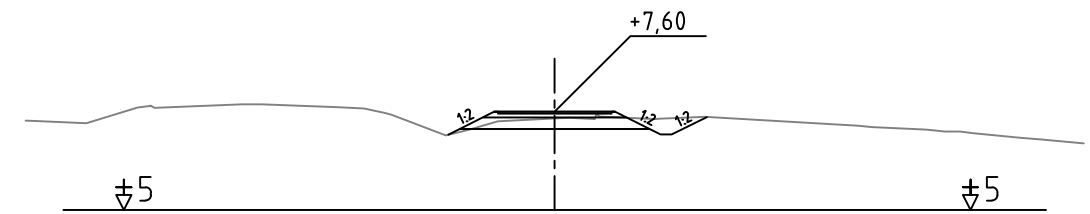

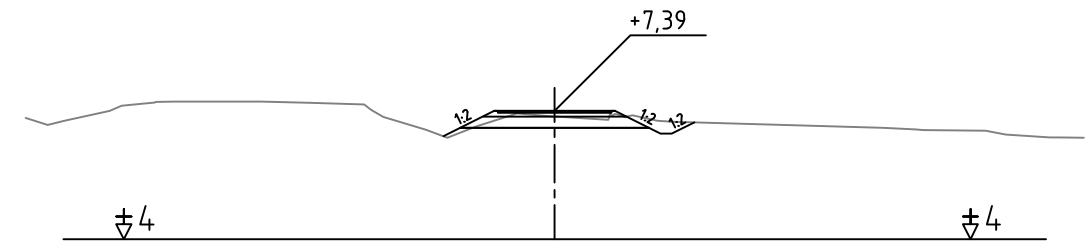

SEKTION 0/760

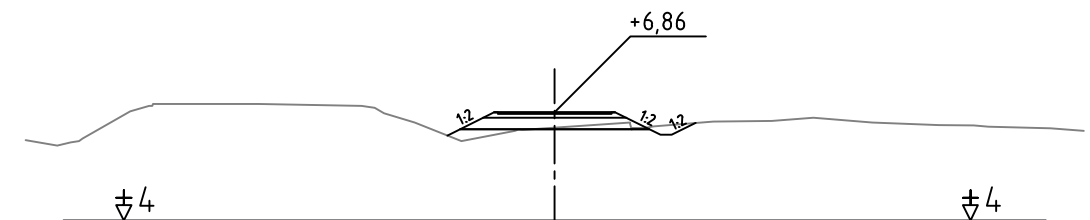

SEKTION 0/780



BET	ÄNDRINGEN AVSER	DATUM	SIGN.
<b>FÖRFRÅGNINGSUNDERLAG</b>			
 <b>JOMALA KOMMUN</b>			
ANLÄGGANDE AV GC-VÄG OCH VA LEDNINGAR LÄNGS KALMARNÄSVÄGEN SAMT OMBYGGNAD AV DELAR AV KALMARNÄSVÄGEN			
Tvärsektioner			
Sektion 0/640 - 0/780			
SKALA	NUMMER	BET	
1:200	101T0905		
UPPDRAG NR 2300302	RITAD/KONSTRUERAD AV Gustaf Qvarnström		
DATUM 05.06.2024	GRANSKAD AV David Björlin		
Björlin GITech Ab Storagatan 3 22100 Mariehamn +358 40 5935832			

SEKTION 0/800

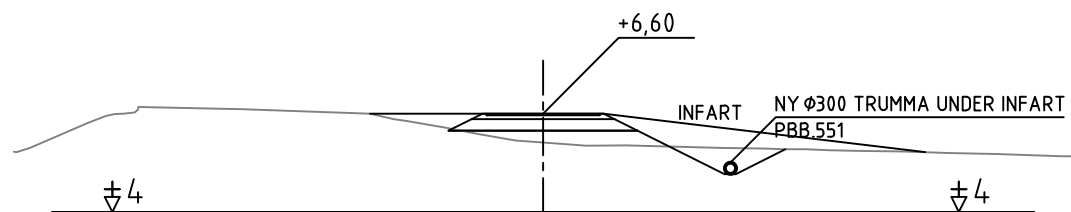

SEKTION 0/820

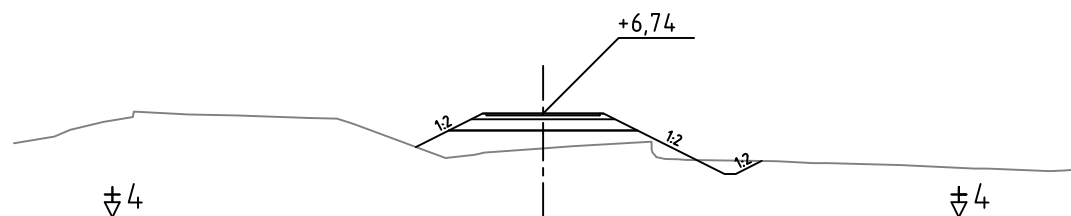

SEKTION 0/840

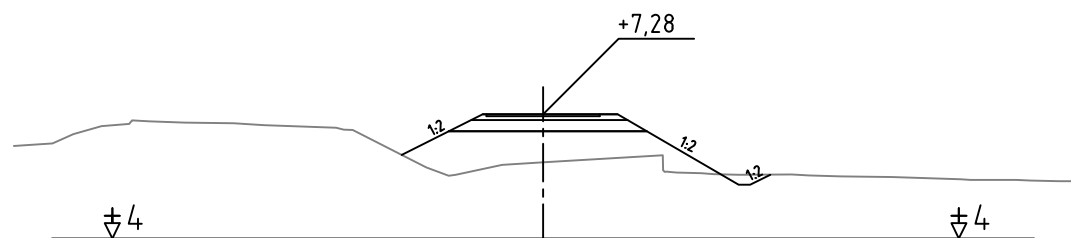

SEKTION 0/860

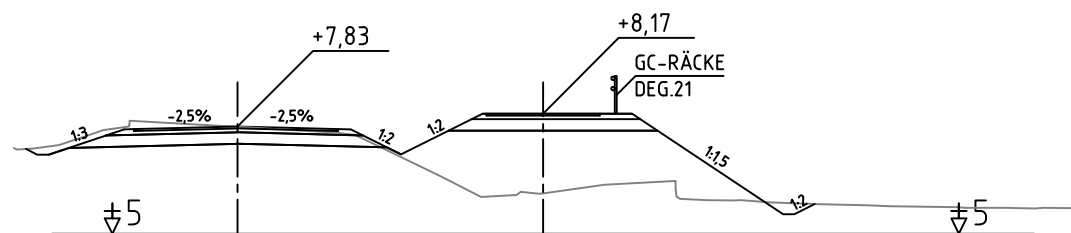

SEKTION 0/880

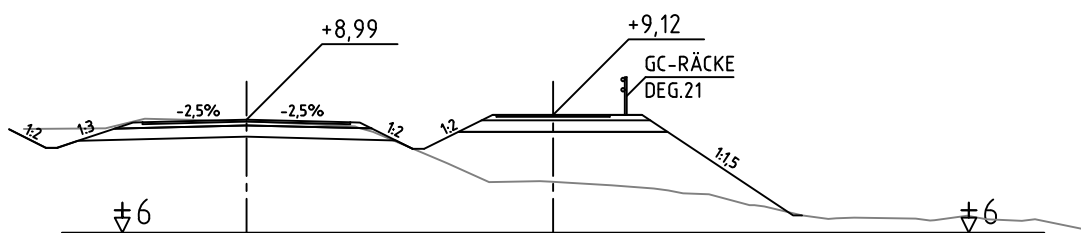

SEKTION 0/900

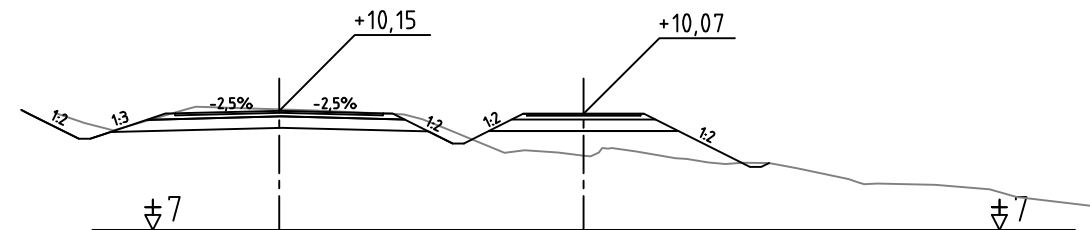

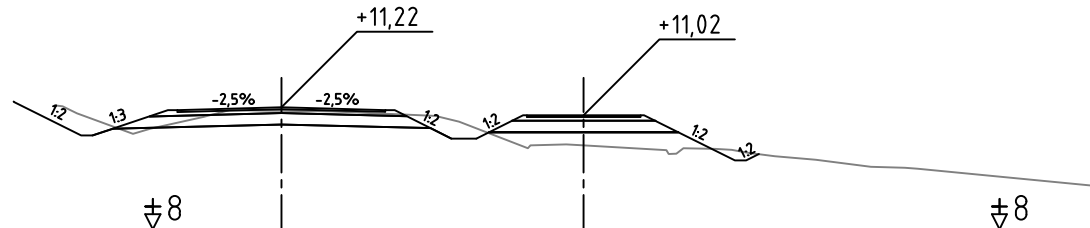

SEKTION 0/920

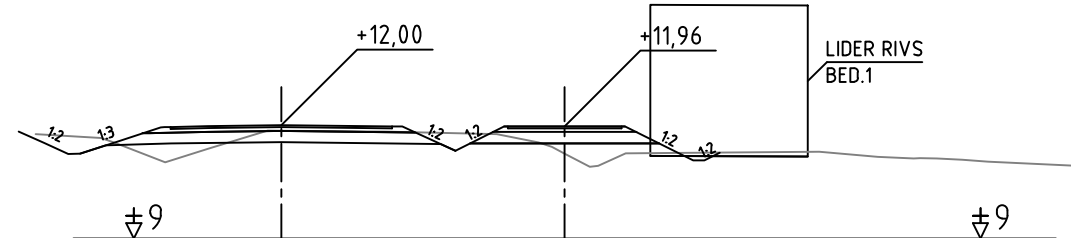

SEKTION 0/940



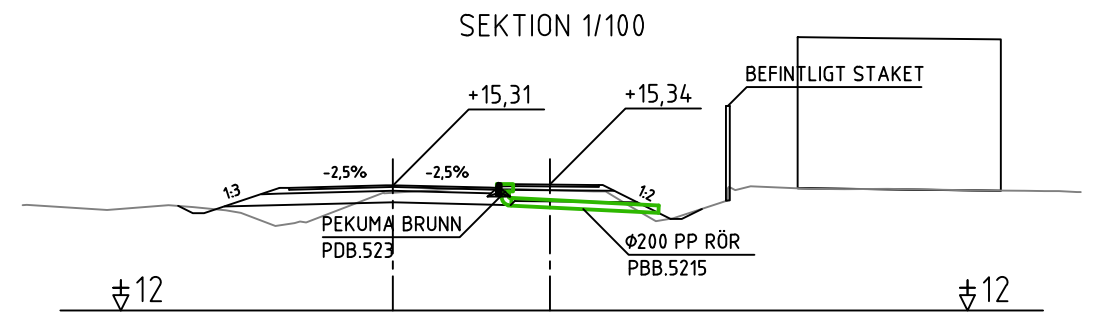
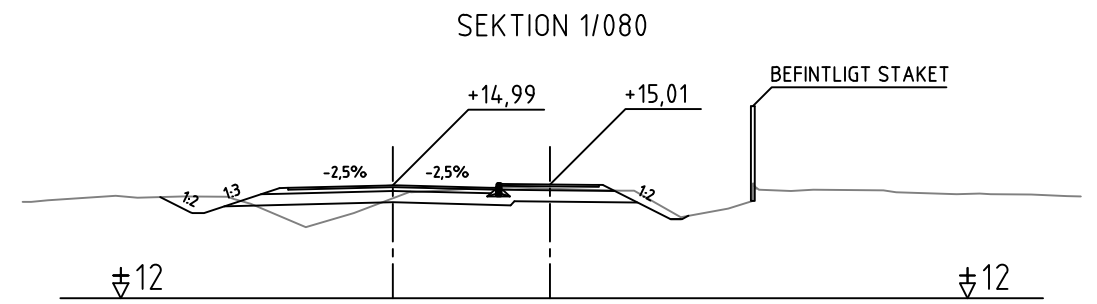
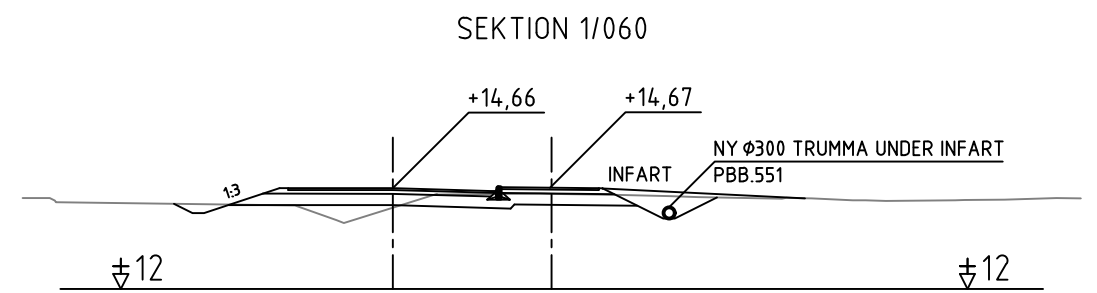
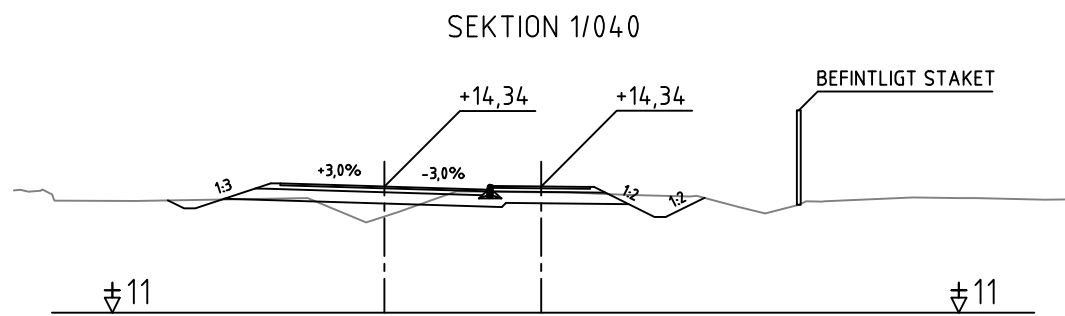
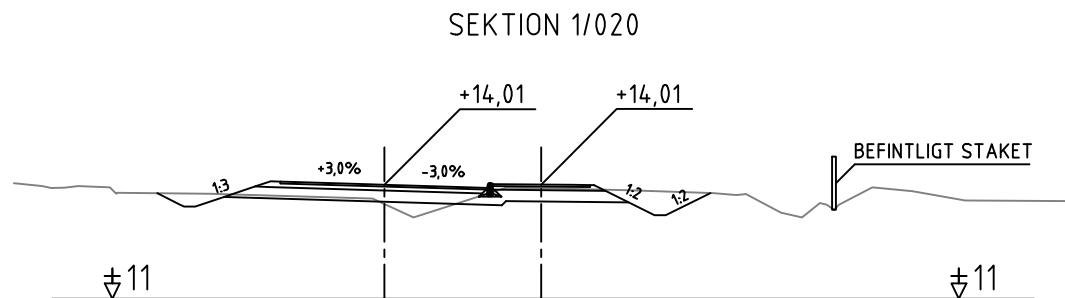
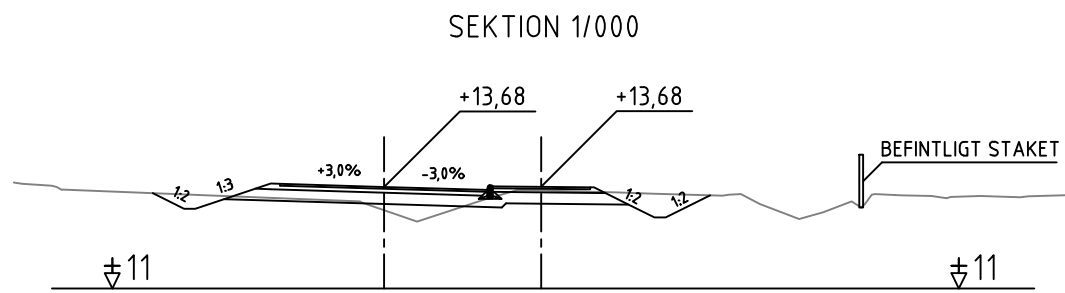
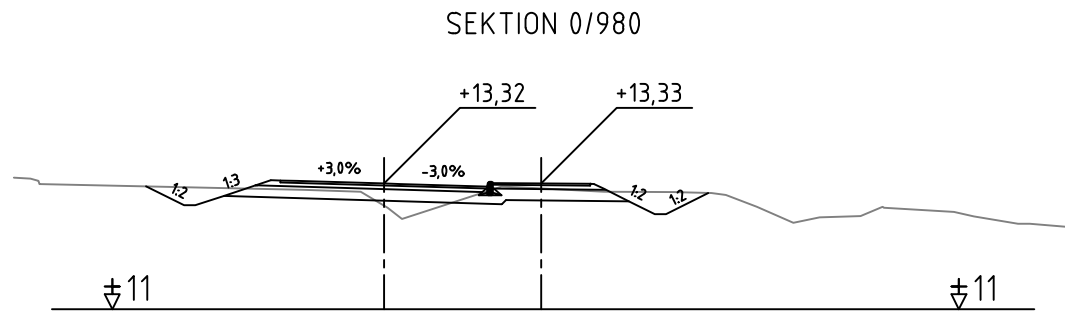
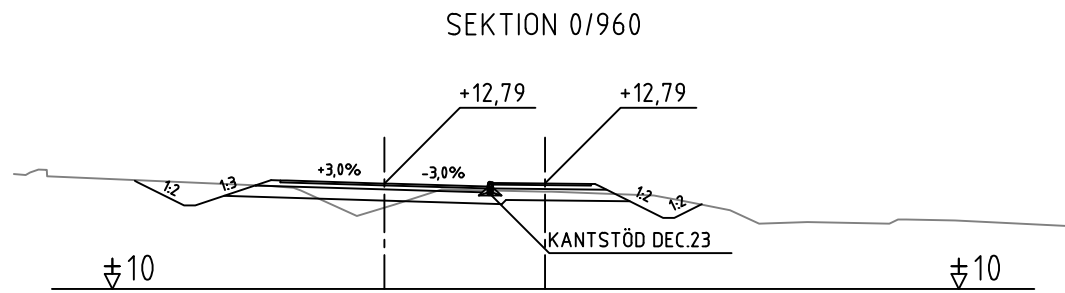

BET	ÄNDRINGEN AVSER	DATUM	SIGN.
FÖRFRÅGNINGSUNDERLAG			
 <b>JOMALA KOMMUN</b>			
ANLÄGGANDE AV GC-VÄG OCH VA LEDNINGAR LÄNGS KALMARNÄSVÄGEN SAMT OMBYGGNAD AV DELAR AV KALMARNÄSVÄGEN			
Tvärsektioner			
Sektion 0/800 - 0/940			
SKALA	NUMMER	BET	
1:200	101T0906		
UPPDRAG NR	RITAD/KONSTRUERAD AV		
2300302	Gustaf Qvarnström		
DATUM	GRANSKAD AV		
05.06.2024	David Björlin		
Björlin GITech Ab Storagatan 3 22100 Mariehamn +358 40 5935832			

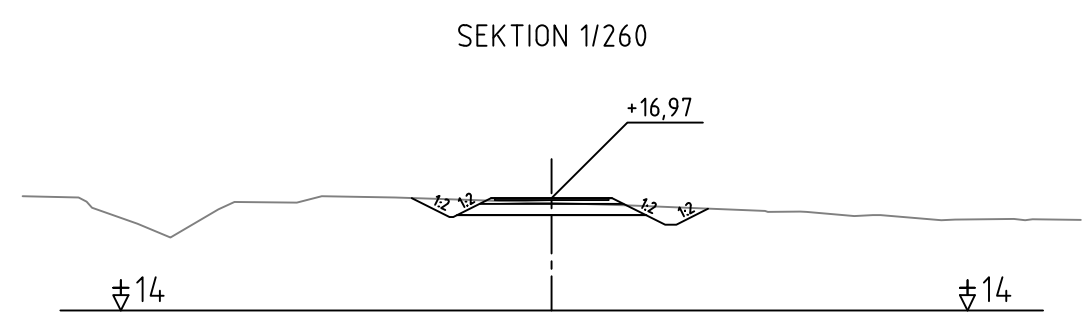
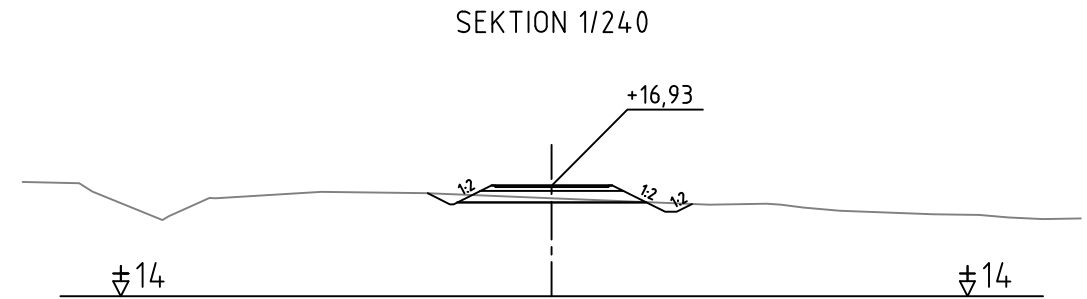
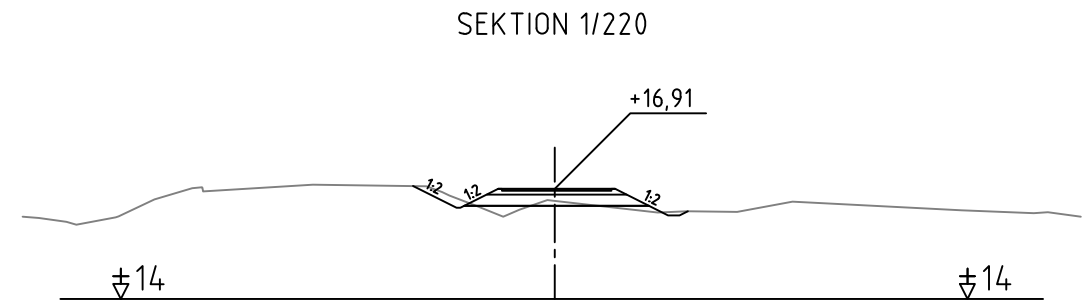
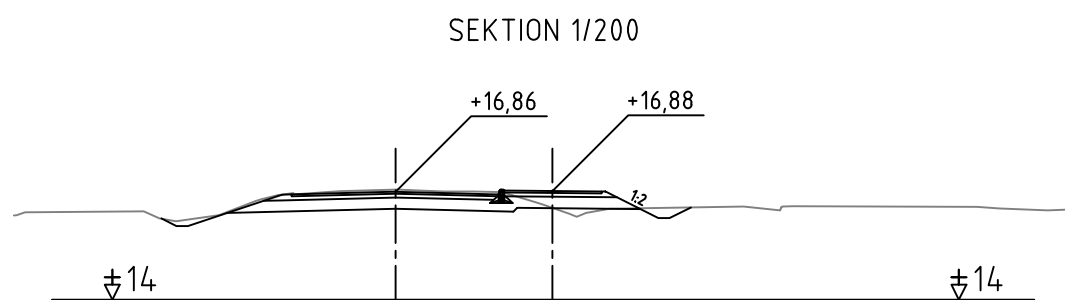
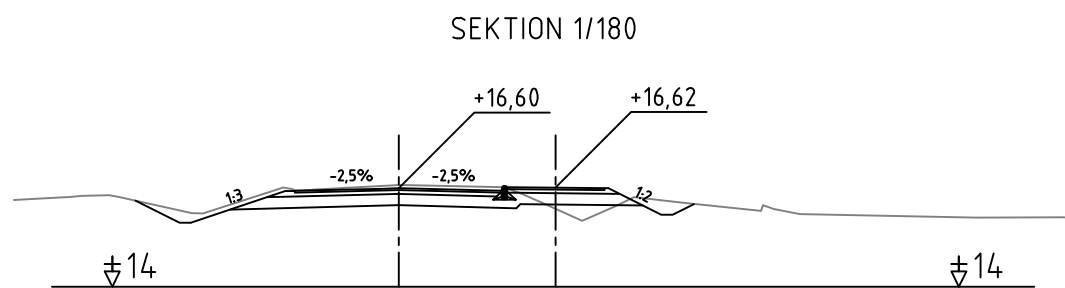
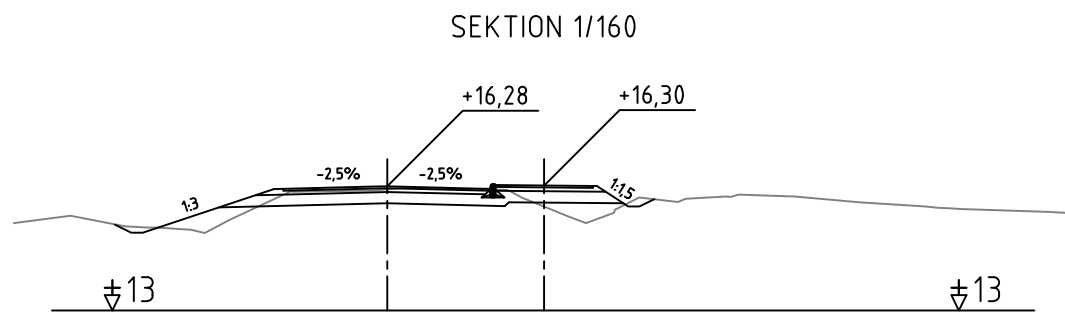
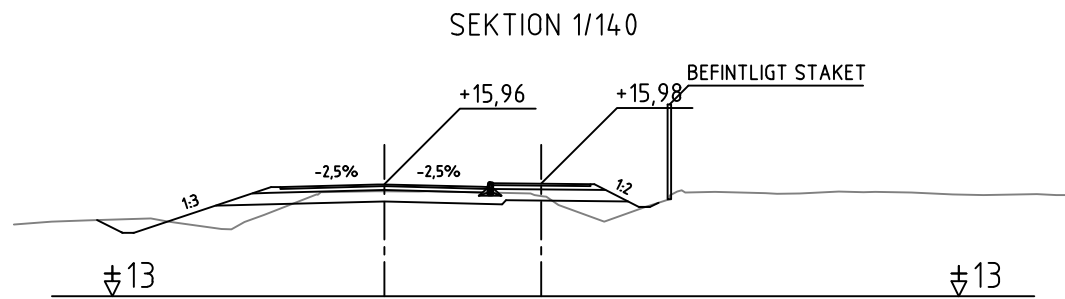
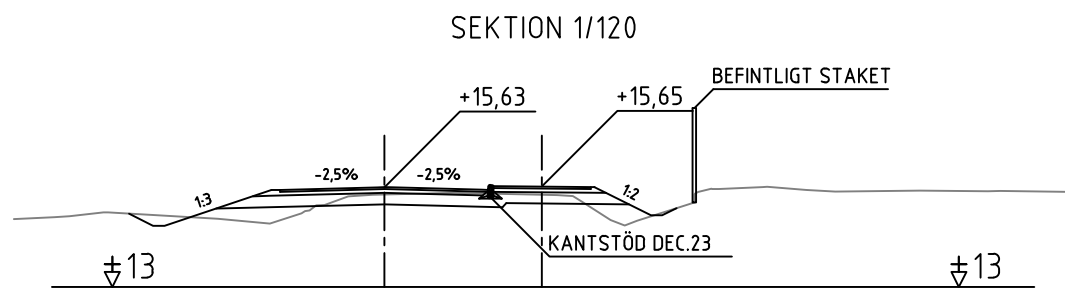

BET	ÄNDRINGEN AVSER	DATUM	SIGN.
FÖRFRÅGNINGSUNDERLAG			
 <b>JOMALA KOMMUN</b>			
ANLÄGGANDE AV GC-VÄG OCH VA LEDNINGAR LÄNGS KALMARNÄSVÄGEN SAMT OMBYGGNAD AV DELAR AV KALMARNÄSVÄGEN			
Tvärsektioner			
Sektion 0/960 - 1/100			
SKALA	NUMMER	BET	
1:200	101T0907		
UPPDRAG NR 2300302	RITAD/KONSTRUERAD AV Gustaf Qvarnström		
DATUM 05.06.2024	GRANSKAD AV David Björlin		
Björlin GiTech Ab Storagatan 3 22100 Mariehamn +358 40 5935832			



BET	ÄNDRINGEN AVSER	DATUM	SIGN.
FÖRFRÅGNINGSUNDERLAG			
 <b>JOMALA KOMMUN</b>			
ANLÄGGANDE AV GC-VÄG OCH VA LEDNINGAR LÄNGS KALMARNÄSVÄGEN SAMT OMBYGGNAD AV DELAR AV KALMARNÄSVÄGEN			
Tvärsektioner			
Sektion 1/120 - 1/260			
SKALA	NUMMER	BET	
1:200	101T0908		
UPPDRAG NR 2300302	RITAD/KONSTRUERAD AV Gustaf Qvarnström		
DATUM 05.06.2024	GRANSKAD AV David Björlin		
Björlin GITech Ab Storagatan 3 22100 Mariehamn +358 40 5935832			

SEKTION 1/280

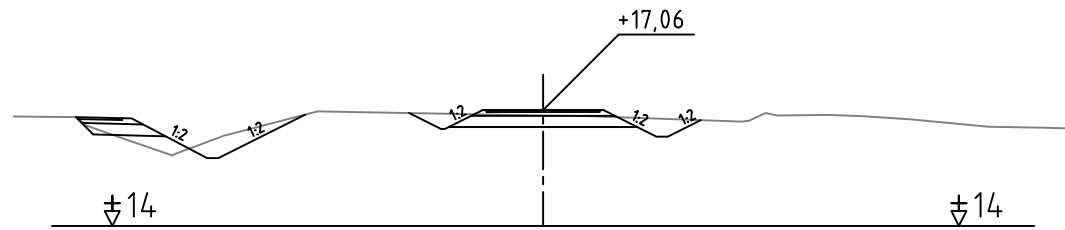

SEKTION 1/300

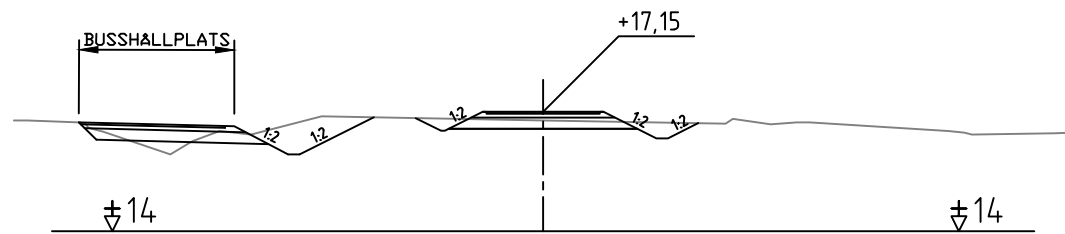

SEKTION 1/320

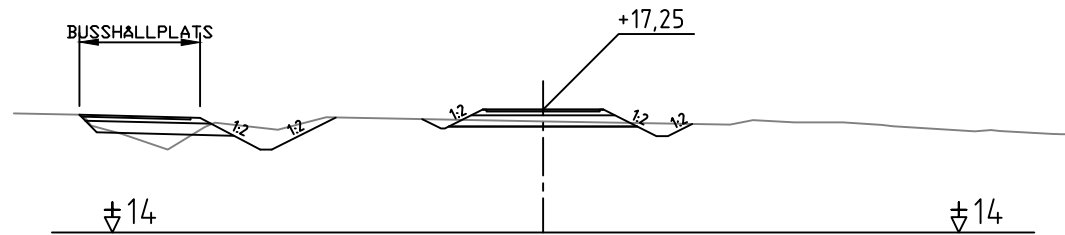

SEKTION 1/340

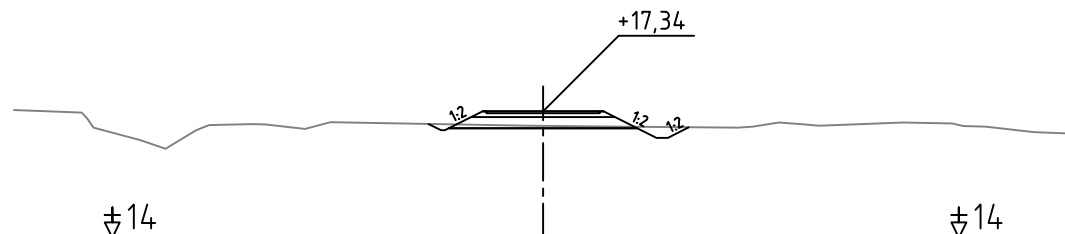

SEKTION 1/360

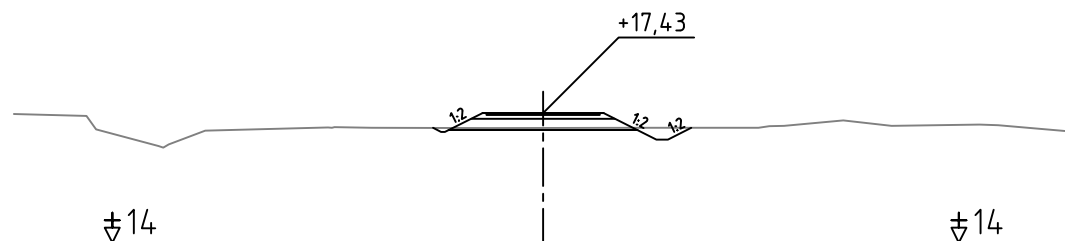

SEKTION 1/380

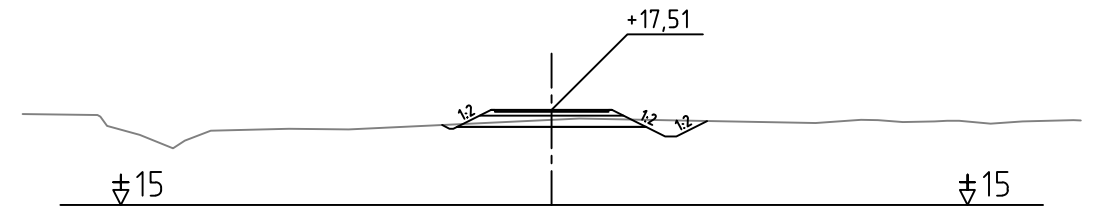

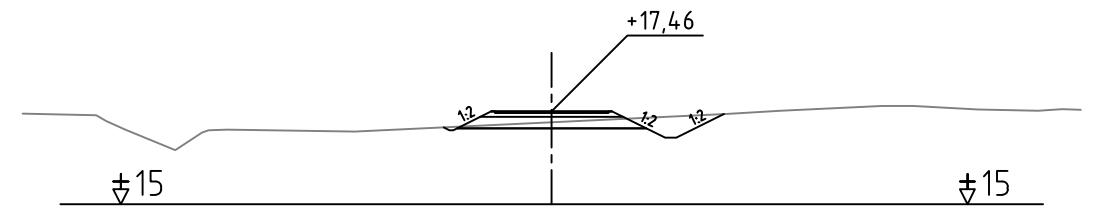

SEKTION 1/400

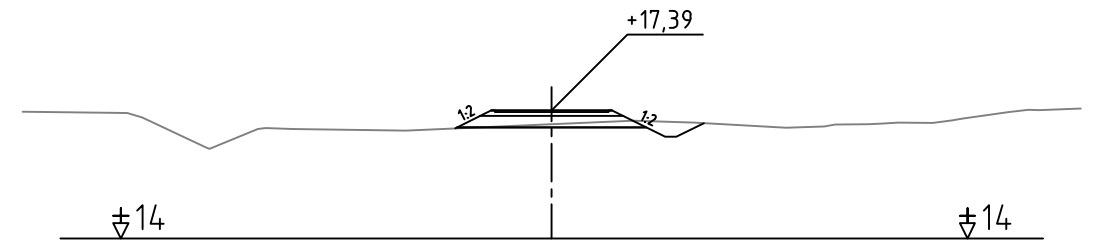

SEKTION 1/420



BET	ÄNDRINGEN AVSER	DATUM	SIGN.
<b>FÖRFRÅGNINGSUNDERLAG</b>			
 <b>JOMALA KOMMUN</b>			
ANLÄGGANDE AV GC-VÄG OCH VA LEDNINGAR LÄNGS KALMARNÄSVÄGEN SAMT OMBYGGNAD AV DELAR AV KALMARNÄSVÄGEN			
Tvärsektioner			
Sektion 1/280 - 1/420			
SKALA	NUMMER	BET	
1:200	101T0909		
UPPDRAG NR 2300302	RITAD/KONSTRUERAD AV Gustaf Qvarnström		
DATUM 05.06.2024	GRANSKAD AV David Björlin		
Björlin GI Tech Ab Storagatan 3 22100 Mariehamn +358 40 5935832			

SEKTION 1/440

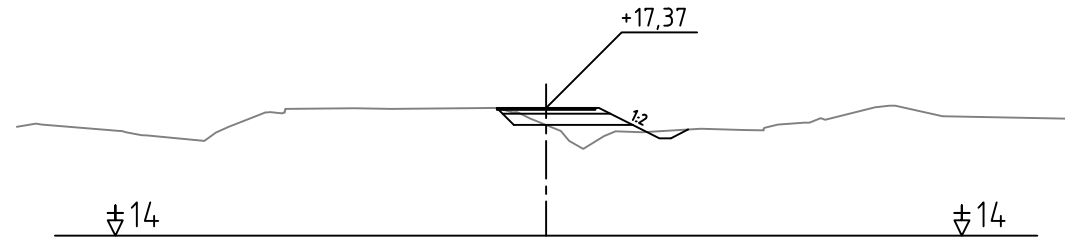

SEKTION 1/460

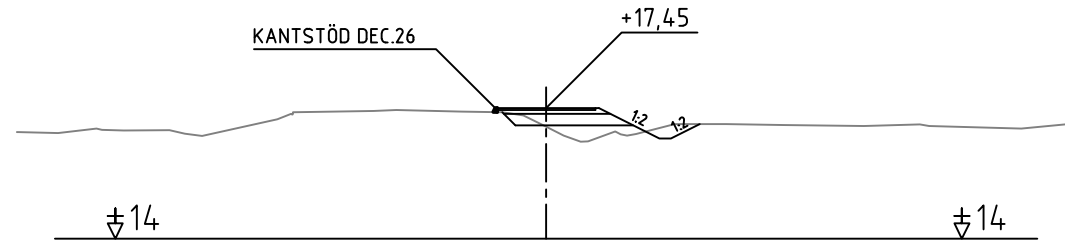

SEKTION 1/480

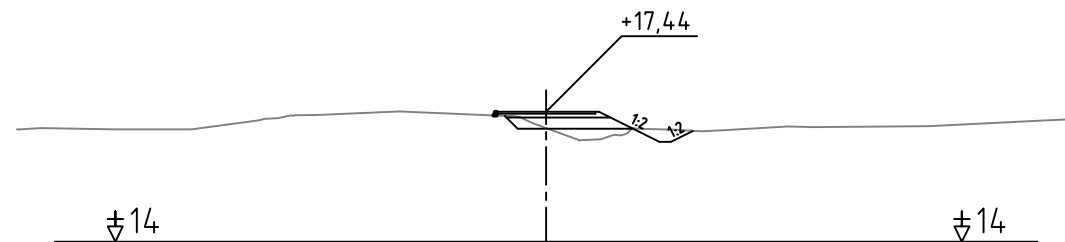

SEKTION 1/500

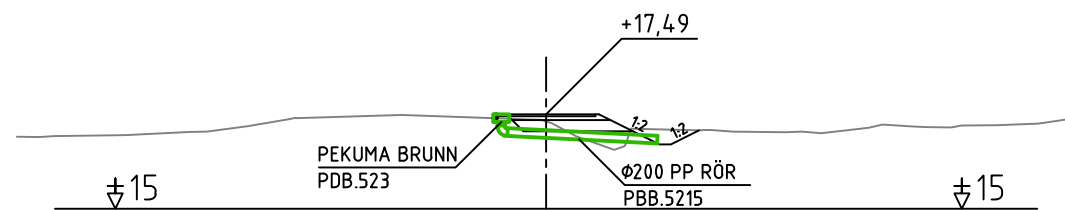

SEKTION 1/520

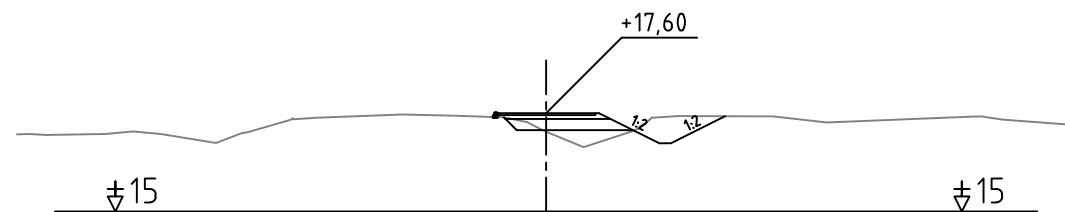

SEKTION 1/540

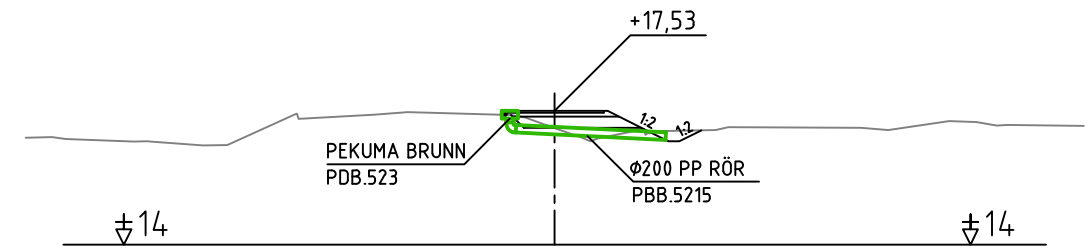

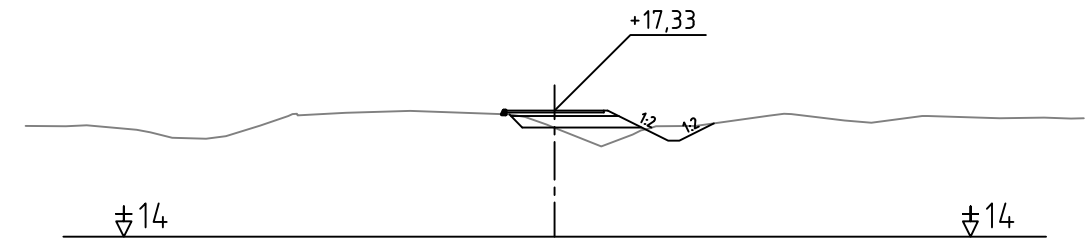

SEKTION 1/560



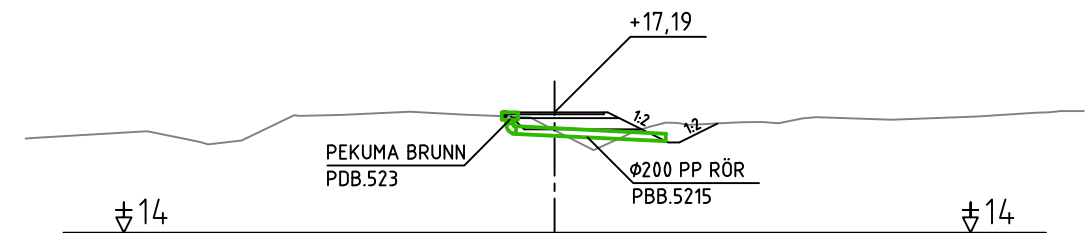

SEKTION 1/580



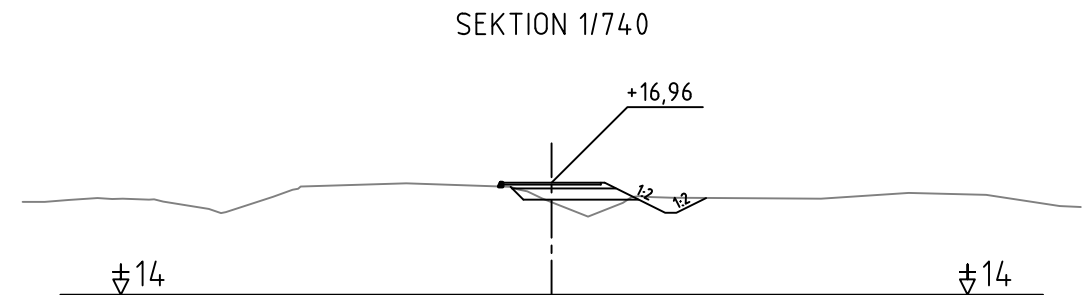
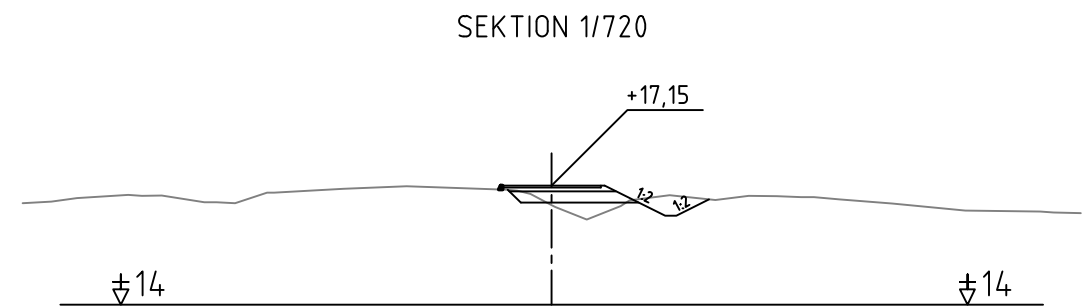
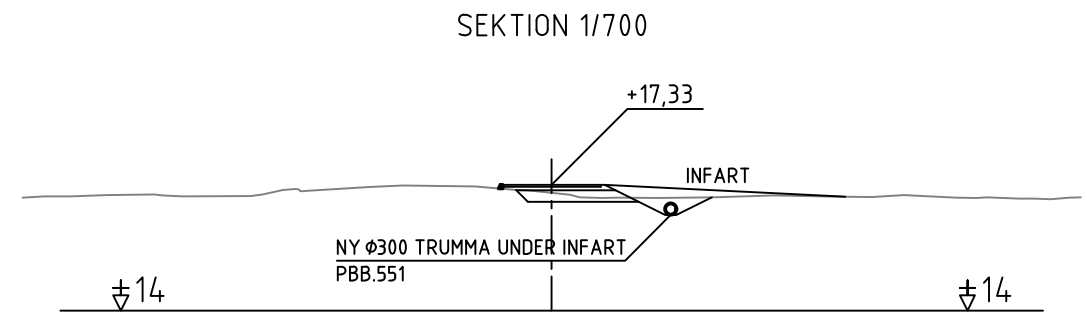
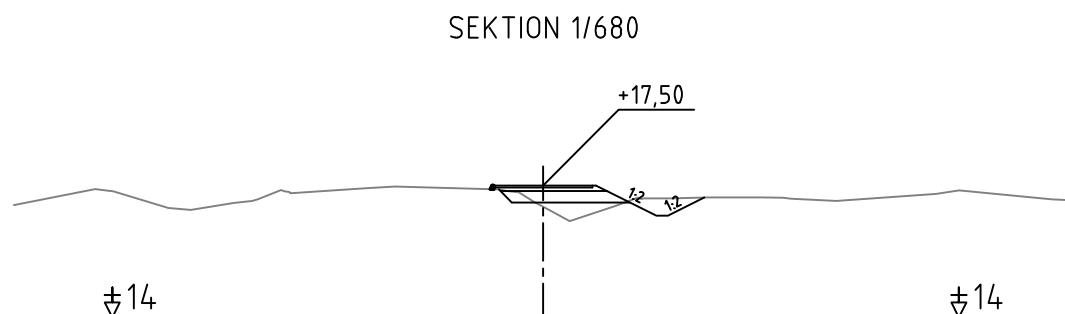
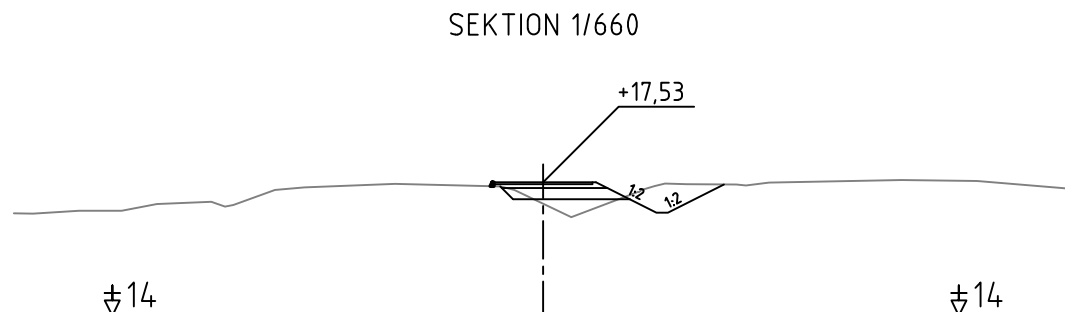
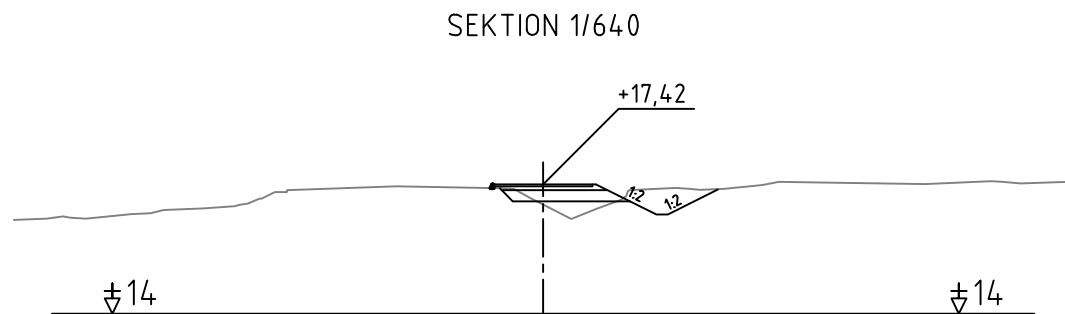
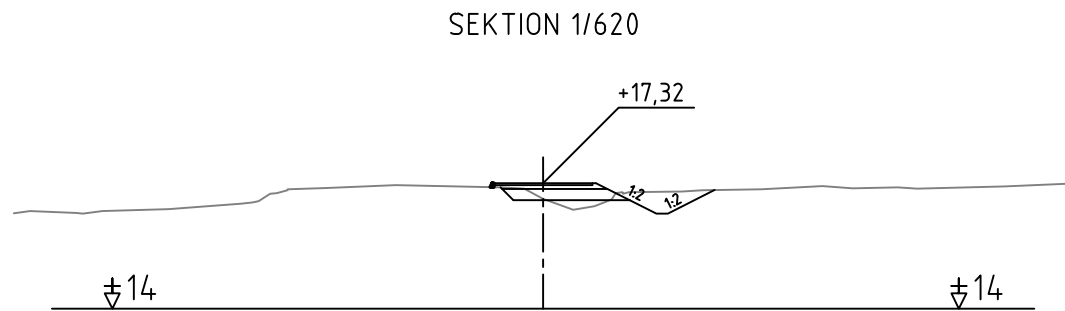
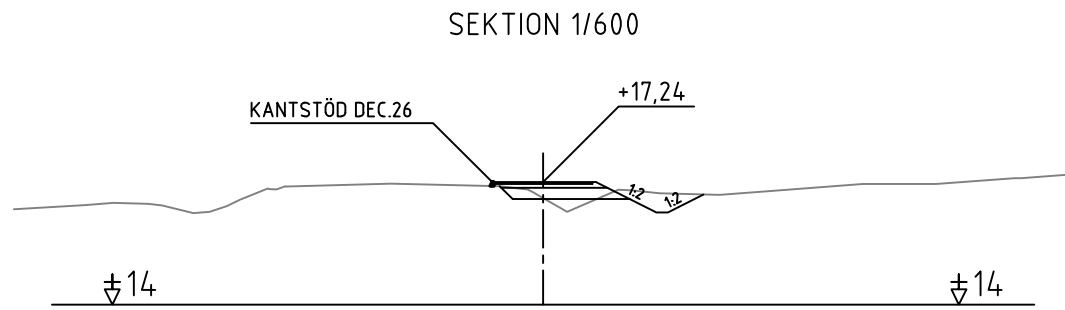

BET	ÄNDRINGEN AVSER	DATUM	SIGN.
FÖRFRÅGNINGSUNDERLAG			
		<b>JOMALA KOMMUN</b>	
ANLÄGGANDE AV GC-VÄG OCH VA LEDNINGAR LÄNGS KALMARNÄSVÄGEN SAMT OMBYGGNAD AV DELAR AV KALMARNÄSVÄGEN			
Tvärsektioner			
Sektion 1/440 - 1/580			
SKALA	NUMMER	BET	
1:200	101T0910		
UPPDRAG NR	RITAD/KONSTRUERAD AV		
2300302	Gustaf Qvarnström		
DATUM	GRANSKAD AV		
05.06.2024	David Björlin		
Björlin GITech Ab Storagatan 3 22100 Mariehamn +358 40 5935832			



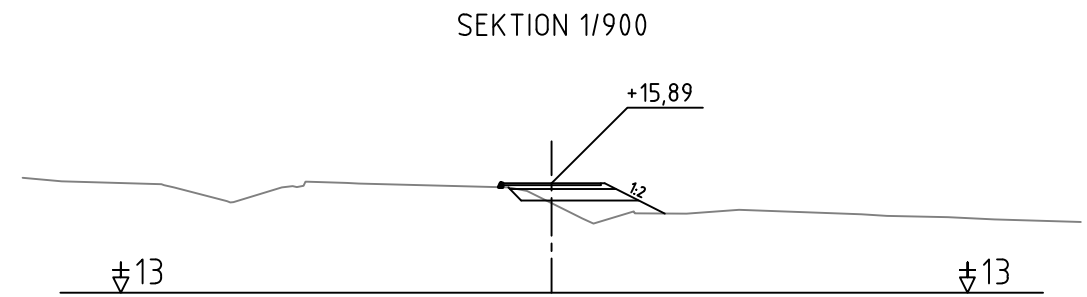
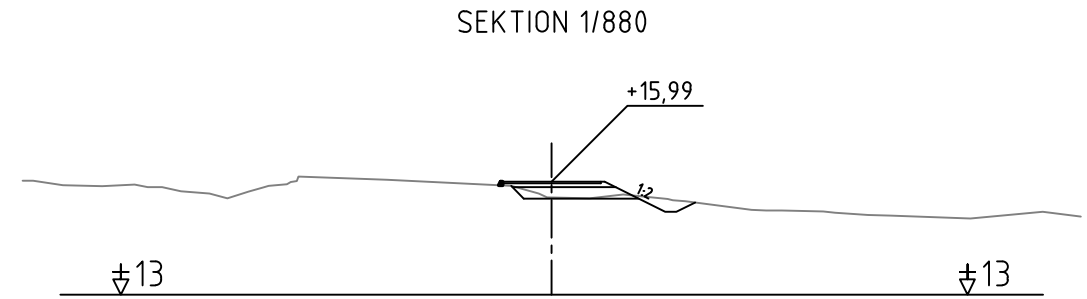
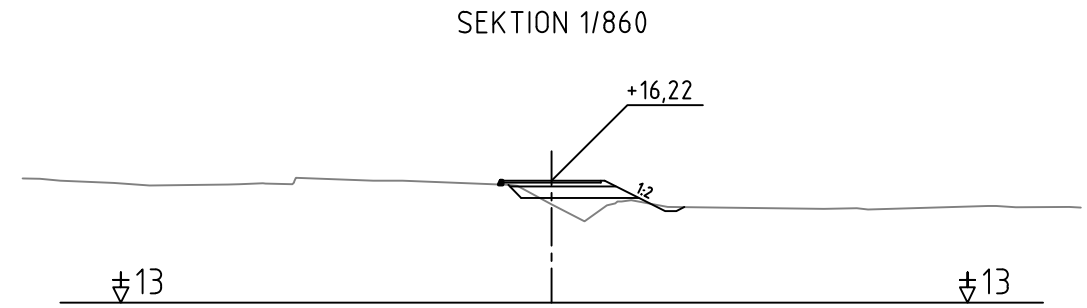
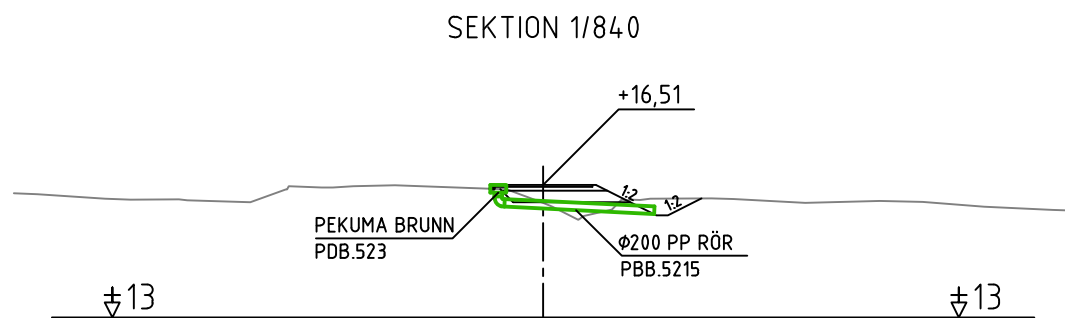
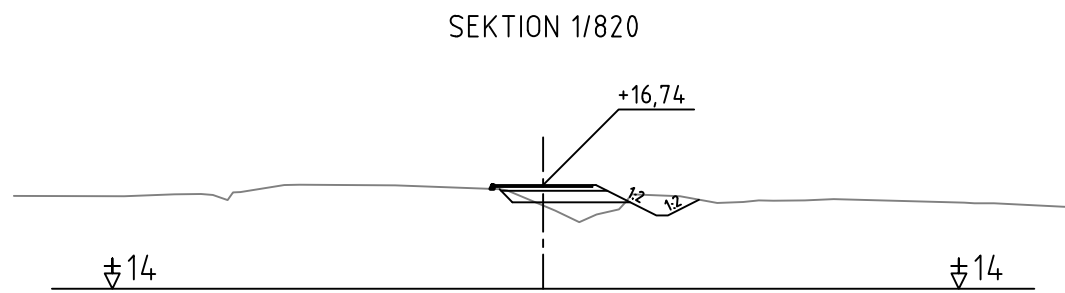
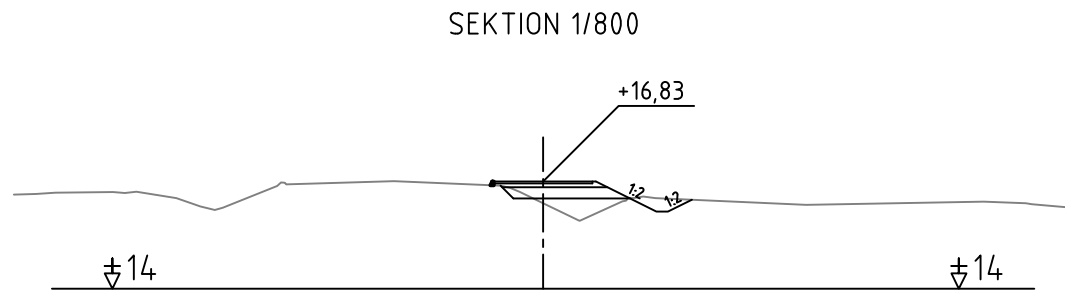
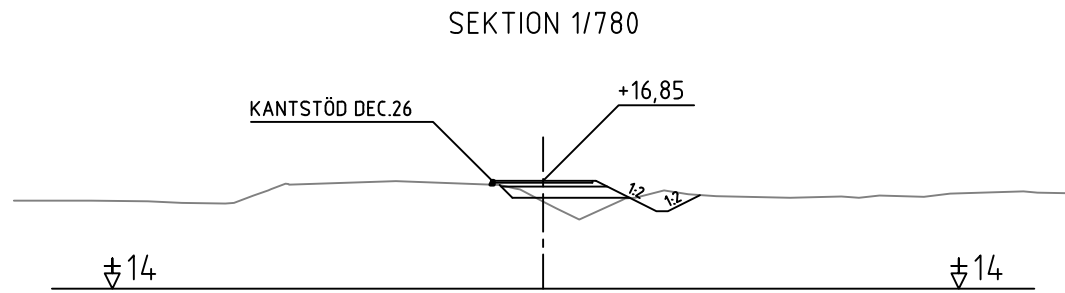
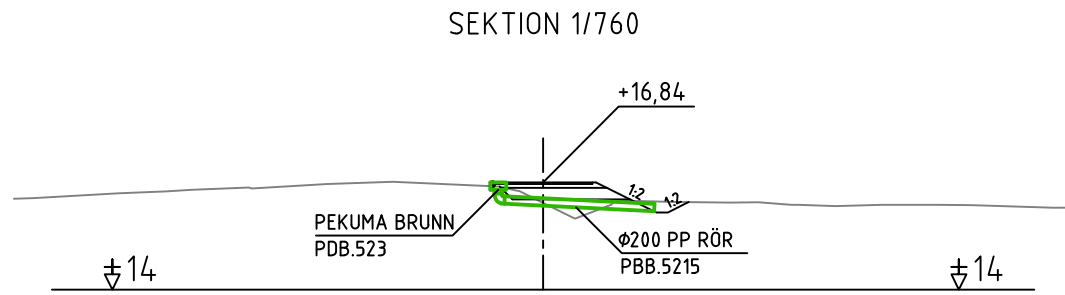

BET	ÄNDRINGEN AVSER	DATUM	SIGN.
<b>FÖRFRÅGNINGSUNDERLAG</b>			
		<b>JOMALA KOMMUN</b>	
ANLÄGGANDE AV GC-VÄG OCH VA LEDNINGAR LÄNGS KALMARNÄSVÄGEN SAMT OMBYGGNAD AV DELAR AV KALMARNÄSVÄGEN			
Tvärsektioner			
Sektion 1/600 - 1/740			
SKALA	NUMMER	BET	
1:200	101T0911		
UPPDRAG NR 2300302	RITAD/KONSTRUERAD AV Gustaf Qvarnström		
DATUM 05.06.2024	GRANSKAD AV David Björlin		
Björlin GITech Ab Storagatan 3 22100 Mariehamn +358 40 5935832			



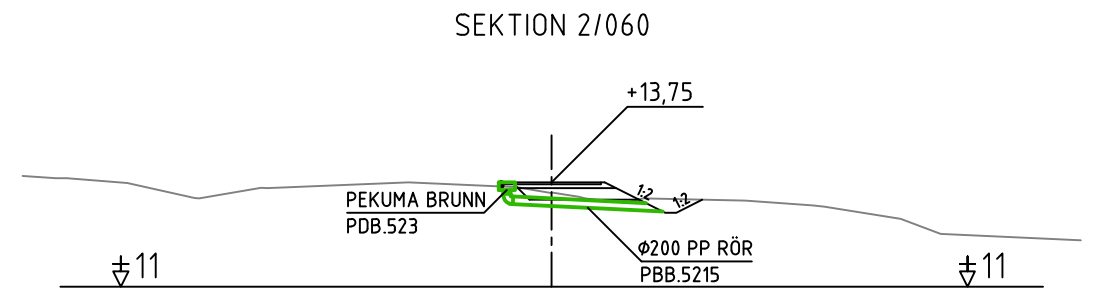
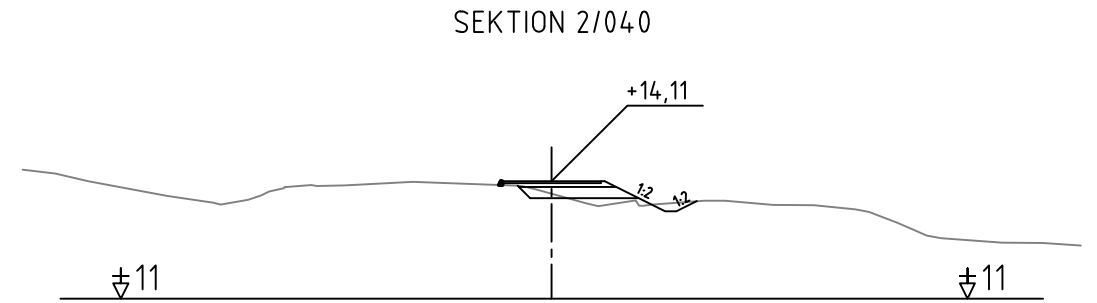
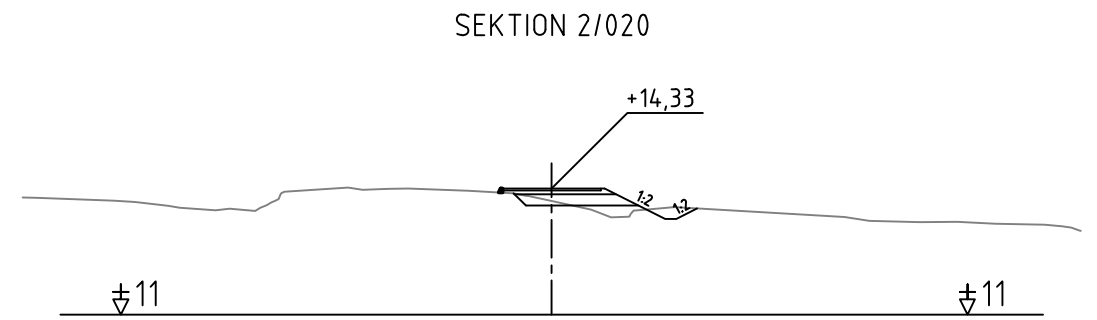
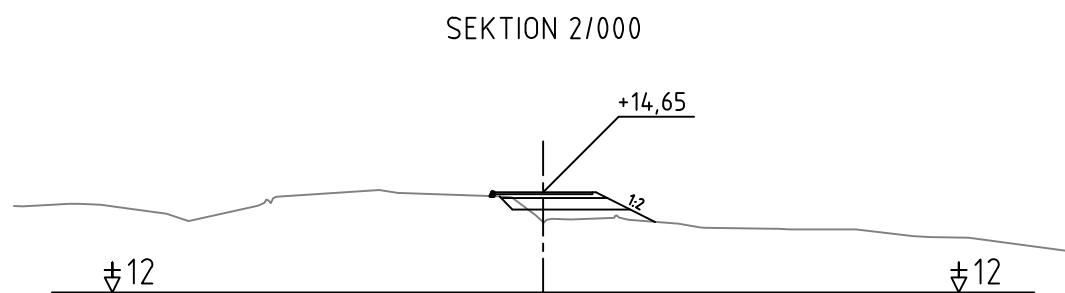
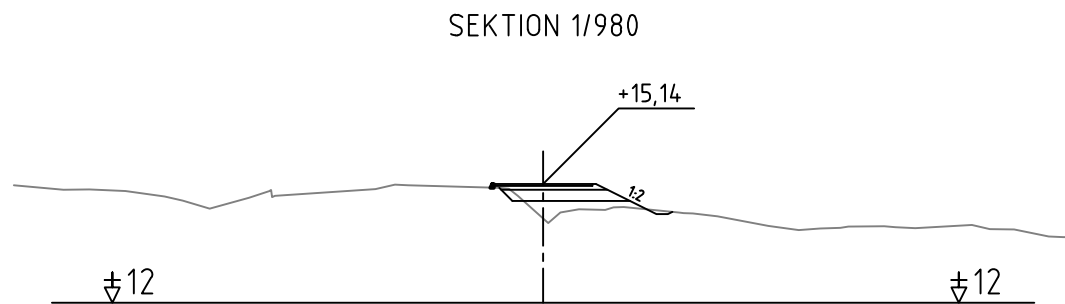
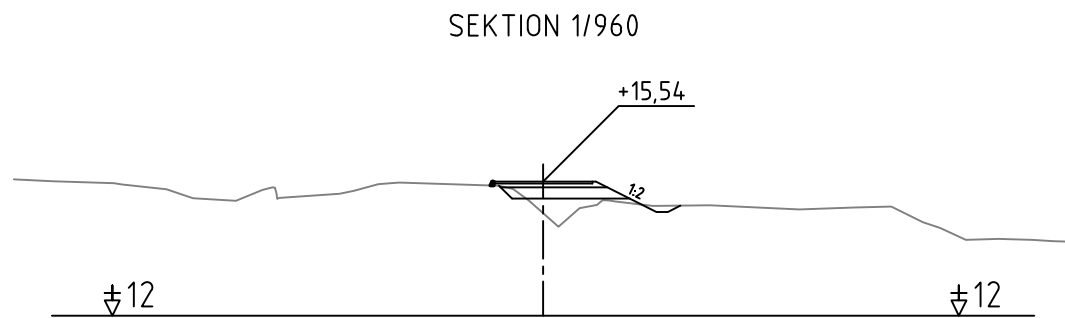
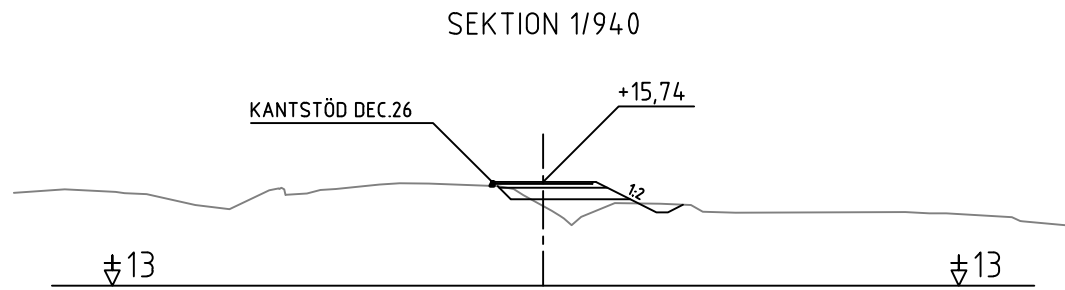
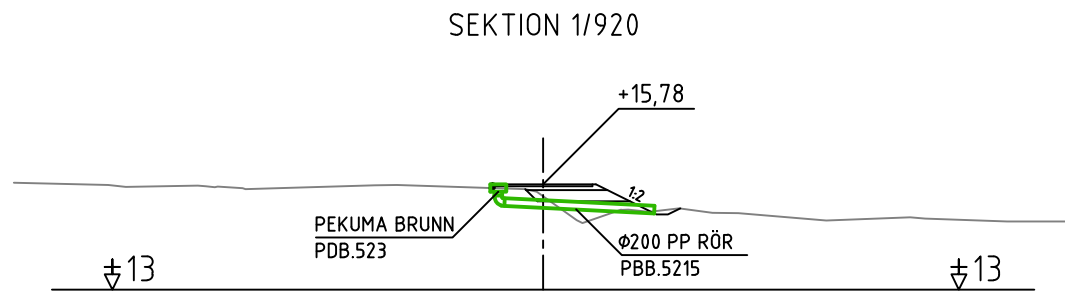

BET	ÄNDRINGEN AVSER	DATUM	SIGN.
<b>FÖRFRÅGNINGSUNDERLAG</b>			
 <b>JOMALA KOMMUN</b>			
ANLÄGGANDE AV GC-VÄG OCH VA LEDNINGAR LÄNGS KALMARNÄSVÄGEN SAMT OMBYGGNAD AV DELAR AV KALMARNÄSVÄGEN			
Tvärsektioner			
Sektion 1/760 - 1/900			
SKALA	NUMMER	BET	
1:200	101T0912		
UPPDRAG NR 2300302	RITAD/KONSTRUERAD AV Gustaf Qvarnström		
DATUM 05.06.2024	GRANSKAD AV David Björlin		
Björlin GITech Ab Storagatan 3 22100 Mariehamn +358 40 5935832			



BET	ÄNDRINGEN AVSER	DATUM	SIGN.
FÖRFRÅGNINGSUNDERLAG			
		<b>JOMALA KOMMUN</b>	
ANLÄGGANDE AV GC-VÄG OCH VA LEDNINGAR LÄNGS KALMARNÄSVÄGEN SAMT OMBYGGNAD AV DELAR AV KALMARNÄSVÄGEN			
Tvärsektioner			
Sektion 1/920 - 2/060			
SKALA	NUMMER	BET	
1:200	101T0913		
UPPDRAG NR 2300302	RITAD/KONSTRUERAD AV Gustaf Qvarnström		
DATUM 05.06.2024	GRANSKAD AV David Björlin		
Björlin GITech Ab Storagatan 3 22100 Mariehamn +358 40 5935832			

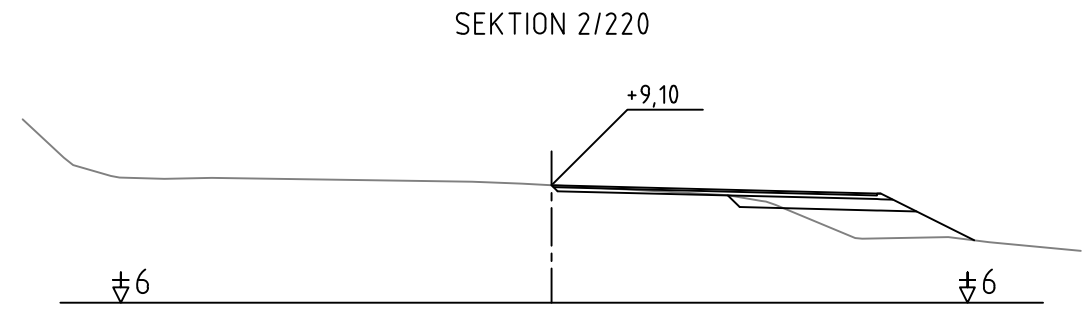
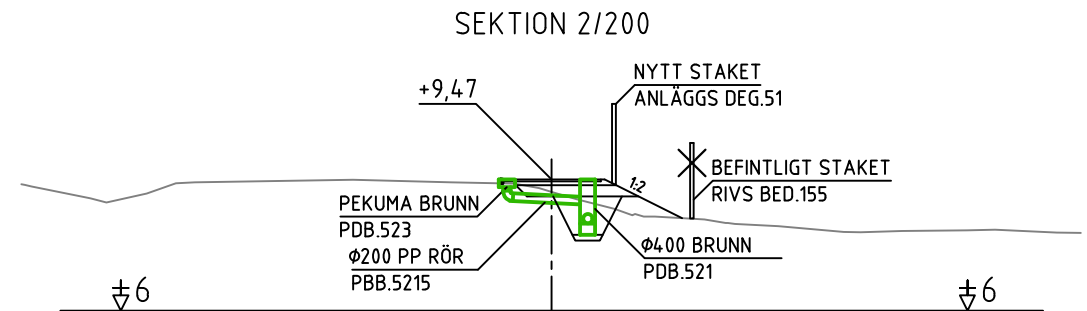
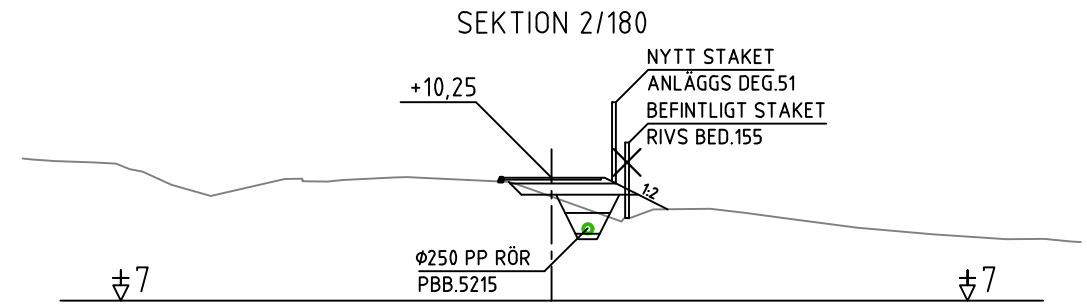
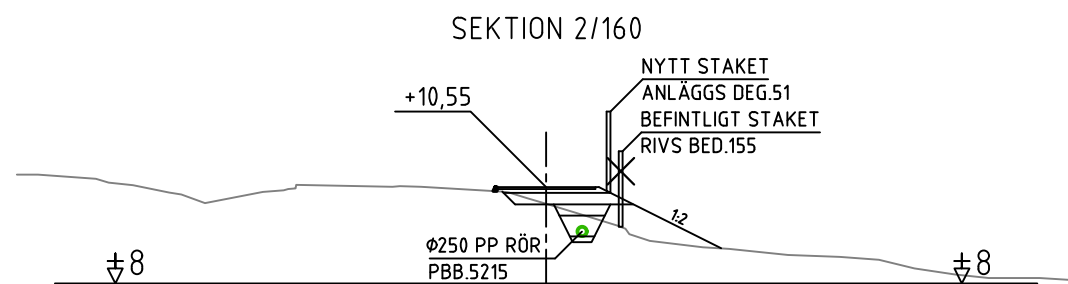
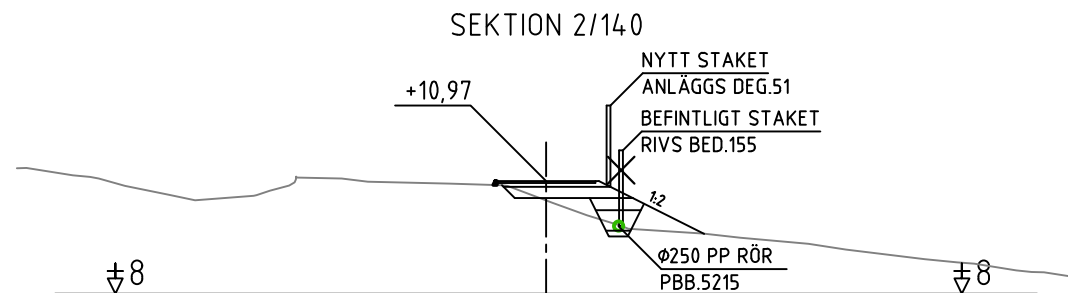
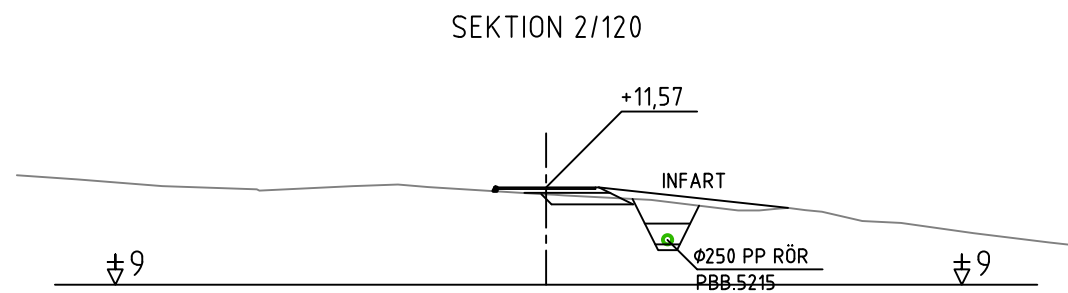
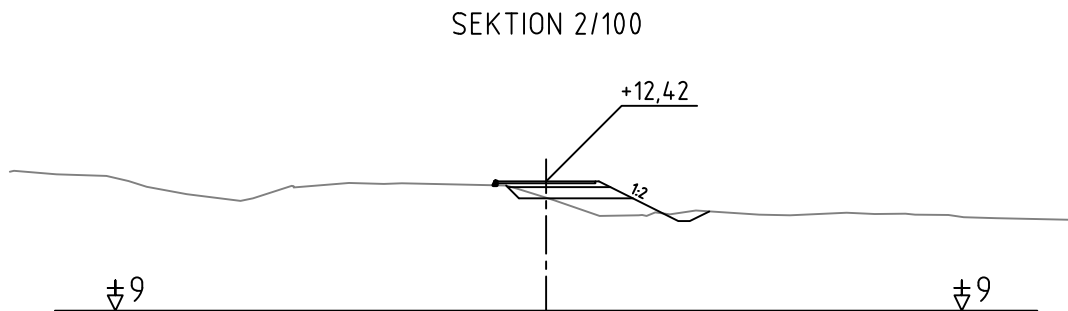
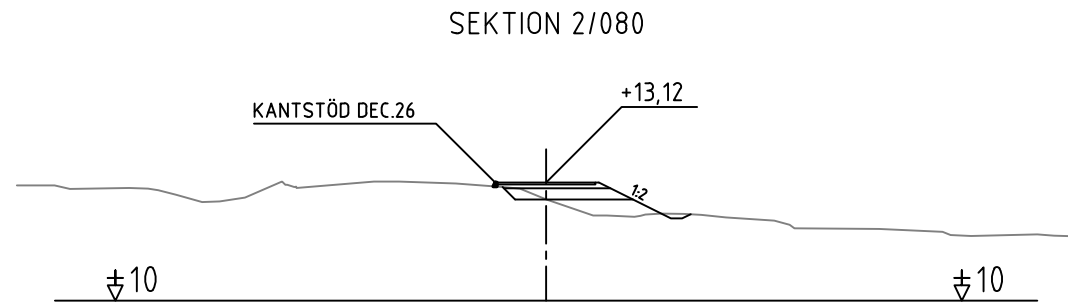

BET	ÄNDRINGEN AVSER	DATUM	SIGN.
FÖRFRÅGNINGSUNDERLAG			
 <b>JOMALA KOMMUN</b>			
ANLÄGGANDE AV GC-VÄG OCH VA LEDNINGAR LÄNGS KALMARNÄSVÄGEN SAMT OMBYGGNAD AV DELAR AV KALMARNÄSVÄGEN			
Tvärsektioner			
Sektion 2/080 - 2/220			
SKALA	NUMMER	BET	
1:200	101T0914		
UPPDRAG NR 2300302	RITAD/KONSTRUERAD AV Gustaf Qvarnström		
DATUM 05.06.2024	GRANSKAD AV David Björlin		
Björlin GITech Ab Storagatan 3 22100 Mariehamn +358 40 5935832			



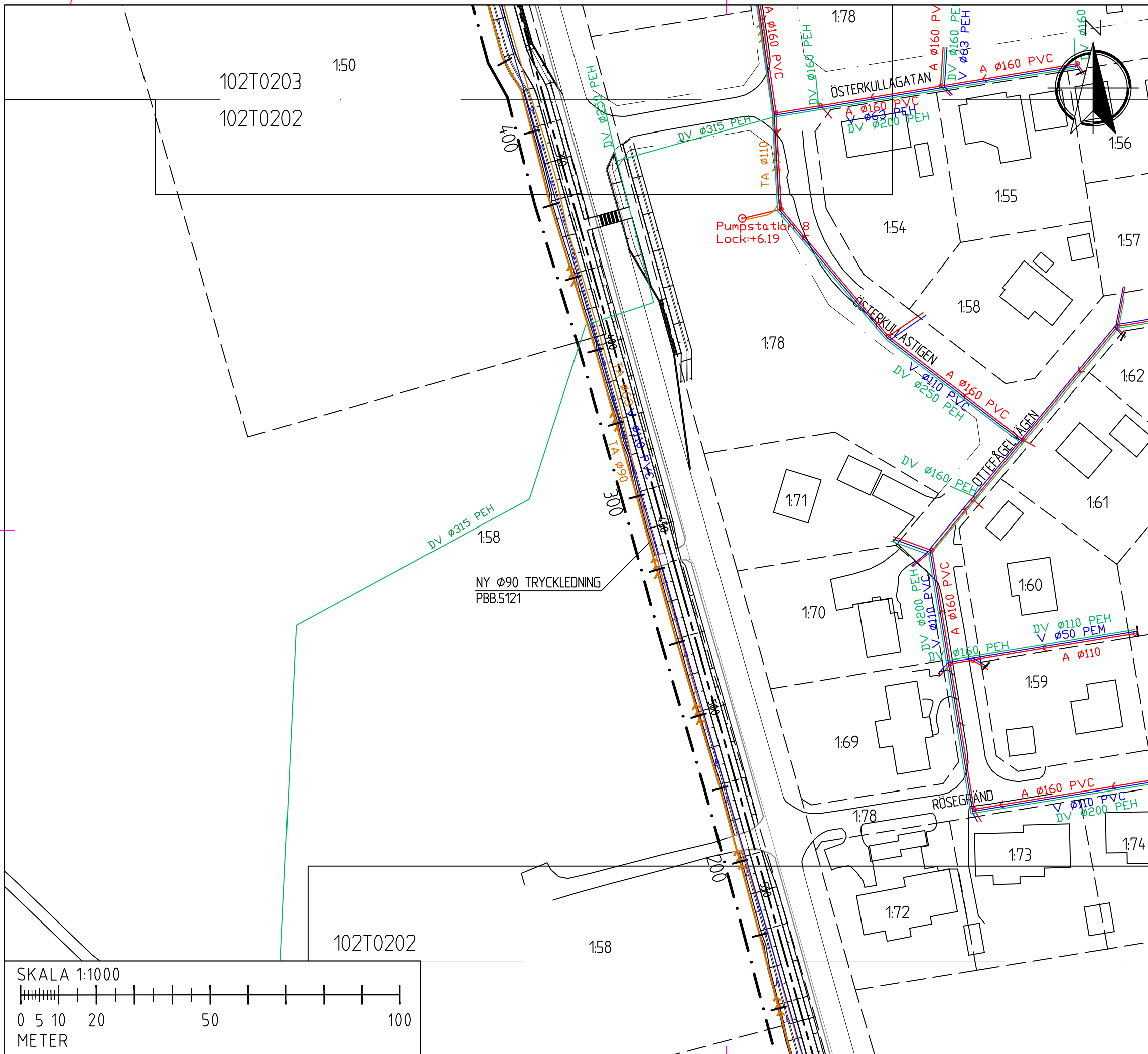

KOORDINATSYSTEM: ETRS-GK20  
HÖJDSYSTEM: N2000

### TECKENFÖRKLARING

- Entreprenadgräns
- Referenslinje GC-väg
- Referenslinje nytt tryckavlopp
- Befintligt självfallsavlopp
- Befintligt tryckavlopp
- Avloppsbrunn
- Befintlig vattenledning
- Befintlig dagvattenledning
- Fastighetsgräns
- Fastighetsbeteckning

BET	ÄNDRINGEN AVSER	DATUM	SIGN.
-----	-----------------	-------	-------

## FÖRFRÅGNINGSUNDERLAG



**JOMALA KOMMUN**

ANLÄGGANDE AV GC-VÄG OCH VA LEDNINGAR  
LÄNGS KALMARNÄSVÄGEN SAMT OMBYGGNAD  
AV DELAR AV KALMARNÄSVÄGEN

Planritning tryckavloppsledning  
Sektion 0/180 - 0/410

SKALA	NUMMER	BET
1:1000	102T0202	

UPPDRAG NR 2400303 RITAD/KONSTRUERAD AV Gustaf Qvarnström

DATUM 05.06.2024 GRANSKAD AV David Björlin

Björlin  
GITech Ab  
Storagatan 3  
22100 Mariehamn  
+358 40 5935832

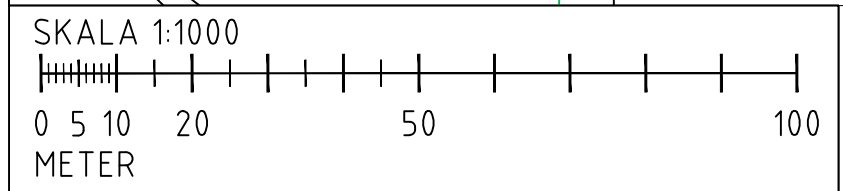

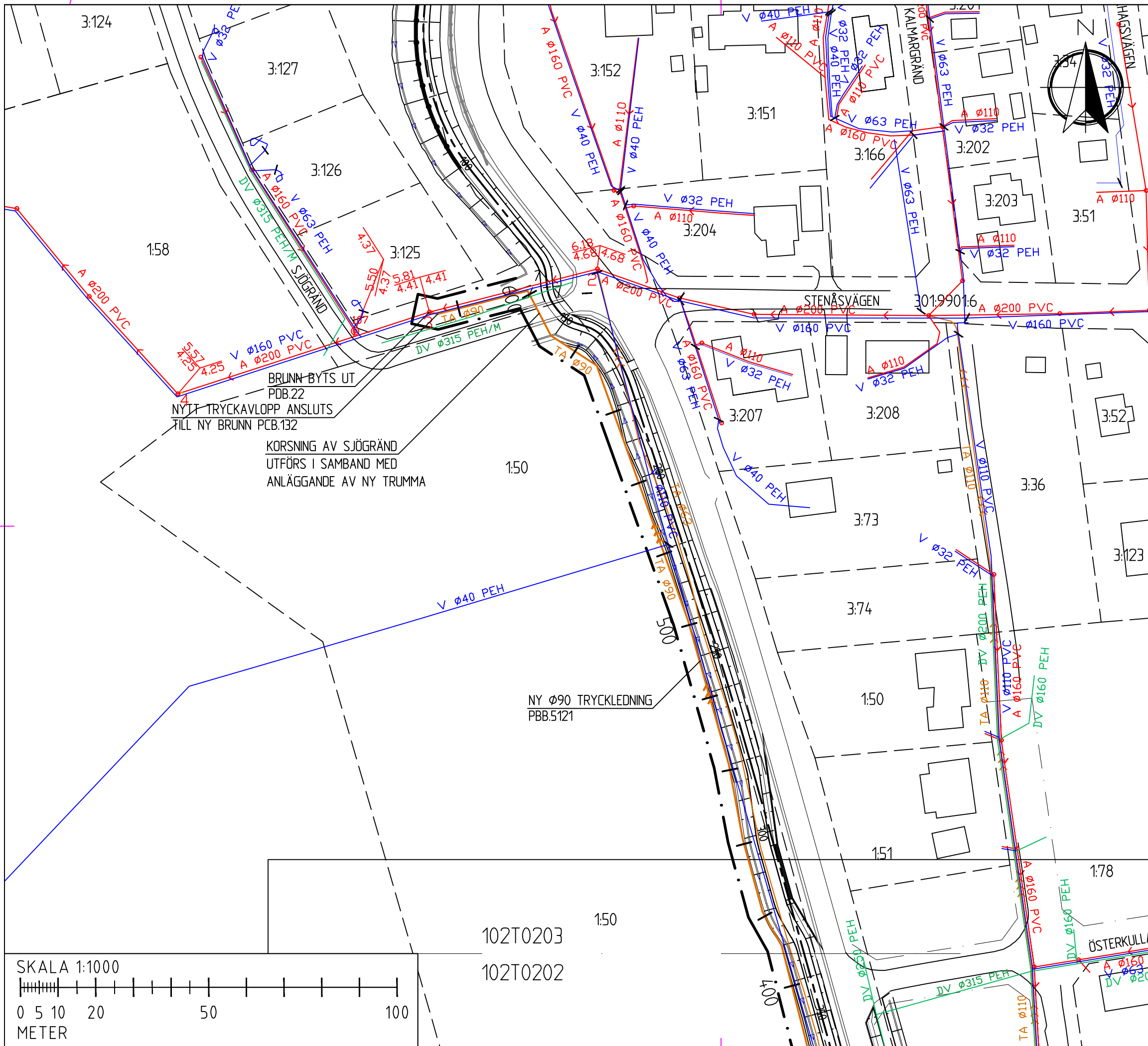

KOORDINATSYSTEM: ETRS-GK20  
HÖJDSYSTEM: N2000

TECKENFÖRKLARING

- · --- · --- Entreprenadgräns
- 50 --- Referenslinje GC-väg
- 50 --- Referenslinje nytt tryckavlopp
- Befintligt självfallsavlopp
- Befintligt tryckavlopp
- Avloppsbrunn
- Befintlig vattenledning
- Befintlig dagvattenledning
- Fastighetsgräns
- 2:8 Fastighetsbeteckning

BET	ÄNDRINGEN AVSER	DATUM	SIGN.
-----	-----------------	-------	-------

FÖRFRÅGNINGSUNDERLAG



JOMALA KOMMUN

ANLÄGGANDE AV GC-VÄG OCH VA LEDNINGAR  
LÄNGS KALMARNÄSVÄGEN SAMT OMBYGGNAD  
AV DELAR AV KALMARNÄSVÄGEN

Planritning tryckavloppsledning

Sektion 0/410 - 0/630

SKALA	NUMMER	BET
1:1000	102T0203	

UPPDRAG NR 2400303	RITAD/KONSTRUERAD AV Gustaf Qvarnström
DATUM 05.06.2024	GRANSKAD AV David Björnin

Björnin  
GITech Ab  
Storagatan 3  
22100 Mariehamn  
+358 40 5935832

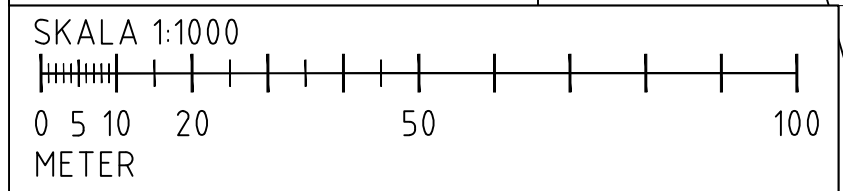

102T0203  
102T0202



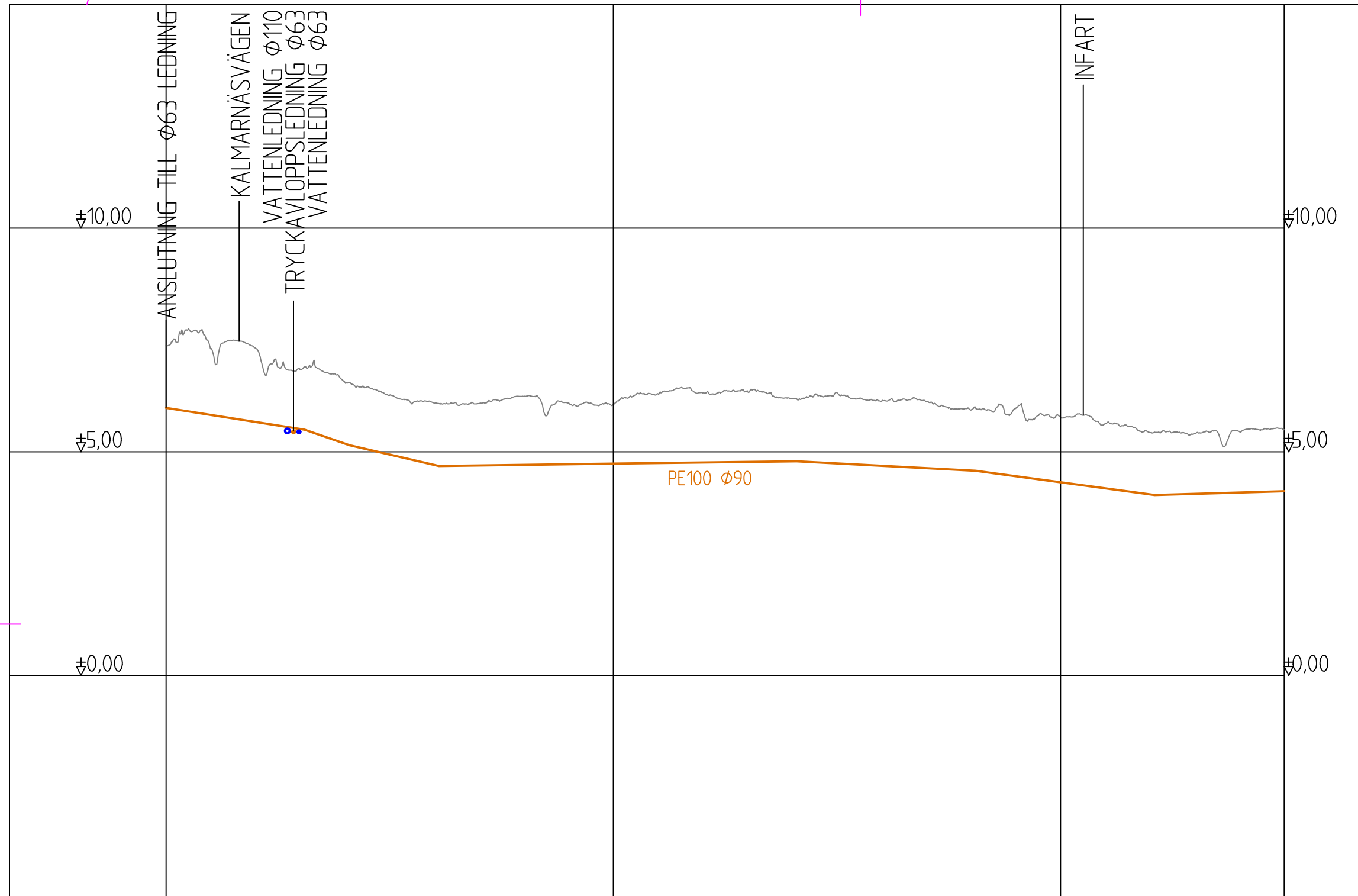

LÄNGDMÄTNING	0/000		0/050				0/100				0/150				0/200				0/250							
MARKYTA HÖJD	7.38	7.30	7.32	6.84	6.55	6.26	6.09	6.08	6.24	6.09	6.05	6.30	6.32	6.35	6.18	6.32	6.13	6.12	5.93	5.97	5.77	5.63	5.43	5.40	5.45	5.50
MATERIAL - DIM LUTNING VATTENGÅNG	M M %	PE100 90																								
			15,7	34,8	23,4		14		1,3		5,3		13,5		2,9											
	M	5,98		5,50	5,15		4,68			4,74			4,79			4,58						4,03			4,12	

BET	ÄNDRINGEN AVSER	DATUM	SIGN.
-----	-----------------	-------	-------

## FÖRFRÅGNINGSUNDERLAG



JOMALA KOMMUN

ANLÄGGANDE AV GC-VÄG OCH VA LEDNINGAR  
LÄNGS KALMARNÄSVÄGEN SAMT OMBYGGNAD  
AV DELAR AV KALMARNÄSVÄGEN  
Längdprofil tryckavlopp  
OBS! Befintliga ledningar ska endast ses som instruktiva. Exakt  
position ska bestämmas i samråd med berörd ledningsägare

SKALA	NUMMER	BET
1:1000/1:100	102T0301	

UPPDRAG NR	RITAD/KONSTRUERAD AV
2400304	Gustaf Qvarnström

DATUM	GRANSKAD AV
05.06.2024	David Björlin

Björlin  
GITech Ab  
Storagatan 3  
22100 Mariehamn  
+358 40 5935832



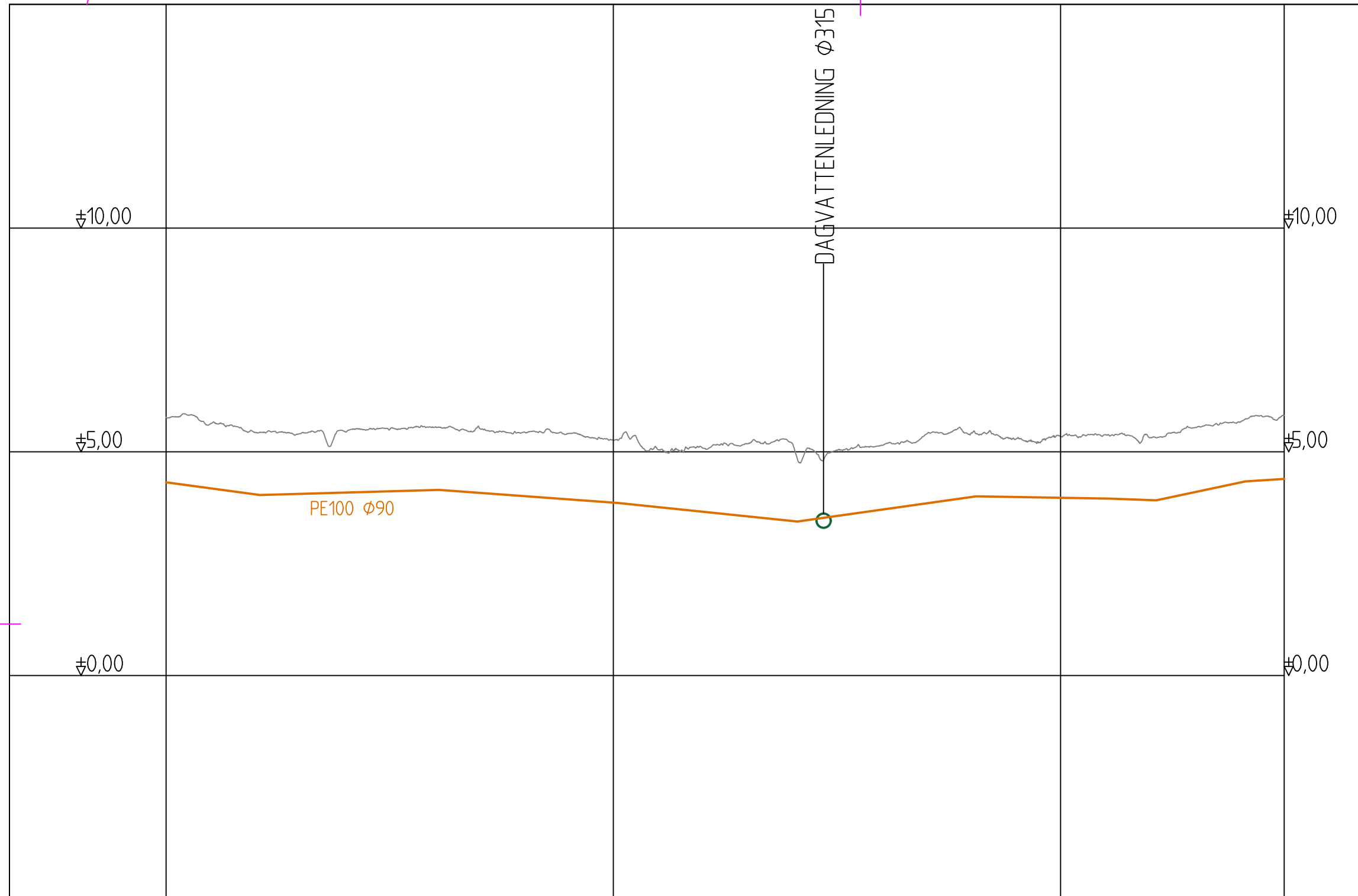

LÄNGDMÄTNING	0/200		0/250				0/300				0/350				0/400				0/450								
MARKYTA HÖJD	5,77	5,63	5,43	5,40	5,45	5,50	5,55	5,54	5,44	5,41	5,26	5,05	5,08	5,18	5,19	5,04	5,14	5,39	5,42	5,28	5,34	5,38	5,31	5,54	5,66	5,81	
TÄ90 MATERIAL - DIM LUTNING VATTENGÅNG	M M	PE100 90																									
	%	13,5	2,9				7,4				10,4				14,1				17		3,7	21,2	6,6				
	M	4,03	4,15				3,85				3,44				4,00		3,95	3,91	4,34	4,39							

BET	ÄNDRINGEN AVSER	DATUM	SIGN.
-----	-----------------	-------	-------

### FÖRFRÅGNINGSUNDERLAG



ANLÄGGANDE AV GC-VÄG OCH VA LEDNINGAR  
LÄNGS KALMARNÄSVÄGEN SAMT OMBYGGNAD  
AV DELAR AV KALMARNÄSVÄGEN  
Längdprofil tryckavlopp  
OBS! Befintliga ledningar ska endast ses som instruktiva. Exakt position ska bestämmas i samråd med berörd ledningsägare

SKALA	NUMMER	BET
1:1000/1:100	102T0302	

UPPDRAG NR	RITAD/KONSTRUERAD AV
2400304	Gustaf Qvarnström

DATUM	GRANSKAD AV
05.06.2024	David Björlin

Björlin GiTech Ab Storagatan 3 22100 Mariehamn +358 40 5935832	
--	--

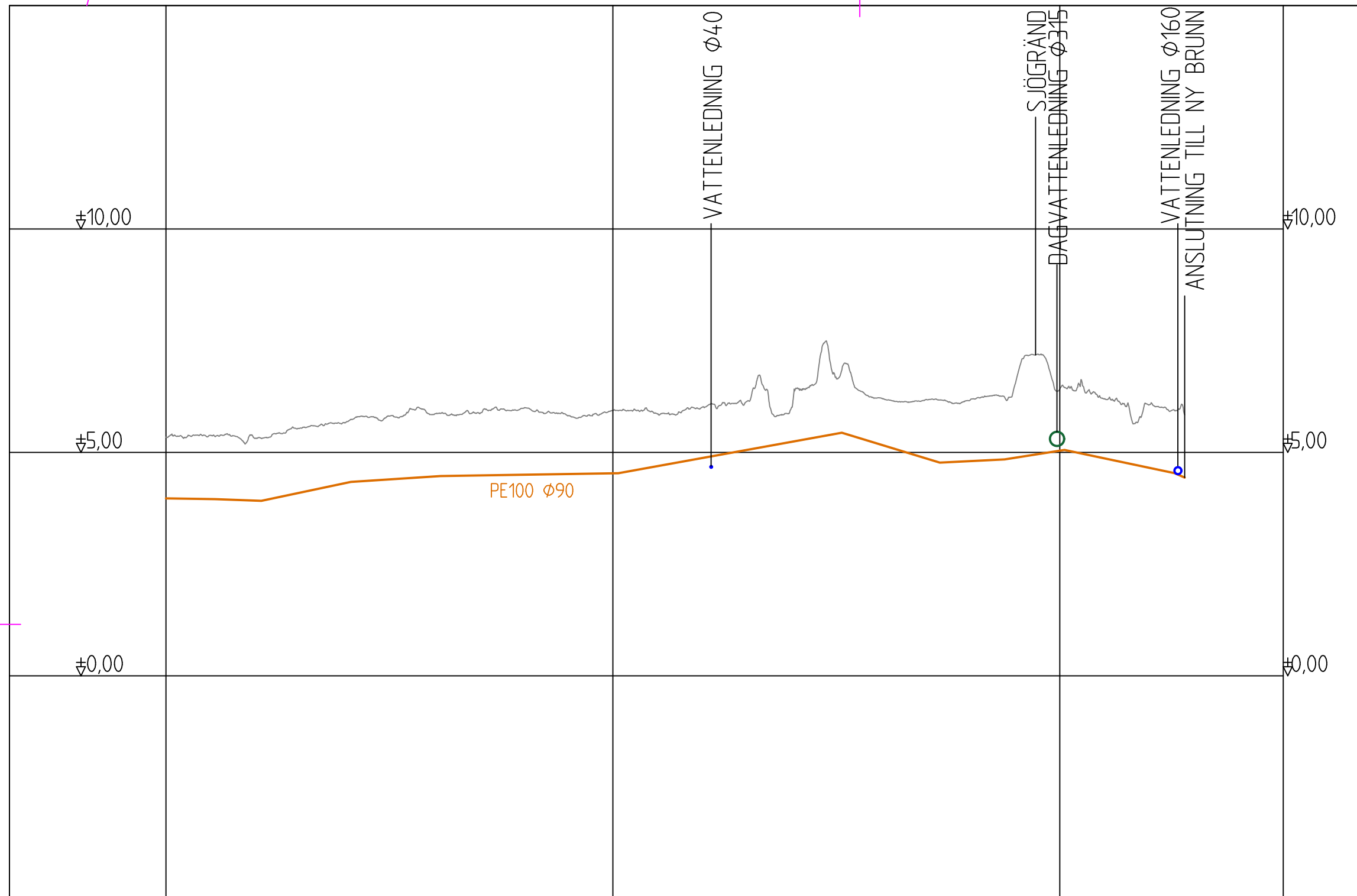

LÄNGDMÄTNING	0/400		0/450				0/500				0/550				0/600				0/650						
MARKYTA HÖJD	5.34	5.38	5.31	5.54	5.66	5.81	5.85	5.88	5.99	5.82	5.94	5.86	6.01	6.14	6.01	6.66	6.21	6.18	6.18	6.52	6.41	6.20	6.07	5.84	
T1A90	MATERIAL - DIM	M	PE100 90																						
	LUTNING	%	1,7	3,7	21,2	6,6	16				18,2	30,5	4,7	16,0	21,3	4,7	4,4	4,4	4,7	4,84	5,05	4,53	4,44	4,27	4,44
	VATTENGÅNG	M	3,95	3,91	4,34	4,47	4,53				5,44	4,77	4,84	5,05	4,53	4,44	4,27	4,44	4,27	4,44	4,27	4,44	4,27	4,44	4,27

BET	ÄNDRINGEN AVSER	DATUM	SIGN.
-----	-----------------	-------	-------

## FÖRFRÅGNINGSUNDERLAG



JOMALA KOMMUN

ANLÄGGANDE AV GC-VÄG OCH VA LEDNINGAR LÄNGS KALMARNÄSVÄGEN SAMT OMBYGGNAD AV DELAR AV KALMARNÄSVÄGEN  
 Längdprofil tryckavlopp  
 OBS! Befintliga ledningar ska endast ses som instruktiva. Exakt position ska bestämmas i samråd med berörd ledningsägare

SKALA	NUMMER	BET
1:1000/1:100	102T0303	

UPPDRAG NR	RITAD/KONSTRUERAD AV
2400304	Gustaf Qvarnström

DATUM	GRANSKAD AV
05.06.2024	David Björlin

Björlin GiTech Ab Storgatan 3 22100 Mariehamn +358 40 5935832	
---	--

GC-Väg

# TYPSEKTION VID JORDSCHAKT

Markyta

RESTERANDE FYLLNING CEC.4111  
JORDSCHAKT CBB.3111

KRINGFYLLNING CEC.3111  
TRYCKLEDNING Ø90 PBB.5121  
LEDNINGSBÄDD CEC.2111

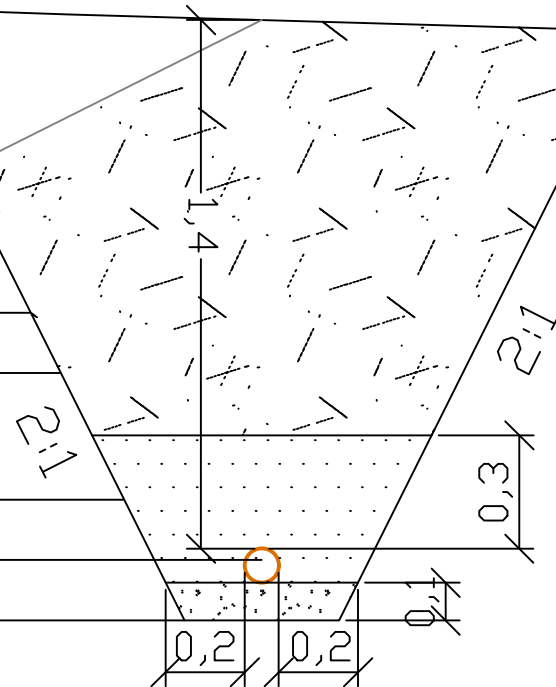

# TYPSEKTION VID BERGSCHAKT

JORDSCHAKT CBB.3111

Markyta

Bergyta

BERGSCHAKT CBC.3111

RESTERANDE FYLLNING CEC.4111  
JORDSCHAKT CBB.3111

KRINGFYLLNING CEC.3111  
TRYCKLEDNING Ø90 PBB.5121  
LEDNINGSBÄDD CEC.2111

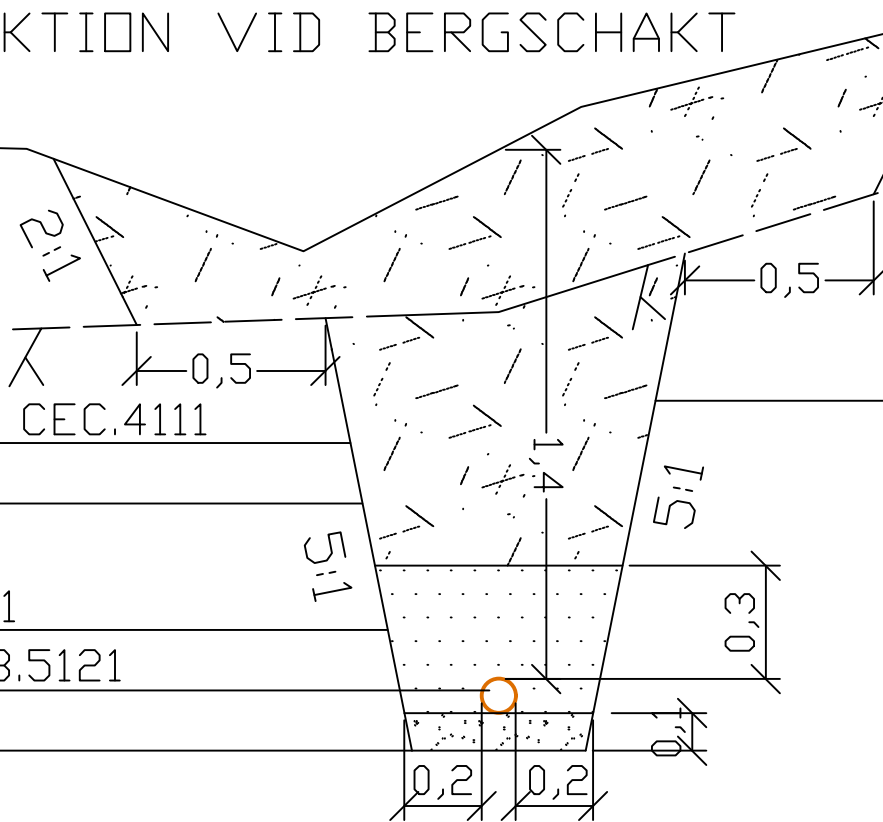

SKALA 1:20

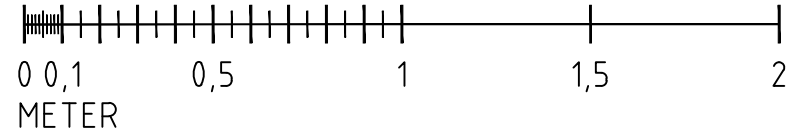

BET	ÄNDRINGEN AVSER	DATUM	SIGN.
-----	-----------------	-------	-------

## FÖRFRÅGNINGSUNDERLAG



JOMALA KOMMUN

ANLÄGGANDE AV GC-VÄG OCH VA LEDNINGAR  
LÄNGS KALMARNÄSVÄGEN SAMT OMBYGGNAD AV  
DELAR AV KALMARNÄSVÄGEN

Typsektioner tryckavlopp

SKALA	NUMMER	BET
1:20	102T0401	

UPPDRAG NR	RITAD/KONSTRUERAD AV
2400304	Gustaf Qvarnström

DATUM	GRANSKAD AV
05.06.2024	David Björlin

Björlin  
GITech Ab  
Storagatan 3  
22100 Mariehamn  
+358 40 5935832

# Projektspecifik arbetsbeskrivning

Jomala kommun

Nybyggnad, gång- och cykelväg: Kalmarnäsvägen



Dat. 24.10.2023

Godkänt Magnus Nordin

Dat. 24.10.2023

Planerat Jörgen Wikman

## Innehållsförteckning

Projektuppgifter .....	3
Entreprenadinnehåll.....	3
Belysning .....	4
Fundament .....	5
Stolpar .....	5
Kablering.....	5
Jordning .....	5
Mätarcentral.....	6
Belysningsstyrning.....	6
Trafikstyrning under arbetet .....	6



## Projektuppgifter

- Projekt:

Kalmarnäset – GC-väg Kalmarnäsvägen

- Elnätens innehavare:

Ålands Elandelslag  
Tel: +358 18 39250  
E-post: [conny.sjoberg@el.ax](mailto:conny.sjoberg@el.ax)

Mariehamns Energi  
Tel: +358 18 5390  
E-post: [kjell.ekblom@energi.ax](mailto:kjell.ekblom@energi.ax)

- Kommunens kontaktperson

Mattias Olander  
+358 40 53 43 552  
[mattias.olander@jomala.ax](mailto:mattias.olander@jomala.ax)

- Planering

N3M Power Ab  
Jörgen Wikman  
+358 443 4571 30  
[jorgen.wikman@n3m.fi](mailto:jorgen.wikman@n3m.fi)

Projekten bekostas av Jomala kommun.

Kommunen ansvarar för ägandet och driften av anläggningarna.

## Entreprenadinnehåll

Till entreprenaden hör de planerade belysningsnätets material, jordbyggnad, elarbeten, ibruktagning. Även rivningsarbetet och slutdokumentering hör till entreprenaden.

Entreprenören märker ut stolparnas placering i terrängen med tråkäppar. Beställaren granskar och godkänner stolparnas placering innan arbetet påbörjas.

I samband med överlåtelsen av projektet levererar entreprenören åt beställaren uppdaterade slutritningar (dwg) samt inmätningmaterial i digital form (ETRS-GK20 koordinatsystem, 0,2m noggrannhet) gällande stolparnas placering samt fördelnings-skåpens placeringar. Centralscheman (dwg) och mätning- samt granskningsprotokoll (word) levereras även i digital form.

## Belysning

Belysningen är planerad med led-armaturer.

Belysningsklasser: Väg: M4, gång-och cykelväg: P4

Armaturkrav:

- Led-armatur
- Armaturen bör vara utrustad med reflektorteknik, ej plastlinser.
- Armaturerna bör vara godkända av Trafikverket, Traficom eller motsvarande myndighet.
- Armaturernas materialgaranti bör vara minst 5 år. Under garantitiden levererar armaturleverantören på egen bekostnad och utan dröjsmål en ny komponent i stället för den felaktiga.
- Kapslingsklass minimi IP66, och armaturens stomme bör vara gjord av aluminium. Alla armaturstommens komponenter bör vara korrosionsbeständiga och ha samma livslängd som utlovas för armaturens övriga teknik.
- Belysningsflödet är angett för hela armaturen L90B10. Livslängden bör vara  $\geq 100000h$
- Armaturens elektronik bör vara skyddad mellan N-L. Armaturen bör också ha ett skilt, utbytbart transientskydd på minst 10 kV / 5 kA
- Armaturen får ej förorsaka störningar till det matande nätet.
- Armaturens producerade färgtemperatur bör vara mellan 3900-4100K och färgåtergivningsindexet (CRI) bör vara  $>70$ .
- Vandalklassificeringen bör vara minst IK08
- Armaturen bör vara av sin konstruktion byggd så att istappar inte bildas då snön smälter på armaturen.
- Armaturens led-moduler och driftdon bör vara lätt och snabbt utbytbara utan att hela armaturen behöver bytas.
- Armaturens ljuseffektivitet bör vara  $\geq 110 \text{ lm/w}$
- Armaturen bör uppfylla kraven för icke önskvärd bländning.

Belysningsberäkningar bör bifogas anbudet, Följande värden bör användas:

- Reduktionsfaktor 0,9
- Alla belysningstekniska krav bör uppfyllas för torr (R2) och våt ytbeläggning (W3).

Belysningstekniska beräkningarna bör presenteras med två decimalers noggrannhet.

- Armaturen bör vara försedd med tryckutjämningsventil av typ Goretex

Entreprenören har rätt att offerera alternativa armaturer. Då bör entreprenören uppvisa motsvarande belysningsberäkningar med samma utgångsvärden för att beräkningarna skall vara jämförbara. Beställaren godkänner alternativa armaturer.

## Fundament

Som stolpfundament bör användas av betong, med justeringsbultar försedda fundament. Fundamenten bör vara godkända av Trafikverket, Traficom eller motsvarande myndighet. Krocksäkra belysningsstolparnas fundamentets övre kant bör vara 50 – 100mm över marknivå. Höjden på fundamentets övre kant mäts i inre slänten från vägen och yttre slänten från kanten på vägområdet. Justeringsmekanismen bör vara åtkomlig utan att behöva gräva mer än 0,1m runt fundamentet.

Fundamentet bör vara utrustade med rotgummi, vilketets uppgift är att förhindra att vatten, grus och lösa stenar tränger in i fundamentet.

Fundamentens botten och dess omgivning bör stampas så att fundamentet inte börjar luta på grund av krafterna från den installerade stolpen med armatur.

Entreprenören levererar fundamenten till arbetsplatsen och installerar dem enligt planeringen och anvisningarna på de av beställaren godkända slutliga platserna. Entreprenören markerar ut platserna för godkännande före arbetena påbörjas.

## Stolpar

Belysningsstolparna och deras monteringsätt bör vara godkända av Trafikverket, Traficom eller motsvarande myndighet.

Stolparna bör var HE-krocksäkra (gäller ej GC-vägarnas) och monteras i stolpfundament.

Man bör sträva till att stolparna och fundamenten placering är ca 1,5m från vägytans kant. Om terrängen så kräver kan ett mindre avstånd godkännas, >1m.

Stolparna förses med stolpinsatser.

## Kablering

Som jordkabel används AMCMK 4xX+XS-kabel. Jordkablarna avslutas med förgreningsskydd.

Jordkabelns installationsdjup är 700 mm. Kabeln installeras i skyddsror min. MP75, SN8 samt vid korsning av vägar min. MP110, SN16. I kabeldiket ovanför kabeln läggs ett gult varningsband. Varningsbandet läggs minst 200 mm ovanför kabeln.

Fasledarna vid delningsgränsen (L1-L3) samt PEN-ledaren bör avslutas i skilda kopplingsklämmare som också möjliggör mätning. PEN-ledaren får inte förbinda två olika vägbelysningscentraler.

Som armaturens anslutningskabel används 3x2,5 S.

## Jordning

Jordningar görs enligt ritningarna.

Gruppledningens PEN-ledare jordas inom 200 m från nätets matningspunkt och vid varje över 200m lång kablering eller förgrenings ändpunkt. Jordningselektrodernas jordningsimpedans bör vara, om jordningsförhållandena så tillåter mindre än 100  $\Omega$ .

Som jordningsledare används 16 mm<sup>2</sup> klar kopparvajer och som jordningselektrod kopparrör eller kopparstav. Jordningen utrustas med anslutningsplint för mätning.

Belysningscentralens jordning görs med Cu16-ledare, med en längd på 25 m. Vid centralen installeras jordningsledaren i slinga under centralen.

### Mätarcentral

Nya centralen installeras i marken med tillhörande markfundament. Centralen installeras vid mån av möjlighet i skydd från vägunderhållet. Centralen förses med överspänningskydd. Entreprenören har möjlighet att offerera alternativa centraltyper. Beställaren godkänner bytet.

Mätarcentralens krav:

- Kapslingsklass: >IP34.
- Nominell märkström:  $I_n > 35A$ .
- Utrymmesreservation för GSM fjärrstyrningsanordning.
- Min. 3st styrda skruvsäkringsutgångar.
- Centralen bör vara gjord i metall.

### Belysningsstyrning

Belysningen styrs med astronomiskt kopplingsurfunktion monterad i centralen.

### Trafikstyrning under arbetet

Före arbetena påbörjas bör det hållas en begynnelsesyn med beställaren.

Under arbetet bör godkända trafikstyrningsplaner och direktiv följas.

Karis 24.10.2023  
Planerare  
Jörgen Wikman



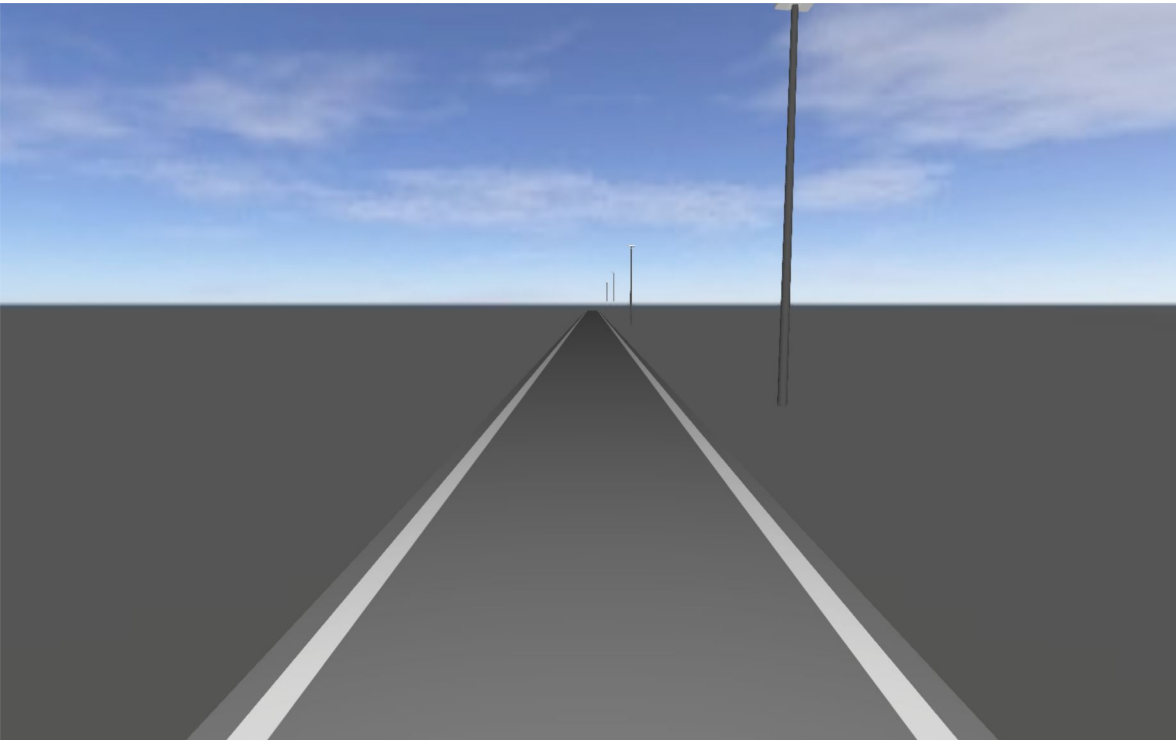

**GC-väg Kalmarnäsvägen**

## **Inledande anmärkningar**



## Innehåll

Täckblad .....	1
Inledande anmärkningar .....	2
Innehåll .....	3
Kontaktpersoner .....	4
Beskrivning .....	5
Armaturlista .....	6

## Produktdatablad

Ännu inte DIALux-medlem - I-TRON ZERO 5P5 SV 7040.100-1M (1x L-ITR0-5P5-4000-100-1M-70-25) .....	7
--	---

## GC-väg Kalmarnäsvägen · Alternativ 1

Beskrivning .....	8
Sammanfattning (till EN 13201:2015) .....	9
Cykelbana 1 (P4) .....	13
Ordlista .....	14

## Kontaktpersoner



Planerare

Jörgen Wikman

T +358 44 345 7130

jorgen.wikman@n3m.fi

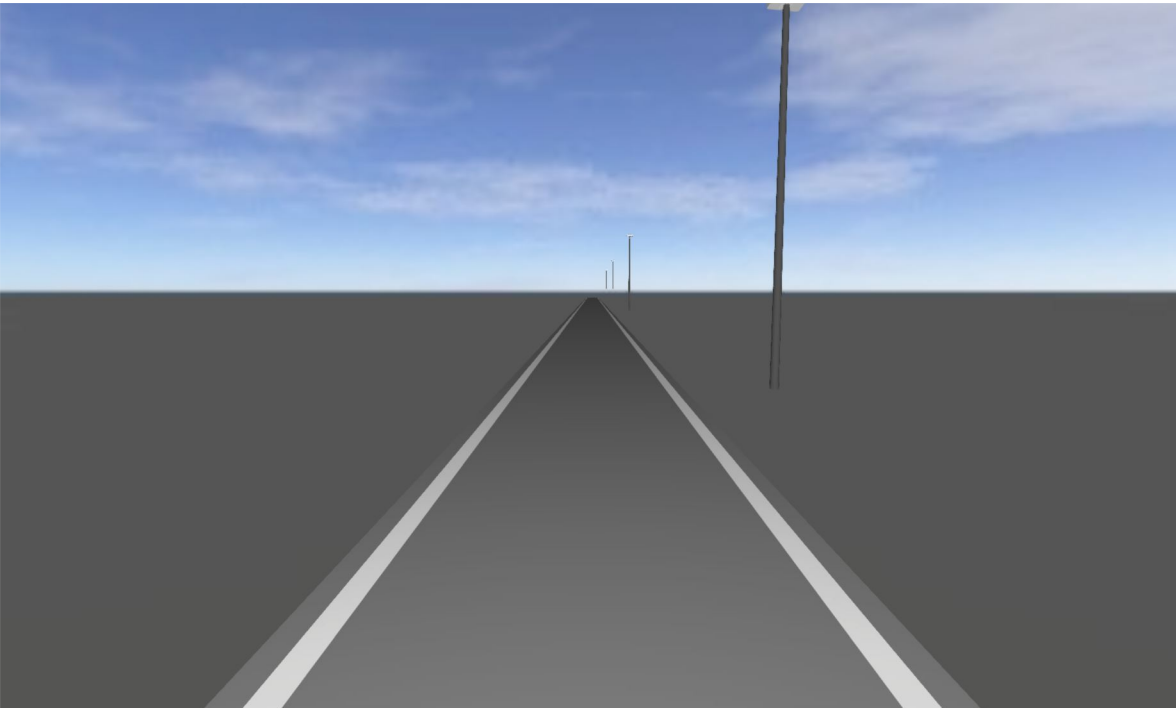

## Beskrivning

Planerare  
Jörgen Wikman

T +358 44 345 7130  
jorgen.wikman@n3m.fi

## Armaturlista

 $\Phi_{\text{totalt}}$ 

11560 lm

 $P_{\text{totalt}}$ 

76.4 W

Ljusutbyte

151.3 lm/W

st.	Tillverkare	E-nr./Art.-nr.	Artikelnamn	P	$\Phi$	Ljusutbyte
4	Ännu inte DIALux- medlem	22-120- 05_03	I-TRON ZERO 5P5 SV 7040.100-1M	19.1 W	2890 lm	151.3 lm/W

## Produktdatablad

Ännu inte DIALux-medlem - I-TRON ZERO 5P5 SV 7040.100-1M

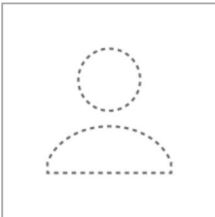

E-nr./Art.-nr.	22-120-05_03
P	19.1 W
$\Phi_{\text{Ljuskälla}}$	2890 lm
$\Phi_{\text{Armatyr}}$	2890 lm
$\eta$	100.00 %
Ljusutbyte	151.3 lm/W
CCT	4000 K
CRI	70

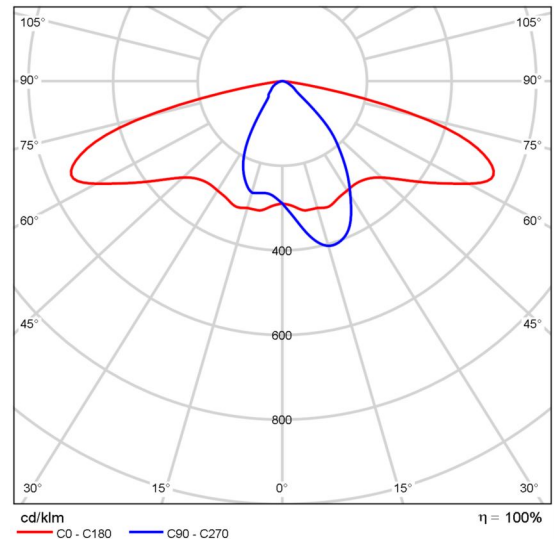

Polar LFK

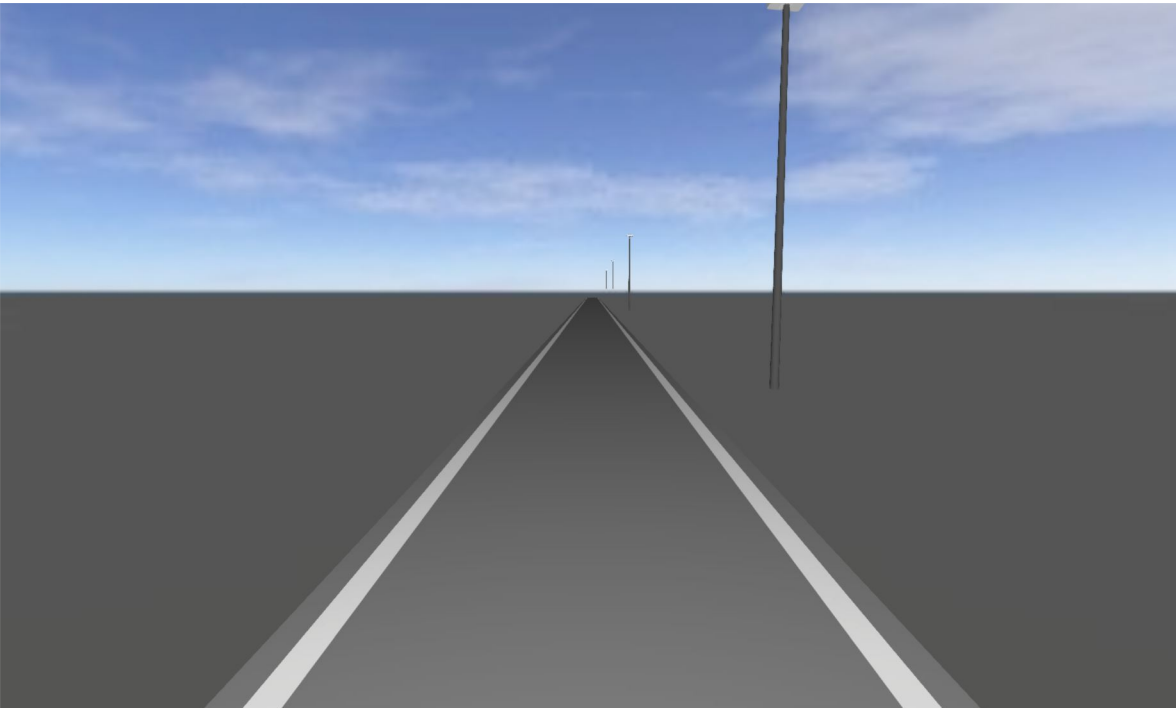

GC-väg Kalmarnäsvägen

## Beskrivning

GC-väg Kalmarnäsvägen

**Sammanfattning (till EN 13201:2015)**

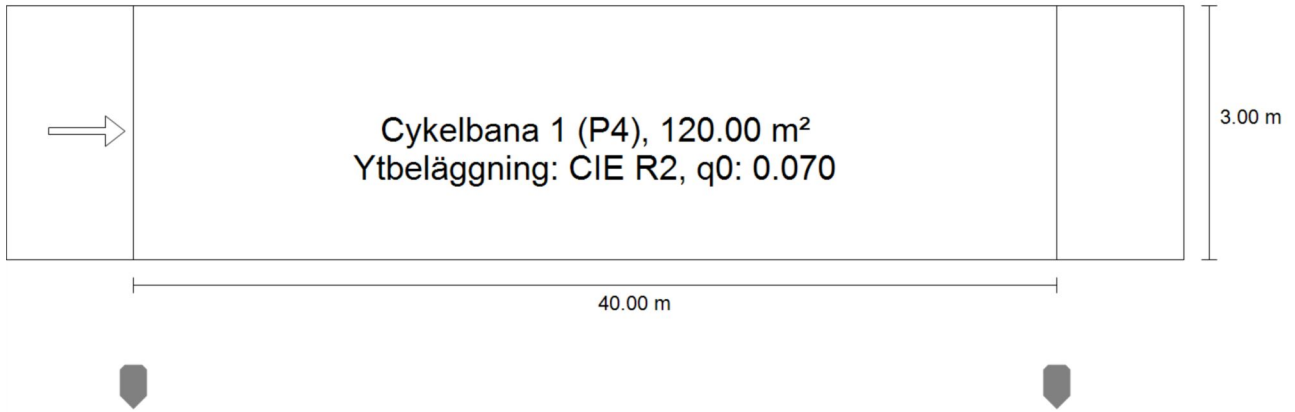

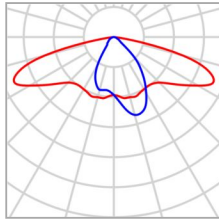
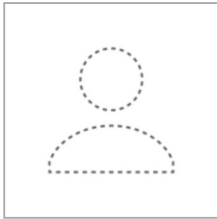

GC-väg Kalmarnäsvägen

**Sammanfattning (till EN 13201:2015)**

Tillverkare	Ännu inte DIALux-medlem	P	19.1 W
E-nr./Art.-nr.	22-120-05_03	$\Phi_{\text{Ljuskälla}}$	2890 lm
Artikelnamn	I-TRON ZERO 5P5 SV 7040.100-1M	$\Phi_{\text{Armatör}}$	2890 lm
Bestyckning	1x L-ITR0-5P5-4000- 100-1M-70-25	$\eta$	100.00 %

GC-väg Kalmarnäsvägen

**Sammanfattning (till EN 13201:2015)**

I-TRON ZERO 5P5 SV 7040.100-1M (Ensidig Nedtill)

Stolpavstånd	40.000 m
(1) ljuspunktshöjd	6.000 m
(2) ljuspunktsöverhäng	-1.500 m
(3) stolparmslutning	5.0°
(4) stolparmslängd	0.000 m
Drifttimmar/år	4000 h: 100.0 %, 19.1 W
Effekt / väg	477.5 W/km
ULR / ULOR	0.00 / 0.00
Max. ljusstyrkor Åt alla håll som bildar angiven vinkel med nedre vertikala vid fungerade, monterad armatur.	≥ 70°: 556 cd/klm ≥ 80°: 157 cd/klm ≥ 90°: 0.00 cd/klm
Ljusstyrkeklass Värdena för ljusstyrka i [cd/klm] för att beräkna ljusstyrkeklassen avser armaturljusflödet i enlighet med EN 13201:2015.	G*1
Bländindexklass	D.6
MF	0.90

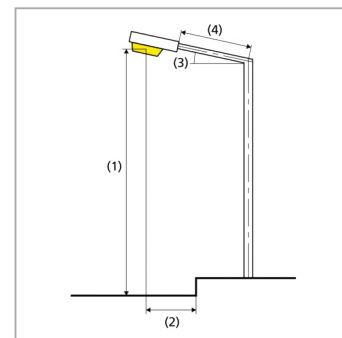
**Resultat för bedömningsfält**

En underhållsfaktor på 0.90 beräknades för installationen.

	Storlek	Beräknad	Börvärde	OK
Cykelbana 1 (P4)	$E_{med}$	6.41 lx	[5.00 - 7.50] lx	✓
	$E_{min}$	1.58 lx	≥ 1.00 lx	✓

GC-väg Kalmarnäsvägen

**Sammanfattning (till EN 13201:2015)**

Resultat för energieffektivitetsindikatorer

	Storlek	Beräknad	Energiförbrukning
GC-väg Kalmarnäsvägen	D <sub>p</sub>	0.025 W/lx*m <sup>2</sup>	-
I-TRON ZERO 5P5 SV 7040.100-1M (Ensidig Nedtill)	D <sub>e</sub>	0.6 kWh/m <sup>2</sup> år	76.4 kWh/år

GC-väg Kalmarnäsvägen  
**Cykelbana 1 (P4)**

Resultat för bedömningsfält

	Storlek	Beräknad	Börvärde	OK
Cykelbana 1 (P4)	$E_{med}$	6.41 lx	[5.00 - 7.50] lx	✓
	$E_{min}$	1.58 lx	$\geq 1.00$ lx	✓

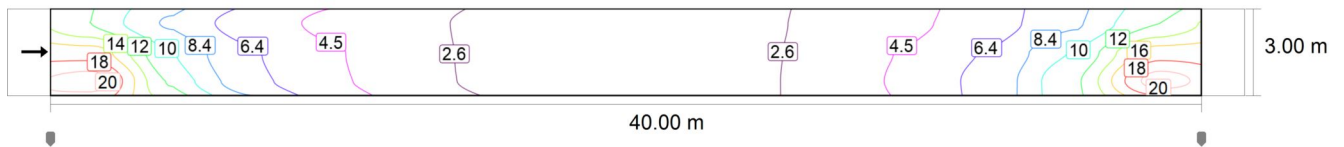

Underhållsvärde horisontell belysningsstyrka [lx] (Isoluxkurvor)

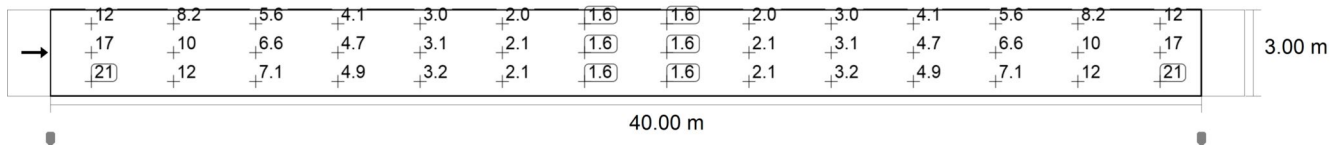

Underhållsvärde horisontell belysningsstyrka [lx] (Värderaster)

m	1.429	4.286	7.143	10.000	12.857	15.714	18.571	21.429	24.286	27.143	30.000	32.857	35.714	38.571
2.500	12.28	8.16	5.55	4.10	3.00	2.02	1.58	1.58	2.02	3.00	4.10	5.55	8.16	12.28
1.500	17.33	10.46	6.63	4.67	3.13	2.07	1.60	1.60	2.07	3.13	4.67	6.63	10.46	17.33
0.500	21.04	12.02	7.13	4.87	3.21	2.09	1.59	1.59	2.09	3.21	4.87	7.13	12.02	21.04

Underhållsvärde horisontell belysningsstyrka [lx] (Värdetabeller)

	$E_{med}$	$E_{min}$	$E_{max}$	$U_0$ ( $g_1$ )	$g_2$
Underhållsvärde horisontell belysningsstyrka	6.41 lx	1.58 lx	21.0 lx	0.25	0.08

## Ordlista

### A

A	Formelsymboler för en area i geometrin
Autonomi för dagsljus	Beskriver hur stor andel av den dagliga arbetstiden som den krävda belysningsstyrkan uppfylls av dagsljus. Den nominella belysningsstyrkan hämtas från rumsprofilen, till skillnad från vad som beskrivs i EN 17037. Beräkningen görs inte i mitten av rummet, utan vid den placerade sensormätpunkten. Ett rum anses ha tillräcklig dagsljusförsörjning om det uppnår minst 50 % dagsljusautonomi.

### B

Bakgrundsområde	Bakgrundsområdet gränsar enligt DIN EN 12464-1 till det omedelbara omgivningsområdet och sträcker sig till rummets gränser. För större rum är omgivningsområdet minst 3 m brett. Det är horisontellt i golvhöjd.
Belysningsstyrka	Beskriver förhållandet mellan ljusflödet som når en viss yta, till denna ytas storlek ( $\text{lm}/\text{m}^2 = \text{lx}$ ). Belysningsstyrkan är inte bunden till en objektyta. Den kan bestämmas överallt i rummet (inomhus såväl som utomhus). Belysningsstyrkan är ingen produkttegenskap, eftersom det handlar om en mottagarvariabel. Till mätningar används mätutrustning för belysningsstyrka.  Enhet: Lux Förkortning: lx Formelsymboler: E
Belysningsstyrka, adaptiv	För att bestämma medelvärdet för den adaptiva belysningsstyrkan på en yta, rasteriseras denna "adaptivt". På området med stora skillnader i belysningsstyrka inom ytan delas rutnätet upp i mindre rutor, och där det finns mindre skillnader görs en grövre indelning.
Belysningsstyrka, horisontell	Den belysningsstyrka som beräknas eller mäts upp på en horisontell (vågrät) yta (detta kan t ex vara en bordsyta eller ett golv). Den horisontella belysningsstyrkan kännetecknas i regel med formelbokstäverna $E_H$ .
Belysningsstyrka, vertikal	Den belysningsstyrka som beräknas eller mäts upp på en vertikal yta (detta kan t ex vara framsidan på en hylla). Den vertikala belysningsstyrkan kännetecknas i regel med formelbokstäverna $E_V$ .
Belysningsstyrka, vinklad	Den belysningsstyrka som beräknas eller mäts upp lodrätt i förhållande till en yta. Detta måste beaktas vid vinklade ytor. Om ytan är horisontell eller vertikal finns ingen skillnad mellan denna typ av belysningsstyrka och den horisontella respektive vertikala belysningsstyrkan.
Beräkningsplan	Virtuell mät- resp. beräkningsyta i höjd med synuppgiften, som i regel följer rumsgeometrin. Beräkningsplanet kan även förses med en gränsyta.

## Ordlista

### C

#### CCT

(eng. correlated colour temperature)

Kroppstemperatur för en temperaturstrålkastare, som är till för att beskriva sin ljusfärg. Enhet: Kelvin [K]. Ju lägre numeriskt värde, desto rödare, ju högre numeriskt värde, desto blåare är ljusets färg. I motsats till färgtemperaturen på temperaturstrålkastare betecknas färgtemperaturen hos gasurladdningslampor och halvledare den "mest likartade färgtemperaturen".

Tilldelning av ljusfärger till färgtemperaturområden enligt EN 12464-1:

Ljusfärg - färgtemperatur [K]  
 varm vit (vv) < 3.300 K  
 neutral vit (nv)  $\geq$  3.300 – 5.300 K  
 dagsljusvitt (dv) > 5.300 K

#### CRI

(eng. colour rendering index)

Beteckning för en armaturs eller en lampas färgåtergivningindex enligt DIN 6169: 1976 resp. CIE 13.3: 1995.

Allmänt färgåtergivningsindex Ra (eller CRI) är ett dimensionslöst tal som beskriver kvaliteten på en vit ljuskälla med avseende på dess likhet med en referenskälla, i reflektionsspektra för 8 definierade testfärger (se DIN 6169 eller CIE 1974).

### D

#### Dagsljuskvot

Förhållandet mellan belysningsstyrkan som uppmätts uteslutande med dagsljus på en punkt i rummet, och den horisontella belysningsstyrkan utomhus under bar himmel.

Formelsymboler: D (eng. daylight factor)  
 Enhet: %

#### Dagsljuskvot - användningsyta

En beräkningsyta, inom vilken dagsljuskvoten beräknas.

## Ordlista

### E

#### Energiuppskattning

Baserat på en timbaserad beräkningsprocedur för dagsljus i inomhusutrymmen, med hänsyn till projektets geometri och eventuella befintliga dagsljusstyrssystem. Även projektets inriktning och plats beaktas. I beräkningen används armaturernas angivna systemeffekt för att bestämma energibehovet. Ett linjärt samband mellan effekt och ljusflöde i dimrat tillstånd antas för dagsljusstyrda armaturer. Användningstider och nominell belysningsstyrka bestäms utifrån utrymmenas användningsprofiler. Tända armaturer som uttryckligen har uteslutits från kontrollen tar också hänsyn till de angivna användningstiderna. Dagsljusstyrssystemen använder en förenklad styrlogik som stänger dem vid en horisontell belysningsstyrka på 27500 lx.

Kalenderåret 2022 används endast som referens. Det är inte en simulering av detta år. Referensåret används endast för att tilldela veckodagar i de beräknade resultaten. Övergången till sommartid beaktas inte. Typen av referenshimmel som används är den genomsnittliga himlen som beskrivs i CIE 110 utan direkt solljus.

Metoden utvecklades tillsammans med Fraunhofer Institute for Building Physics och finns tillgänglig för granskning från Joint Working Group 1 ISO TC 274 som en utökning av den tidigare årliga regressionsbaserade metoden.

#### Eta ( $\eta$ )

(eng. light output ratio)

Armaturens driftseffektivitet beskriver hur stor procentandel av ljusflödet från en fritt strålande lampa (eller LED-modul) som lämnar armaturen i installerat tillstånd.

Enhet: %

### G

#### $g_1$

Ofta även  $U_o$  (eng. overall uniformity)

Betecknar den totala jämnheten för belysningsstyrkan på en yta. Den är kvoten mellan  $E_{min}$  och  $\bar{E}$  och krävs bland annat i standarder för belysning av arbetsplatser.

#### $g_2$

Betecknar "ojämnheten" i belysningsstyrkan på en yta. Den är kvoten mellan  $E_{min}$  och  $E_{max}$  och är i regel endast relevant för bevis på nödbelysning enligt EN 1838.

#### Gränsyta

Omgivande område mellan beräkningsplan och väggar, som inte beaktas vid beräkningen.

### K

#### Kontrollgrupp

En grupp armaturer som dimras och styrs tillsammans. För varje ljusscen ger en kontrollgrupp sitt eget dimringsvärde. Alla armaturer inom kontrollgruppen delar detta dimringsvärde. Styrgrupperna med tillhörande armaturer bestäms automatiskt av DIALux utifrån de skapade ljusscenerna och deras armaturgrupper.



## Ordlista

### L

LENI	(eng. lighting energy numeric indicator) Numerisk parameter för belysningsenergi enl. EN 15193  Enhet: kWh/m <sup>2</sup> år
Ljus rumshöjd	Beteckning för avståndet mellan golvet överkant och takets underkant (i ett rum i färdigbyggt skick).
Ljusflöde	Mått för den totala ljuseffekten som avges från en ljuskälla i alla riktningar. Det är alltså en "sändarvariabel" som anger den totala sändeffekten. Ljusflödet från en ljuskälla kan endast bestämmas i laboratoriet. Man skiljer mellan lamp- eller LED-modulljusflöde och armaturljusflöde.  Enhet: Lumen Förkortning: lm Formelsymboler: $\Phi$
Ljusstyrka	Beskriver ljusets intensitet i en viss riktning (sändarvariabel). Ljusstyrkan är det ljusflöde $\Phi$ som avges i en bestämd fast vinkel $\Omega$ . En ljuskällas strålningsmönster visas grafiskt i en ljusstyrkefördelningskurva (LFK). Ljusstyrkan är en SI - basenhet.  Enhet: Candela Förkortning: cd Formelsymboler: I
Ljusutbyte	Förhållandet mellan utstrålad ljuseffekt $\Phi$ [lm] och förbrukad elektrisk ström P [W] enhet: lm/W.  Detta förhållande kan upprättas för lampan resp. LED-modulen (lamp- resp. modulljusutbyte), lampan resp. modulen med driftutrustning (systemljusutbyte) och den kompletta armaturen (armaturljusutbyte).
LLMF	(eng. lamp lumen maintenance factor)/enl. CIE 97: 2005 Underhållsfaktor för lampljusflöde, som tar hänsyn till minskning av en lampas eller LED-moduls ljusflöde under drifttiden. Underhållsfaktorn för lampljusflöde anges som ett decimaltal och kan ha ett värde på max. 1 (ingen minskning av ljusflöde).
LMF	(eng. luminaire maintenance factor)/enl. CIE 97: 2005 Armatunderhållsfaktor som tar hänsyn till smuts på armaturen under drifttiden. Armatunderhållsfaktorn anges som ett decimaltal och kan ha ett värde på max. 1 (ingen smuts finns).
LSF	(eng. lamp survival factor)/enl. CIE 97: 2005 Lampöverlevnadsfaktor, som tar hänsyn till totalfel hos en armatur under drifttiden. Lampöverlevnadsfaktorn anges som ett decimaltal och kan ha ett värde på max. 1 (Inga fel inom den aktuella perioden eller omedelbart byte efter fel).

## Ordlista

Luminans	<p>Mått för det intryck av belysningsintensitet som det mänskliga ögat har av en yta. Samtidigt kan ytan själv lysa eller reflektera tillbaka det ljus som träffar den (sändarvariabel). Det är det enda fotometriska ljus som det mänskliga ögat kan uppfatta.</p> <p>Enhet: Candela per kvadratmeter Förkortning: cd/m<sup>2</sup> Formelsymboler: L</p>
M	
MF	<p>(eng. maintenance factor)/enl. CIE 97: 2005 Underhållsfaktor som ett decimaltal mellan 0 och 1, som beskriver förhållandet mellan det nya värdet för en fotometrisk planeringsvariabel (t.ex. belysningsstyrkan) och ett underhållsvärde efter en viss tid. Underhållsfaktorn tar hänsyn till nedsmutsning av armaturer och rum, samt minskning ljusflöde och fel hos ljuskällor. Underhållsfaktorn beaktas antingen generellt som helhet, eller detaljerat enligt CIE 97: Fastställt 2005 med formeln <math>RMF \times LMF \times LLMF \times LSF</math>.</p>
O	
Omgivningsområde	Omgivningsområdet gränsar till synuppgiftens område och bör enligt DIN EN 12464-1 vara minst 0,5 m brett. Det befinner sig på samma höjd som området för synuppgiften.
Område för synuppgifter	Det område som krävs för utförande av synuppgiften enligt DIN EN 12464-1. Höjden motsvarar den höjd i vilken synuppgiften utförs.
P	
P	<p>(eng. power) Strömförbrukning</p> <p>Enhet: Watt Förkortning: W</p>
R	
$R_{(UG)} \max$	<p>(engl. rating unified glare) Mått på den psykologiska bländningen i inomhusutrymmen. Utöver armaturernas luminans beror värdet av <math>R_{(UG)}</math> också på observatörens position, synriktningen och den omgivande luminansen. Beräkningen görs enligt tabellmetoden, se CIE 117. Bland annat anger EN 12464-1:2021 högsta tillåtna värden på <math>R_{(UG)}</math> och <math>R_{(UGL)}</math> för olika inomhusarbetsplatser.</p>

## Ordlista

Reflektionsfaktor:	En ytas reflektionsfaktor beskriver hur mycket av det infallande ljuset som reflekteras tillbaka. Reflektionsfaktorn definieras genom färgen och ytan.
RMF	(eng. room maintenance factor)/enl. CIE 97: 2005 Rumsunderhållsfaktor som tar hänsyn till smuts på omgivande ytor under drifttiden. Rumsunderhållsfaktorn anges som ett decimaltal och kan ha ett värde på max. 1 (ingen smuts finns).
U	
UGR (max)	(eng. unified glare rating) Mått för den psykologiska bländningseffekten i inomhusrum. Förutom armaturens luminans beror storleken på UGR-värdet även på observatörens position, blickriktningen och omgivande luminans. Bland annat anges i EN 12464-1 maximalt tillåtna UGR-värden för olika arbetsplatser i inomhusrum.
UGR-observatör	Beräkningspunkt i rummet, UGR-värdet fastställt för DIALux. Läget och höjden för beräkningspunkten bör motsvara den typiska observatörpositionen (användarens position och ögonhöjd).
Underhållsfaktor	Se MF

	D ändring	E ändring	F ändring	RITNINGSDATUM	RITNINGSDRÖG	BENÄMNING	STORLEK/ BLAD	SKALA	DAT.	ÄNDRING		ANM.
										REV.	DAT.	
1				231507-1		RITNINGSFÖRTECKNING, VÄG- OCH GC-VÄGBELYSNING	A4/1		24.10.2023			
2												
3						VÄGBELYSNING MÖCKELÖ						
4				231507-2		VÄGBELYSNING MÖCKELÖVÄGEN		1:1000	24.10.2023			
5						(AVFART HAMMARLANDSVÄGEN-HAMNSKÄRSVÄGEN)						
6				231507-3		VÄGBELYSNING MÖCKELÖVÄGEN (RIVNING)		1:1000	24.10.2023			
7						(AVFART HAMMARLANDSVÄGEN-HAMNSKÄRSVÄGEN)						
8				231507-4		MÄTARCENTRAL VBC1, MÖCKELÖVÄGEN	A4/3		24.10.2023			
9												
10						VÄGBELYSNING KALMSTA						
11				231507-5		GC-VÄGBELYSNING LEMLANDSVÄGEN		1:1000	24.10.2023			
12						(VESTERKALMAREVÄGEN-BÅTMANSGRÄND)						
13				231507-6		GC-VÄGBELYSNING (RIVNING)		1:1000	24.10.2023			
14						(VESTERKALMAREVÄGEN-BÅTMANSGRÄND)						
15				231507-7		MÄTARCENTRAL VBC1, LEMLANDSVÄGEN (BEFINTLIG)	A4/1		24.10.2023			
16				231507-8		MÄTARCENTRAL VBC2, LEMLANDSVÄGEN	A4/3		24.10.2023			
17												
18						VÄGBELYSNING KALMARNÄSET						
19				231507-9		GC-VÄGBELYSNING KALMARNÄSVÄGEN ETAPP 1 (DEL1)		1:1000	24.10.2023			
20				231507-10		GC-VÄGBELYSNING KALMARNÄSVÄGEN ETAPP 1 (DEL2)		1:1000	24.10.2023			
21				231507-11		GC-VÄGBELYSNING KALMARNÄSVÄGEN ETAPP 2		1:1000	24.10.2023			
22				231507-12		GC-VÄGBELYSNING KALMARNÄSVÄGEN ETAPP 1 OCH ETAPP 2		1:5000	24.10.2023			
23				231507-13		MÄTARCENTRAL VBC1, KALMARNÄSVÄGEN (BEFINTLIG)	A4/1		24.10.2023			
24				231507-14		MÄTARCENTRAL VBC2, KALMARNÄSVÄGEN	A4/3		24.10.2023			
25												
26						PROJEKTSPECIFIK ARBETSBESKRIVNING	A4/7		24.10.2023			
27						MATERIALLISTA (RIKTGIVANDE)	A4/1		24.10.2023			
28						BELYSNINGSBERÄKNING MÖCKELÖVÄGEN	A4/21		24.10.2023			
29						BELYSNINGSBERÄKNING GC-VÄG LEMLANDSVÄGEN	A4/19		24.10.2023			
30						BELYSNINGSBERÄKNING GC-VÄG KALMARNÄSVÄGEN	A4/19		24.10.2023			
31						NÄTBERÄKNING VÄGBELYSNING, MÖCKELÖVÄGEN	A4/3		24.10.2023			
32						NÄTBERÄKNING (ME) GC-VÄGBELYSNING, LEMLANDSSVÄGEN	A4/2		24.10.2023			
33						NÄTBERÄKNING (ÅEA) GC-VÄGBELYSNING, LEMLANDSSVÄGEN	A4/2		24.10.2023			
34						NÄTBERÄKNING GC-VÄGBELYSNING, KALMARNÄSVÄGEN (ETAPP 1)	A4/3		24.10.2023			
35						NÄTBERÄKNING GC-VÄGBELYSNING, KALMARNÄSVÄGEN (ETAPP 2)	A4/4		24.10.2023			

A ändring  
B ändring  
C ändring



HITSAAJANTIE 3 SVETSARVÄGEN  
KARJAA 10320 KARIS  
FINLAND  
www.n3m.fi  
+358 4006 9908 0

Projekt  
JOMALA KOMMUN  
PB 2 / GODBYVÄGEN 448  
22151 JOMALA  
ÅLAND, FINLAND

Benämning  
RITNINGSFÖRTECKNING  
VÄG- OCH GC-VÄGBELYSNING

Plan.  
JWN /24.10.2023  
Rit.  
JWN  
Gransk.  
JWN

Kretskod  
Central  
Blad  
1/1  
Ritning nr.  
EL 1

Arbetsnr.  
231507



MÄRKE ANTAL ÄNDRING		NAMN DAT	
S.DEL/BY	KVARTER/LÄG TOMT RNR	MYNDIGHETS ANTECKNINGAR	
NYBYGGNAD		ELRITNING	
JOMALA KOMMUN FIB 2 / GODBYVÄGEN 448 22151 JOMALA ÅLAND, FINLAND		GC-VÄGBELYSNING KALMARNSVÄGEN ETAPP 1 ( DEL 1)	
SKALA: 1:1000		ARB. NR.	BESTÄLLARES NR.
 HITSAAJANTE 3 SVETSARVÄGEN RAGGÅR 10320 KARIS FINLAND WWW.H3M.FI +358 4006 9908 0		DAT 24.10.2023 RIT. JWN PLAN. JWN GRANSK. JWN KONTAKT. JWN BLAD	231507 RITN. NR. ÄNDRING 9



MÄRKE	ANTAL	ÄNDRING	NAMN	DAT
S.DEL/BY	KVARTER/LÄG	TOMT	RNR	MYNDIGHETS ANTECKNINGAR
NYBYGGNAD				ELRITNING
JOMALA KOMMUN FIB 2 / GODBYVÄGEN 448 22151 JOMALA ÅLAND, FINLAND				GC-VÄGBELYSNING KALMARNSVÄGEN ETAPP 1 ( DEL 2)
				DAT 24.10.2023 RTI JWN PLAN JWN GRANSK JWN KONTAKT JWN BLAD
ARB. NR. 231507				BESTÄLLARES NR.
EL				RITN. NR. 10
				SKALA: 1:1000
				ÄNDRING

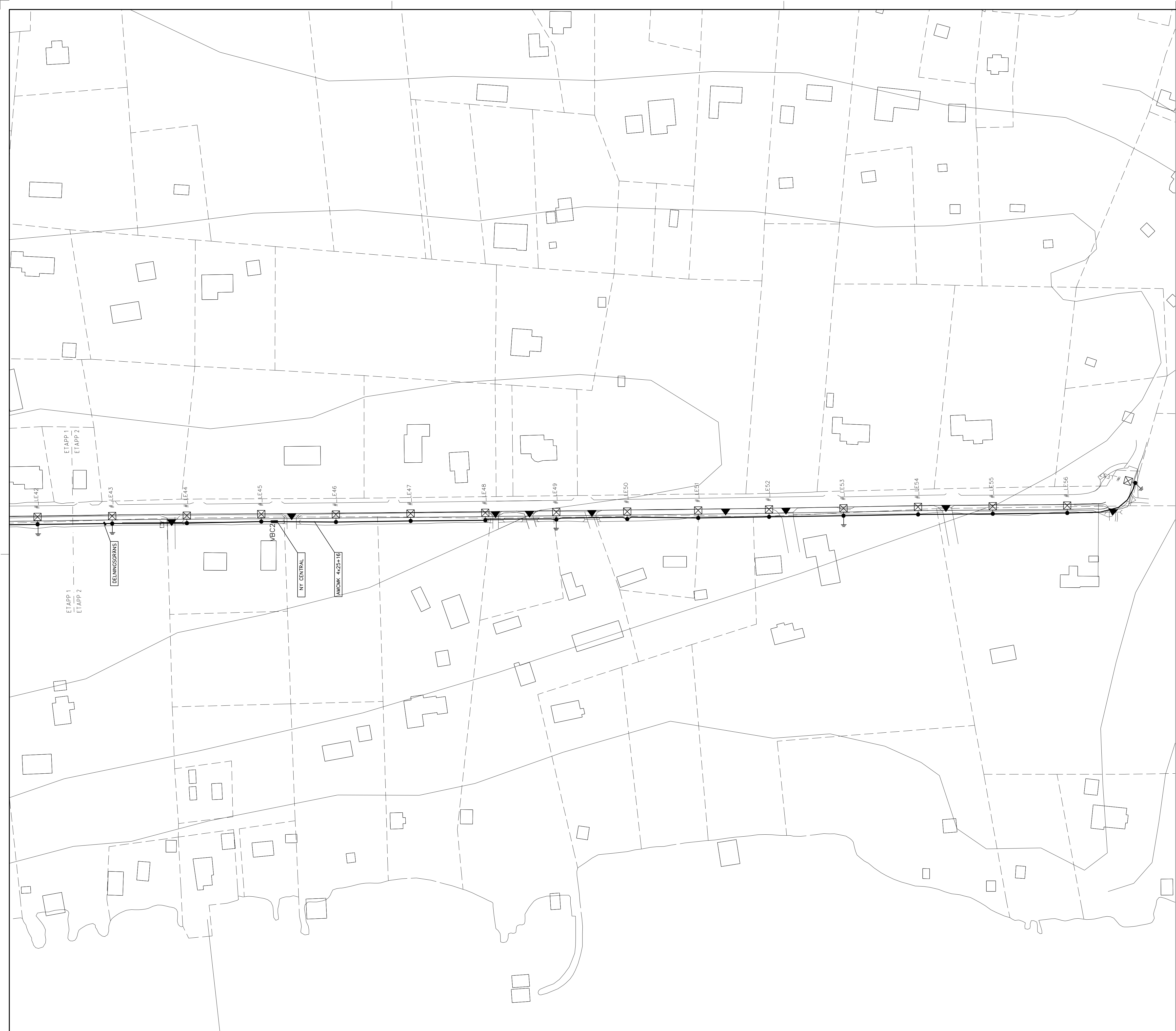

MÄRKE	ANTAL	ÄNDRING	NAMN	DAT
S.DEL/BY	KVARTER/LÄG	TOMT	RNR	MYNDIGHETS ANTECKNINGAR
NYBYGGNAD				ELRITNING
JOMALA KOMMUN PB 2 / GODBYVÄGEN 448 22151 JOMALA ÅLAND, FINLAND				CC-VÄCBELYSNING KALMARNÄSVÄGEN ETAPP 2
				SKALA: 1:1000
DAT 24.10.2023 RIT. JWN PLAN. JWN GRANSK. JWN KONTAKT JWN BLAD				ARB. NR. <b>231507</b> RITN. NR. <b>EL 11</b> BESTÄLLARES NR.





1:1  
 1:2  
 1:3  
 1:4  
 1:5  
 1:6  
 1:7  
 1:8  
 1:9  
 1:10  
 1:11  
 1:12  
 1:13  
 1:14  
 1:15  
 1:16  
 1:17  
 1:18  
 1:19  
 1:20  
 1:21  
 1:22  
 1:23  
 1:24  
 1:25  
 1:26  
 1:27  
 1:28  
 1:29  
 1:30  
 1:31  
 1:32  
 1:33  
 1:34  
 1:35  
 1:36  
 1:37  
 1:38  
 1:39  
 1:40  
 1:41  
 1:42  
 1:43  
 1:44  
 1:45  
 1:46  
 1:47  
 1:48  
 1:49  
 1:50  
 1:51  
 1:52  
 1:53  
 1:54  
 1:55  
 1:56  
 1:57  
 1:58  
 1:59  
 1:60  
 1:61  
 1:62  
 1:63  
 1:64  
 1:65  
 1:66  
 1:67  
 1:68  
 1:69  
 1:70  
 1:71  
 1:72  
 1:73  
 1:74  
 1:75  
 1:76  
 1:77  
 1:78  
 1:79  
 1:80  
 1:81  
 1:82  
 1:83  
 1:84  
 1:85  
 1:86  
 1:87  
 1:88  
 1:89  
 1:90  
 1:91  
 1:92  
 1:93  
 1:94  
 1:95  
 1:96  
 1:97  
 1:98  
 1:99  
 1:100

MÄRKE	ANTAL	ÄNDRING	NAMN	DAT
S.DEL/BY	KVARTER/LÄG	TOMT	RNR	MYNDIGHETS ANTECKNINGAR
				ETRS-GK20 / N2000
<b>NYBYGGNAD</b>			<b>ELRITNING</b>	
JOMALA KOMMUN PB 2 / GODBYVÄGEN 448 22151 JOMALA ÅLAND, FINLAND			GC-VÄCBELYSNING KALMARNÄSVÄGEN ETAPP 1 OCH 2	
			DAT 24.10.2023 RIT. JWN PLAN. JWN GRANSK. JWN KONTAKT JWN BLAD	ARB. NR. <b>231507</b> RITN. NR. <b>12</b>
			BESTÄLLARES NR.	SKALA: 1:5000
			ÄNDRING	





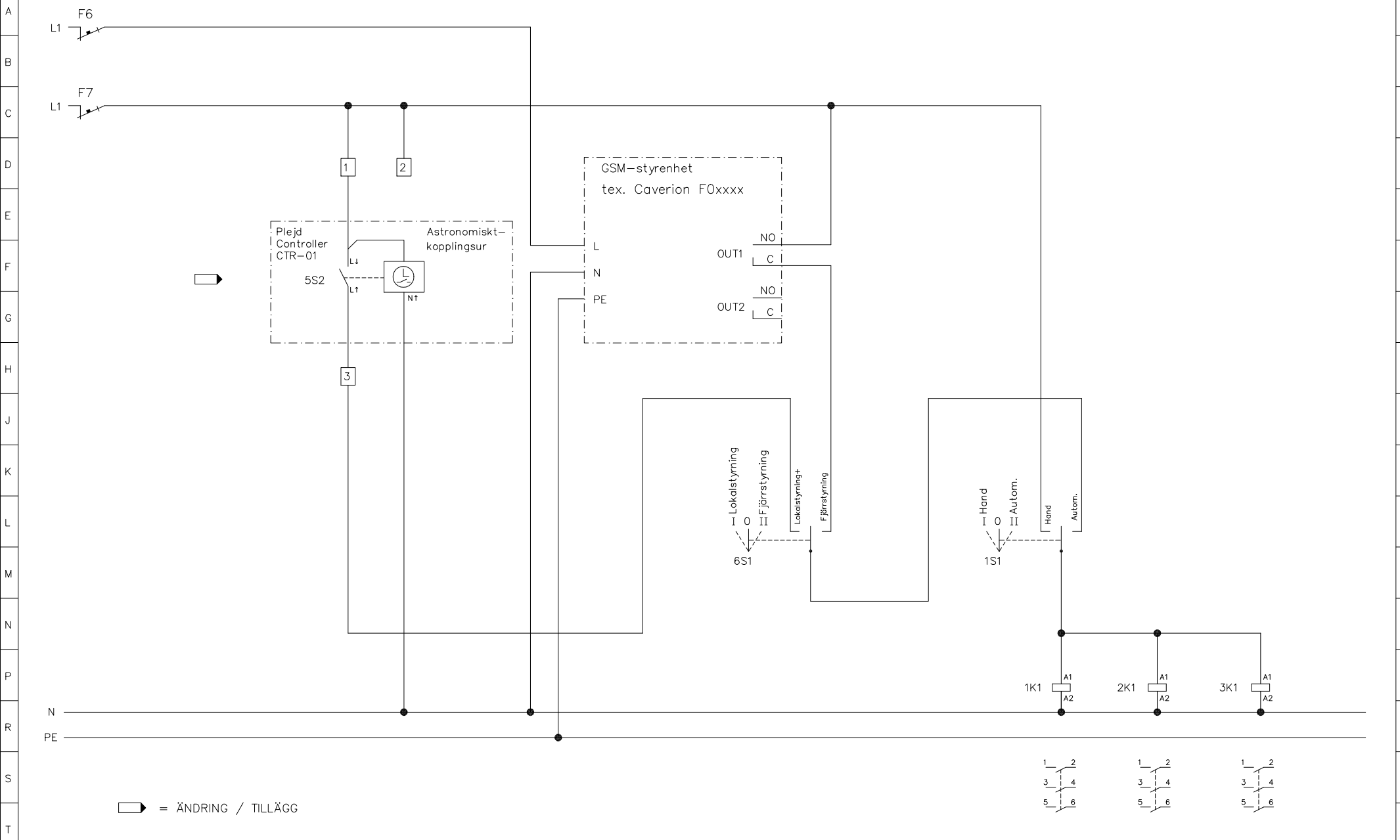

▭ = ÄNDRING / TILLÄGG

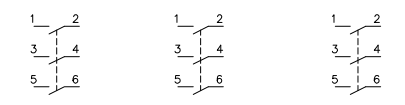

Atgärd NYBYGGNAD	Ritningstyp KRETSSHEMA EVAK 63.25-3	Dat. 24.10.2023 Ändring	 HITSAAJANTIE 3 SVETSARVÄGEN KARJAA 10320 KARIS FINLAND www.n3m.fi +358 4006 9908 0	Skala	Blad av blad 2 3
Projekt JOMALA KOMMUN VÄGBELYSNING KALMARNÄSET KALMARNÄSVÄGEN	Innehåll MÄTARCENTRAL VBC2 KALMARNÄSVÄGEN	Plan. JWN Gransk. Kod EVAK63-25-3_B		Ritningsnummer EL-231507-14	

NBYGGNAD Riktningstyp		MONTERINGSANVISNING		Innehåll ESTERI – MÄTARCENTRAL VBC2	
Atgård		Dat.: 24.10.2023		Kod EVAK63-25-3	
Projekt JOMALA KOMMUN VÄGBELYSNING KALMARNÄSSET KALMARNÄSVÄGEN		Plan: JWN		Grnsk:	
Skala		Ändring		HitSAJUNTE 3 SVETSÄRVÄGEN KARJAA 10320 KARIS FINLAND MPOWER +358 4006 9908 0	
Ritningsnummer		Ritningsnummer		EL-231507-14	
Blad 3 av blad 3		Blad 3 av blad 3		Blad 3 av blad 3	

- Yt-montage
  - fastsättningsskruvarna levereras med centralen
  - centralen fästs från insidan i skåpets övre del och från utsidan vid nedre gaveln
  - i övre delen finns två skruvhål varav ena kan användas till att hänga upp centralen tex. på en spik och den andra till att fästa centralen med skruv i väggen
  - för utgående kablar finns som standard genomföringsgummin
  - för matningskabeln finns genomföringsgummit i en löstagbar fläns

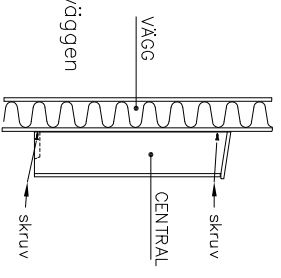

- Stolpmontage
  - centralen fästs i stolpe med tillbehör EVL 2.01 pakkauksella, varvid mellan centralen och stolpen blir ett mellanrum som hjälper vid stolpklittring
  - stolpinstallationsseriens distansfästen fästs i stolpen med inkluderade skruvar och centralen fästs i distansfästen EVL 2.01 med i förpackningen levererade M8x10 bultar

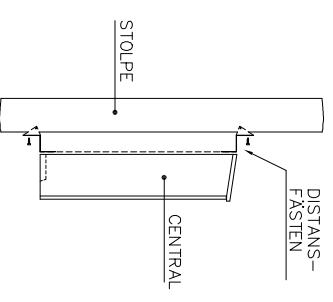

Obs. Stolpmontering förutsätter att lokala energibolaget godkänner stolpmontage

- Montage på fundament EVL 2.13
  - centrale kan också monteras på fundament, fundamentets typ och elnummer är: EVL 2.13 34 280 48
  - monteringsanvisning i förpackningen

### Esteri-mätarcentralens låsning

- centralen kan låsas med ett i centraldörren monterat skåplås av metall
- låset kan göras i samma låsserie som energibolaget använder, energibolaget bör ha åtkomst till kWh-mätaren
- försäljning av lås: Auktoriserade Abloy-affärer eller Abloy Oy Wahlforsinkatu 20 80100 JOENSUU
- låset anpassas i dörren med adapter EAL 03.17, adaptern fungerar också som låsets frysskydd

Lås ABLOY 3275  
 Regel 434635  
 Adapter EAL 3.17

OBS. !!

Säkerställ energibolagets låsserie innan förskaffning av lås

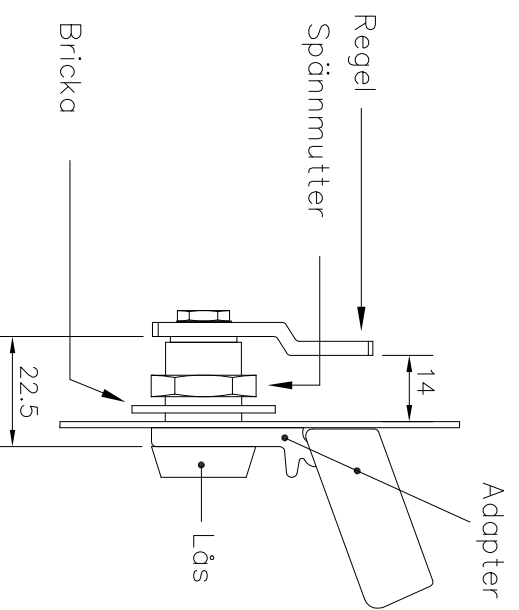

## Materiallista

Beställare:

Jomala  kommun

Projekt:

Möckelö-Möckelövägen  
Kalmsta-GC-väg Lemlandsvägen  
Kalmarnäset-GC-väg Kalmarnäsvägen

Planering

N3M Power Ab, Jörgen Wikman

Datum

2023-10-24



Obs! Materiallistan är riktgivande, får ej användas som anbudsunderlag.

Material	Möckelövägen	GC-väg Lemlandsvägen	GC-väg Kalmarnäsvägen	Tillsammans (st) / (m)
<b>Armaturer</b>				
I-Tron Zero 5P5 SV 7040.100-1M		18	57	75
I-Tron Zero 5P5 STW 7040.140-2M	26			26
Rivning av befintlig armatur med arm	11	9		20
<b>Stolpar och tillbehör</b>				
Stolpe, galvaniserad, monterad i fundament, med stolpinsats, armaturhöjd. 6m		18	57	75
HE säkerhetsstolpe, galvaniserad, monterad i fundament, med stolpinsats, armaturhöjd. 8m	26			26
<b>Skyddsror</b>				
MP75, SN8	940	680	2150	3770
MP110, SN16	30	60	130	220
<b>Fundament</b>				
Tex. SJ-1.3/1300		18	57	75
Tex. SJ-2/1200	26			
<b>Kablar</b>				
MMJ 3x2,5 S	26	18	57	101
AMCMK 4x25/16	1100	860	2565	4525
Jordning CU16	8	6	16	30
Rivning av AMKA-linje	400	320		720
<b>Centraler</b>				
Områdesbelysningscentral (med markfundament) EVAK63.25-3 + EVL2.13	1	1	1	3

## Matande punkt

### Detaljerade uppgifter

Jordslutningsimpedans	700 mΩ
Kortslutningsström $ik_{3max}$	3,19 kA
Jordslutningsresistans	700 mΩ
Jordslutningsreaktans	-
Driftresistans	-
Driftreaktans	79,63 mΩ

## Angivna uppgifter för W3-SYD

### Grunduppgifter

Systemjordning	TN-system
Spänning	3-fas (400 V)
Drifttemperatur	50 °C
Effektfaktor	1
Belastning	0,94 A (0,65 kW)
Övertoner	-

### Kabel och skydd

Kabeltyp	AMCMK (Al)
Parallella kablar	1
Kabelarea	35/16 mm <sup>2</sup>
Kabellängd	845 m
Överlastskydd	Säkring 16 A
Kortslutningsskydd	Säkring - 5s 16 A

### Förläggningssätt

Förläggningssätt	D1 - Kabel i rör (mark) En kabel/rör   20°C
Kabelavstånd	Inget
Antal kablar	1
Antal kretsar/rör	-
Antal belastade ledare	3
Brandtätning	-
Extra korrektionsfaktor	1

## Resultat

Gäller för AMCMK, 35/16 mm<sup>2</sup>, 845 m

### Belastningsförmåga

Belastningsförmåga	77 A
Korrektionsfaktor	1
Korr. belastningsförmåga	77 A
Minst tillåtna kabelarea	16/10 mm <sup>2</sup>

### Spänningsfall

Spänningsfall i krets	0,34 %
Driftspänning	398,66 V
Totalt spänningsfall	0,34 %

### Utlösningvillkor

Jordslutningsström $ik_{ef}$	0,07 kA
Kortslutningsström $ik_{3max}$	0,34 kA
Jordslutningsresistans	3111,49 mΩ
Jordslutningsreaktans	135,2 mΩ
Driftresistans	733,46 mΩ
Driftreaktans	147,23 mΩ
Max tillåtna kabellängd	936 m

### Energieffektivitet

Energiförlust (kWh)	-
Energiförlust (EUR)	-
CO <sub>2</sub> -förlust	-

Projektnr. 231507	Upphovsman JWN	Dokumenttyp <b>LEDNINGSDATA</b>	Beräknat av N3M POWER SVETSARVÄGEN 3 10300 KARIS		Dokumentbeteckning
Godk. person JWN	Sign.	Frisläppande status	Anläggningsdata NÄTBERÄKNING GC-VÄGBELYSNING KALMARNÄSVÄGEN (SKEDE 1)		Projektnamn KALMARNÄSET
Datum 24.10.2023	Godk. datum 24.10.2023				Ritningsnummer



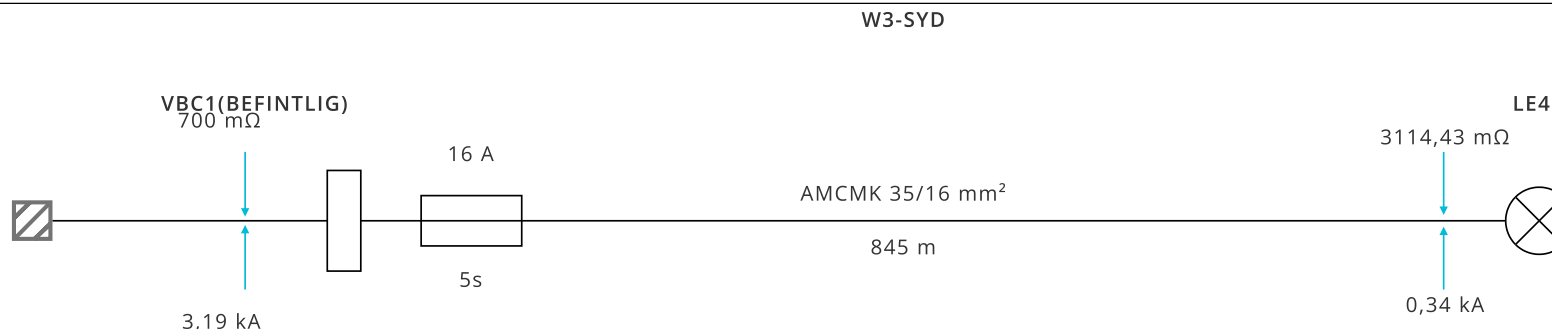

## Matande punkt

### Detaljerade uppgifter

Jordslutningsimpedans	700 mΩ
Kortslutningsström $ik_{3max}$	3,19 kA
Jordslutningsresistans	700 mΩ
Jordslutningsreaktans	-
Driftresistans	-
Driftreaktans	79,63 mΩ

## Angivna uppgifter för W2-NORR

### Grunduppgifter

Systemjordning	TN-system
Spänning	3-fas (400 V)
Drifttemperatur	50 °C
Effektfaktor	1
Belastning	0,36 A (0,25 kW)
Övertoner	-

### Kabel och skydd

Kabeltyp	AMCMK (Al)
Parallella kablar	1
Kabelarea	25/16 mm <sup>2</sup>
Kabellängd	580 m
Överlastskydd	Säkring 16 A
Kortslutningsskydd	Säkring - 5s 16 A

### Förläggningssätt

Förläggningssätt	D1 - Kabel i rör (mark) En kabel/rör   20°C
Kabelavstånd	Inget
Antal kablar	1
Antal kretsar/rör	-
Antal belastade ledare	3
Brandtätning	-
Extra korrektionsfaktor	1

## Resultat

Gäller för AMCMK, 25/16 mm<sup>2</sup>, 580 m

### Belastningsförmåga

Belastningsförmåga	64 A
Korrektionsfaktor	1
Korr. belastningsförmåga	64 A

### Spänningsfall

Spänningsfall i krets	0,13 %
Driftspänning	399,51 V

### Utlösningvillkor

Jordslutningsström $ik_{ef}$	0,08 kA
Kortslutningsström $ik_{3max}$	0,36 kA
Jordslutningsresistans	2620,96 mΩ

### Energieffektivitet

Energiförlust (kWh)	-
Energiförlust (EUR)	-
CO <sub>2</sub> -förlust	-

Projektnr. 231507	Upphovsman JWN	Dokumenttyp <b>LEDNINGSDATA</b>	Beräknat av N3M POWER SVETSARVÄGEN 3 10300 KARIS		Dokumentbeteckning
Godk. person JWN	Sign.	Anläggningsdata NÄTBERÄKNING GC-VÄGBELYSNING KALMARNÄSVÄGEN (SKEDE 1)	Projektnamn KALMARNÄSET		
Datum 24.10.2023	Godk. datum 24.10.2023		Ritningsnummer		Rev. index

Max tillåtna kabellängd

807 m

## W2-NORR

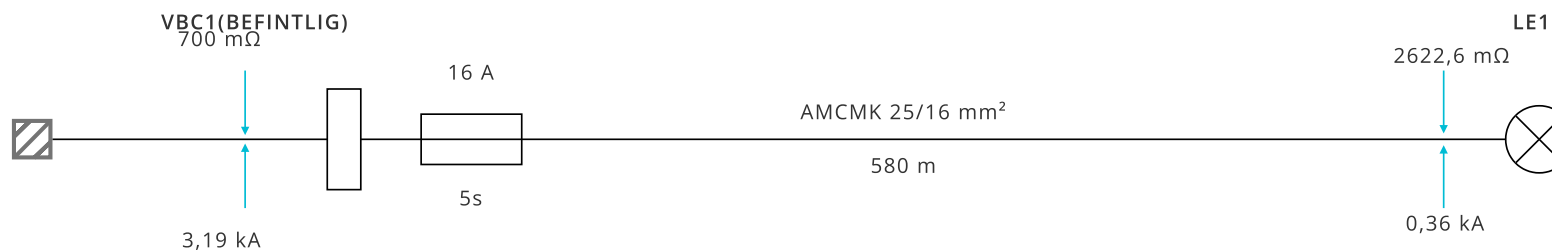

Projektnr. 231507		Upphovsman JWN		Dokumenttyp <b>LEDNINGSDATA</b>		Beräknat av N3M POWER SVETSARVÄGEN 3 10300 KARIS		Dokumentbeteckning	
Godk. person JWN		Sign.		Frisläppande status		Anläggningsdata NÄTBERÄKNING GC-VÄGBELYSNING KALMARNÄSVÄGEN (SKEDE 1)		Projektnamn KALMARNÄSET	
Datum 24.10.2023		Godk. datum 24.10.2023						Ritningsnummer	

## Matande punkt

### Detaljerade uppgifter

Jordslutningsimpedans	420 mΩ
Kortslutningsström $ik_{3max}$	7,71 kA
Jordslutningsresistans	420 mΩ
Jordslutningsreaktans	-
Driftresistans	-
Driftreaktans	32,95 mΩ

## Angivna uppgifter för W1

### Grunduppgifter

Systemjordning	TN-system
Spänning	3-fas (400 V)
Drifttemperatur	50 °C
Effektfaktor	1
Belastning	21,65 A (15 kW)
Övertoner	-

### Kabel och skydd

Kabeltyp	AXMK (Al)
Parallella kablar	1
Kabelarea	25 mm <sup>2</sup>
Kabellängd	30 m
Överlastskydd	Säkring 32 A
Kortslutningsskydd	Säkring - 5s 32 A

### Förläggningssätt

Förläggningssätt	D1 - Kabel i rör (mark) En kabel/rör   20°C
Kabelavstånd	Inget
Antal kablar	1
Antal kretsar/rör	-
Antal belastade ledare	3
Brandtätning	-
Extra korrektionsfaktor	1

## Resultat

Gäller för AXMK, 25 mm<sup>2</sup>, 30 m

### Belastningsförmåga

Belastningsförmåga	75 A
Korrektionsfaktor	1
Korr. belastningsförmåga	75 A
Minst tillåtna kabelarea	16 mm <sup>2</sup>

### Spänningsfall

Spänningsfall i krets	0,38 %
Driftspänning	398,49 V
Totalt spänningsfall	0,38 %

### Utlösningvillkor

Jordslutningsström $ik_{ef}$	0,41 kA
Kortslutningsström $ik_{3max}$	5,04 kA
Jordslutningsresistans	535,2 mΩ
Jordslutningsreaktans	4,8 mΩ
Driftresistans	36 mΩ
Driftreaktans	35,35 mΩ
Max tillåtna kabellängd	271 m

### Energieffektivitet

Energiförlust (kWh)	-
Energiförlust (EUR)	-
CO <sub>2</sub> -förlust	-

Projektnr. 231507	Upphovsman JWN	Dokumenttyp <b>LEDNINGSDATA</b>	Beräknat av N3M POWER SVETSAREGATAN 3 10300 KARIS	Dokumentbeteckning
Godk. person JWN	Sign.	Frisläppande status	Anläggningsdata NÄTBERÄKNING GC-VÄGBELYSNING KALMARNÄSVÄGEN (ETAPP 2)	Projektnamn KALMARNÄSET
Datum 24.10.2023	Godk. datum 24.10.2023			Ritningsnummer



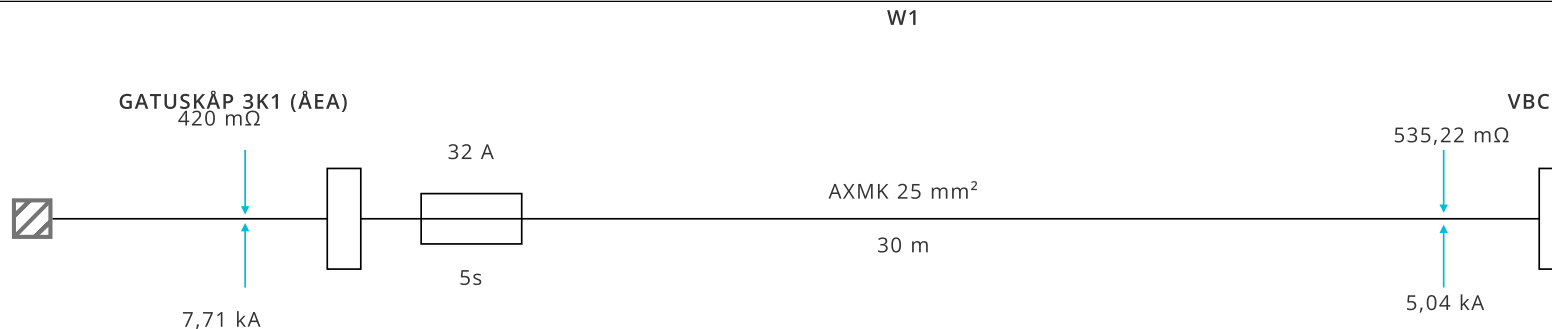

## Matande punkt

### Detaljerade uppgifter

Jordslutningsimpedans	512,18 mΩ
Kortslutningsström $ik_{3max}$	5,04 kA
Jordslutningsresistans	512,16 mΩ
Jordslutningsreaktans	4,8 mΩ
Driftresistans	36 mΩ
Driftreaktans	35,35 mΩ

## Angivna uppgifter för W3-NORR

### Grunduppgifter

Systemjordning	TN-system
Spänning	3-fas (400 V)
Drifttemperatur	50 °C
Effektfaktor	1
Belastning	0,09 A (0,06 kW)
Övertoner	-

### Kabel och skydd

Kabeltyp	AMCMK (Al)
Parallella kablar	1
Kabelarea	16/10 mm <sup>2</sup>
Kabellängd	100 m
Överlastskydd	Säkring 16 A
Kortslutningsskydd	Säkring - 5s 16 A

### Förläggningssätt

Förläggningssätt	D1 - Kabel i rör (mark) En kabel/rör   20°C
Kabelavstånd	Inget
Antal kablar	1
Antal kretsar/rör	-
Antal belastade ledare	3
Brandtätning	-
Extra korrektionsfaktor	1

## Resultat

Gäller för AMCMK, 16/10 mm<sup>2</sup>, 100 m

### Belastningsförmåga

Belastningsförmåga	50 A
Korrektionsfaktor	1
Korr. belastningsförmåga	50 A

### Spänningsfall

Spänningsfall i krets	0,01 %
Driftspänning	398,45 V

### Utlösningvillkor

Jordslutningsström $ik_{ef}$	0,21 kA
Kortslutningsström $ik_{3max}$	1,1 kA
Jordslutningsresistans	1039,32 mΩ

### Energieffektivitet

Energiförlust (kWh)	-
Energiförlust (EUR)	-
CO <sub>2</sub> -förlust	-

Projektnr. 231507	Upphovsman JWN	Dokumenttyp <b>LEDNINGSDATA</b>	Beräknat av N3M POWER SVETSAREGATAN 3 10300 KARIS		Dokumentbeteckning
Godk. person JWN	Sign.	Anläggningsdata NÄTBERÄKNING GC-VÄGBELYSNING KALMARNÄSVÄGEN (ETAPP 2)	Projektnamn KALMARNÄSET		
Datum 24.10.2023	Godk. datum 24.10.2023	Ritningsnummer	Rev. index		

Max tillåtna kabellängd

543 m

W3-NORR

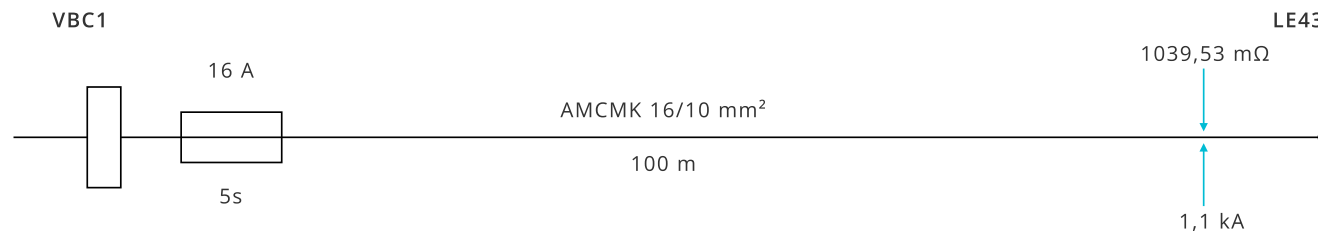

## Matande punkt

### Detaljerade uppgifter

Jordslutningsimpedans	512,18 mΩ
Kortslutningsström $ik_{3max}$	5,04 kA
Jordslutningsresistans	512,16 mΩ
Jordslutningsreaktans	4,8 mΩ
Driftresistans	36 mΩ
Driftreaktans	35,35 mΩ

## Angivna uppgifter för W2-SYD

### Grunduppgifter

Systemjordning	TN-system
Spänning	3-fas (400 V)
Drifttemperatur	50 °C
Effektfaktor	1
Belastning	0,33 A (0,23 kW)
Övertoner	-

### Kabel och skydd

Kabeltyp	AMCMK (Al)
Parallella kablar	1
Kabelarea	25/16 mm <sup>2</sup>
Kabellängd	540 m
Överlastskydd	Säkring 16 A
Kortslutningsskydd	Säkring - 5s 16 A

### Förläggningssätt

Förläggningssätt	D1 - Kabel i rör (mark) En kabel/rör   20°C
Kabelavstånd	Inget
Antal kablar	1
Antal kretsar/rör	-
Antal belastade ledare	3
Brandtätning	-
Extra korrektionsfaktor	1

## Resultat

Gäller för AMCMK, 25/16 mm<sup>2</sup>, 540 m

### Belastningsförmåga

### Spänningsfall

### Utlösningvillkor

### Energieffektivitet

Projektnr. 231507	Upphovsman JWN	Dokumenttyp <b>LEDNINGSDATA</b>	Beräknat av N3M POWER SVETSAREGATAN 3 10300 KARIS		Dokumentbeteckning
Godk. person JWN	Sign.	Frisläppande status	Anläggningsdata NÄTBERÄKNING GC-VÄGBELYSNING KALMARNÄSVÄGEN (ETAPP 2)		Projektnamn KALMARNÄSET
Datum 24.10.2023	Godk. datum 24.10.2023				Ritningsnummer

Minst tillåtna kabelarea	16/10 mm <sup>2</sup>
--------------------------	-----------------------

Totalt spänningsfall	0,49 %
----------------------	--------

Jordslutningsreaktans	91,2 mΩ
-----------------------	---------

Driftresistans	684 mΩ
----------------	--------

Driftreaktans	78,55 mΩ
---------------	----------

Max tillåtna kabellängd	863 m
-------------------------	-------

W2-SYD

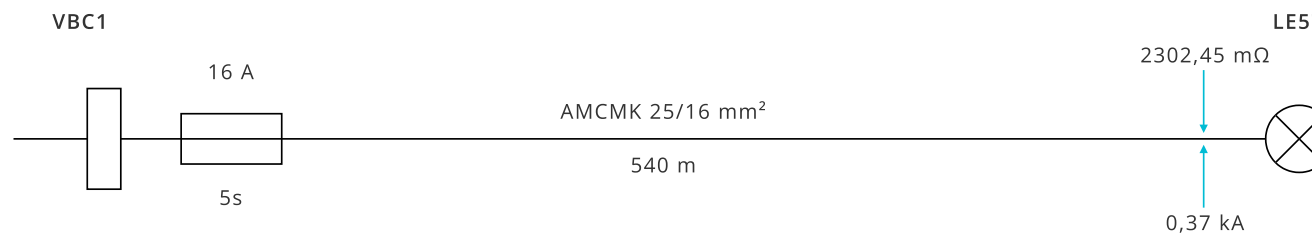

Projektnr. 231507		Upphovsman JWN		Dokumenttyp <b>LEDNINGSDATA</b>		Beräknat av N3M POWER SVETSAREGATAN 3 10300 KARIS		Dokumentbeteckning	
Godk. person JWN		Sign.		Frisläppande status		Anläggningsdata NÄTBERÄKNING GC-VÄGBELYSNING KALMARNÄSVÄGEN (ETAPP 2)		Projektname KALMARNÄSET	
Datum 24.10.2023		Godk. datum 24.10.2023						Ritningsnummer	

Uppdragsnummer: 2300303

Handlingsnummer: 1T120001

Upprättad datum: 19.01.2024



**JOMALA KOMMUN**

**BREDDNING AV ÖSTERHAGSVÄGEN  
SAMT ANLÄGGANDE AV TROTTOAR  
I SVIBY, JOMALA**

**RITNINGSFÖRTECKNING**

**BJÖRLIN GITECH AB**



 <p><b>Björilin GITech Ab</b>          AX-22100 MARIEHAMN, Åland          Besök: Storagatan 3          Tel: +358 40 5935832</p>		<b>RITNINGSFÖRTECKNING</b>			DIARIENUMMER
		UPPDRAGSNAMN <b>BREDDNING AV ÖSTERHAGSVÄGEN          SAMT ANLÄGGANDE AV TROTTOAR          SVIBY, JOMALA KOMMUN</b>			FÖRFATTARE Gustaf Qvarnström
					DATUM 19.01.2024
					ÄNDRINGSDATUM
SKEDE FÖRFRÅGNINGSUNDERLAG		GRANSKNINGSSTATUS		TEKNIKOMRÅDE Vägutformning och trafik	
Ritningsnummer	Ritningens beteckning	Skala	Ritningsdatum	Ändringsdatum	
101T0201	Planritning sektion 0/000 – 0/080	1:500	19.01.2024		
101T0202	Planritning sektion 0/060 – 0/200	1:500	19.01.2024		
101T0203	Planritning sektion 0/190 – 0/320	1:500	19.01.2024		
101T0301	Längdprofil sektion 0/000 – 0/200	1:1000/100	19.01.2024		
101T0302	Längdprofil sektion 0/150 – 0/320	1:1000/100	19.01.2024		
101T0401	Normalsektioner	1:100	19.01.2024		
101T0402	Typsektioner Dagvatten	1:50	19.01.2024		
101T0403	Typritning Kantstöd	1:20	19.01.2024		
101T0910	Tvärsektioner sektion 0/000 – 0/010	1:100	19.01.2024		
101T0911	Tvärsektioner sektion 0/020 – 0/030	1:100	19.01.2024		
101T0912	Tvärsektioner sektion 0/040 – 0/050	1:100	19.01.2024		
101T0913	Tvärsektioner sektion 0/060 – 0/070	1:100	19.01.2024		
101T0914	Tvärsektioner sektion 0/080 – 0/090	1:100	19.01.2024		
101T0915	Tvärsektioner sektion 0/100 – 0/110	1:100	19.01.2024		
101T0916	Tvärsektioner sektion 0/120 – 0/130	1:100	19.01.2024		
101T0917	Tvärsektioner sektion 0/140 – 0/150	1:100	19.01.2024		
101T0918	Tvärsektioner sektion 0/160 – 0/170	1:100	19.01.2024		
101T0919	Tvärsektioner sektion 0/180 – 0/190	1:100	19.01.2024		
101T0920	Tvärsektioner sektion 0/200 – 0/210	1:100	19.01.2024		

 <p><b>Björilin GITech Ab</b>          AX-22100 MARIEHAMN, Åland          Besök: Storagatan 3          Tel: +358 40 5935832</p>	<b>RITNINGSFÖRTECKNING</b>			DIARIENUMMER
	UPPDRAGSNAMN			FÖRFATTARE
	<b>BREDDNING AV ÖSTERHAGSVÄGEN</b>  <b>SAMT ANLÄGGANDE AV TROTTOAR</b>  <b>SVIBY, JOMALA KOMMUN</b>			DATUM
				19.01.2024
SKEDE	GRANSKNINGSSTATUS		TEKNIKOMRÅDE	
FÖRFRÅGNINGSUNDERLAG			Vägutformning och trafik	
101T0921	Tvärsektioner sektion 0/220 – 0/230	1:100	19.01.2024	
101T0922	Tvärsektioner sektion 0/240 – 0/250	1:100	19.01.2024	
101T0923	Tvärsektioner sektion 0/260 – 0/270	1:100	19.01.2024	
101T0924	Tvärsektioner sektion 0/280 – 0/290	1:100	19.01.2024	
101T0925	Tvärsektioner sektion 0/300 – 0/318	1:100	19.01.2024	
101T0926	Tvärsektioner infarter sektion 0/030 & 0/057	1:100	19.01.2024	
101T0927	Tvärsektioner infarter sektion 0/060 & 0/068	1:100	19.01.2024	
101T0928	Tvärsektioner infarter sektion 0/086 & 0/108	1:100	19.01.2024	
101T0929	Tvärsektioner infarter sektion 0/111 & 0/145	1:100	19.01.2024	
101T0930	Tvärsektioner infarter sektion 0/155 & 0/187	1:100	19.01.2024	
101T0931	Tvärsektioner infarter sektion 0/191 & 0/201	1:100	19.01.2024	
101T0932	Tvärsektioner infarter sektion 0/222 & 0/232	1:100	19.01.2024	
101T0933	Tvärsektioner infarter sektion 0/237 & 0/265	1:100	19.01.2024	
101T0934	Tvärsektioner infarter sektion 0/274 & 0/282	1:100	19.01.2024	

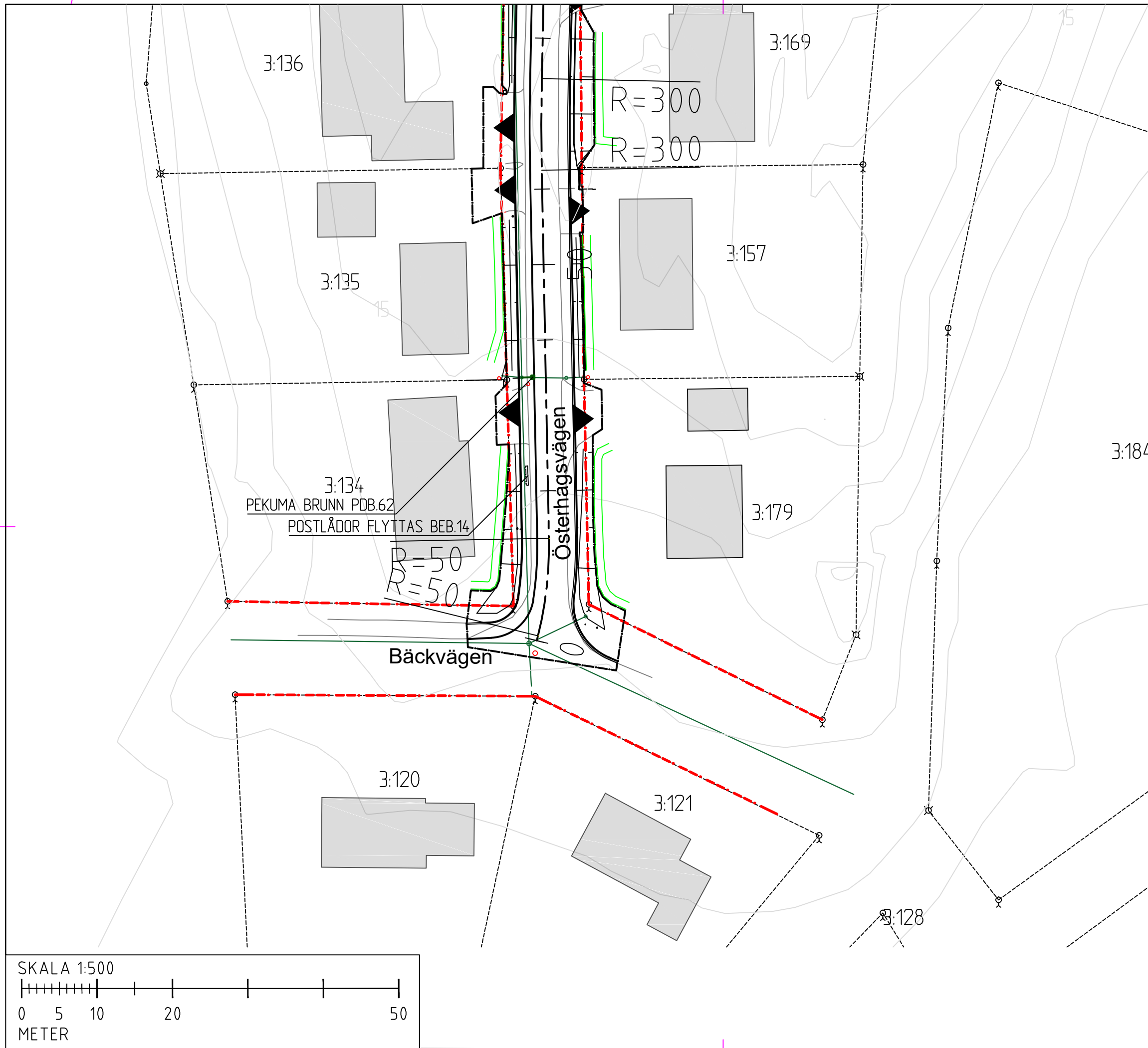

# TECKENFÖRKLARING

KOORDINATSYSTEM: ETRS-GK20  
HÖJDSYSTEM: N2000

- Rålinje
- 1:14 Fastighetsbeteckning
- +--- Centrumlinje projekterad väg
- 50 Ny väggkant
- +--- Vägområdesgräns i detaljplan
- +--- Arbetsområdesgräns
- +--- Trumma
- +--- Höjdkurva ekv. 1 m
- Befintlig avloppsbrunn
- Befintligt dagvatten
- +--- Häck/Vårdad gårdsyta
- +--- Befintlig väg
- ▲ Infart

BET	ÄNDRINGEN AVSER	DATUM	SIGN.
-----	-----------------	-------	-------

## FÖRFRÅGNINGSUNDERLAG



**JOMALA KOMMUN**

BREDDNING AV ÖSTERHAGSVÄGEN SAMT  
ANLÄGGANDE AV TROTTOAR  
I SVIBY, JOMALA

Planritning

Sektion 0/000 - 0/080

SKALA	NUMMER	BET
1:500	101T0201	

UPPDRAG NR	RITAD/KONSTRUERAD AV
2300303	Gustaf Qvarnström

DATUM	GRANSKAD AV
19.01.2024	David Björlin

Björlin  
GITech Ab  
Storagatan 3  
22100 Mariehamn  
+358 40 5935832



SKALA 1:500

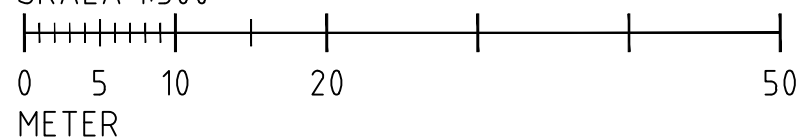

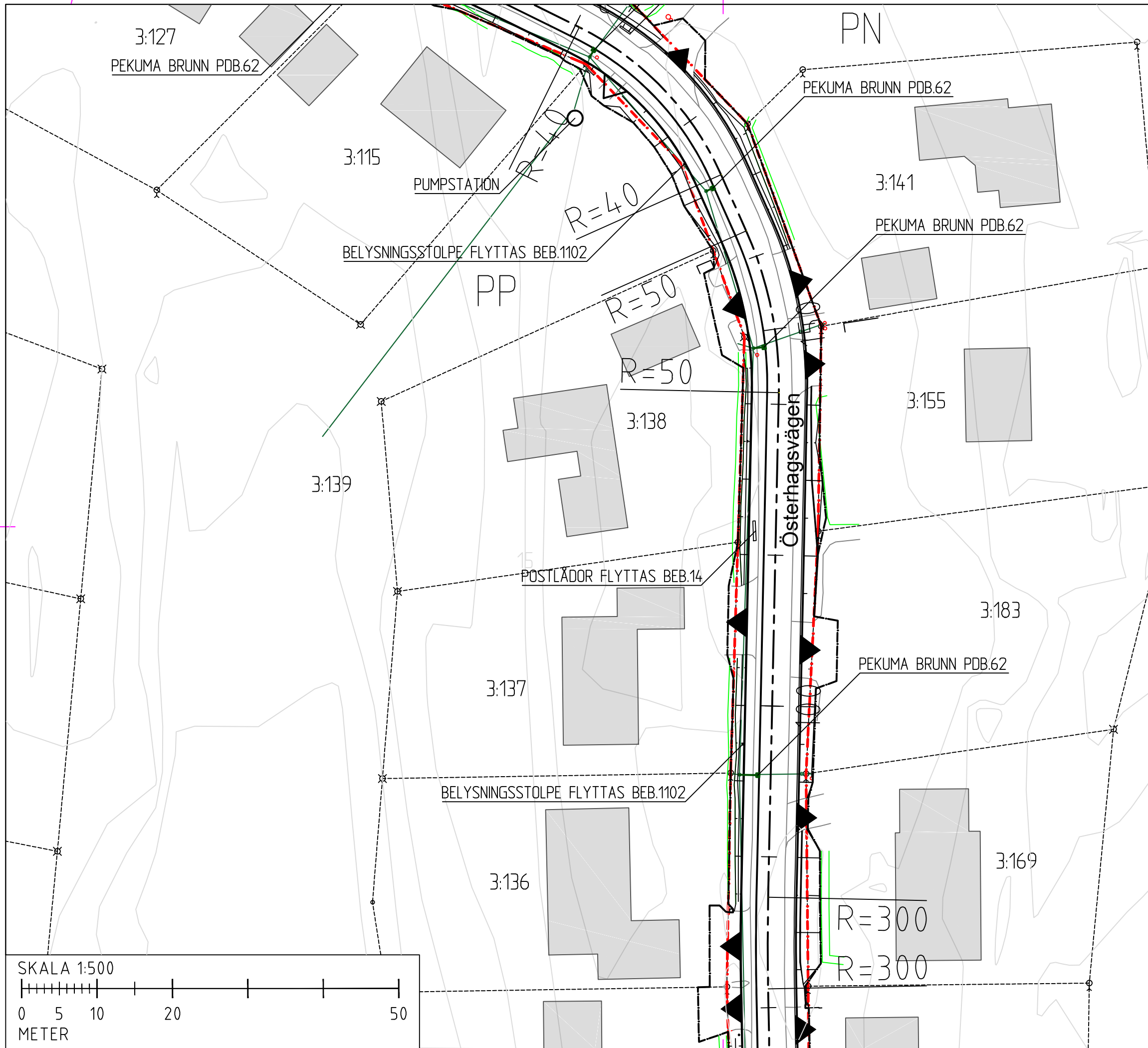

### TECKENFÖRKLARING

KOORDINATSYSTEM: ETRS-GK20  
HÖJDSYSTEM: N2000

- Räljinje
- Fastighetsbeteckning
- Centrumlinje projekterad väg
- Ny vägkant
- Vägområdesgräns i detaljplan
- Arbetsområdesgräns
- Trumma
- Höjdkurva ekv. 1 m
- Befintlig avloppsbrunn
- Befintligt dagvatten
- Häck/Vårdad gårdsyta
- Befintlig väg
- Infart

BET	ÄNDRINGEN AVSER	DATUM	SIGN.
-----	-----------------	-------	-------

### FÖRFRÅGNINGSUNDERLAG

## JOMALA KOMMUN

BREDDNING AV ÖSTERHAGSVÄGEN SAMT  
ANLÄGGANDE AV TROTTOAR  
I SVIBY, JOMALA

Planritning  
Sektion 0/060 - 0/200

SKALA	NUMMER	BET
1:500	101T0202	

UPPDRAG NR 2300303	RITAD/KONSTRUERAD AV Gustaf Qvarnström
-----------------------	---

DATUM 19.01.2024	GRANSKAD AV David Björlin
---------------------	------------------------------

Björlin  
GITech Ab  
Storagatan 3  
22100 Mariefhamn  
+358 40 5935832

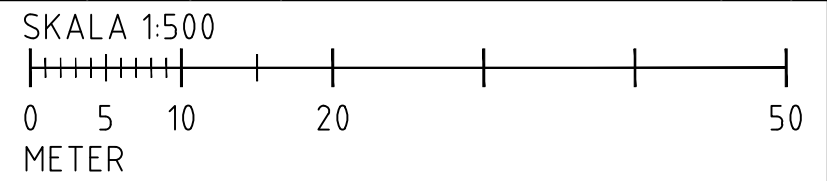

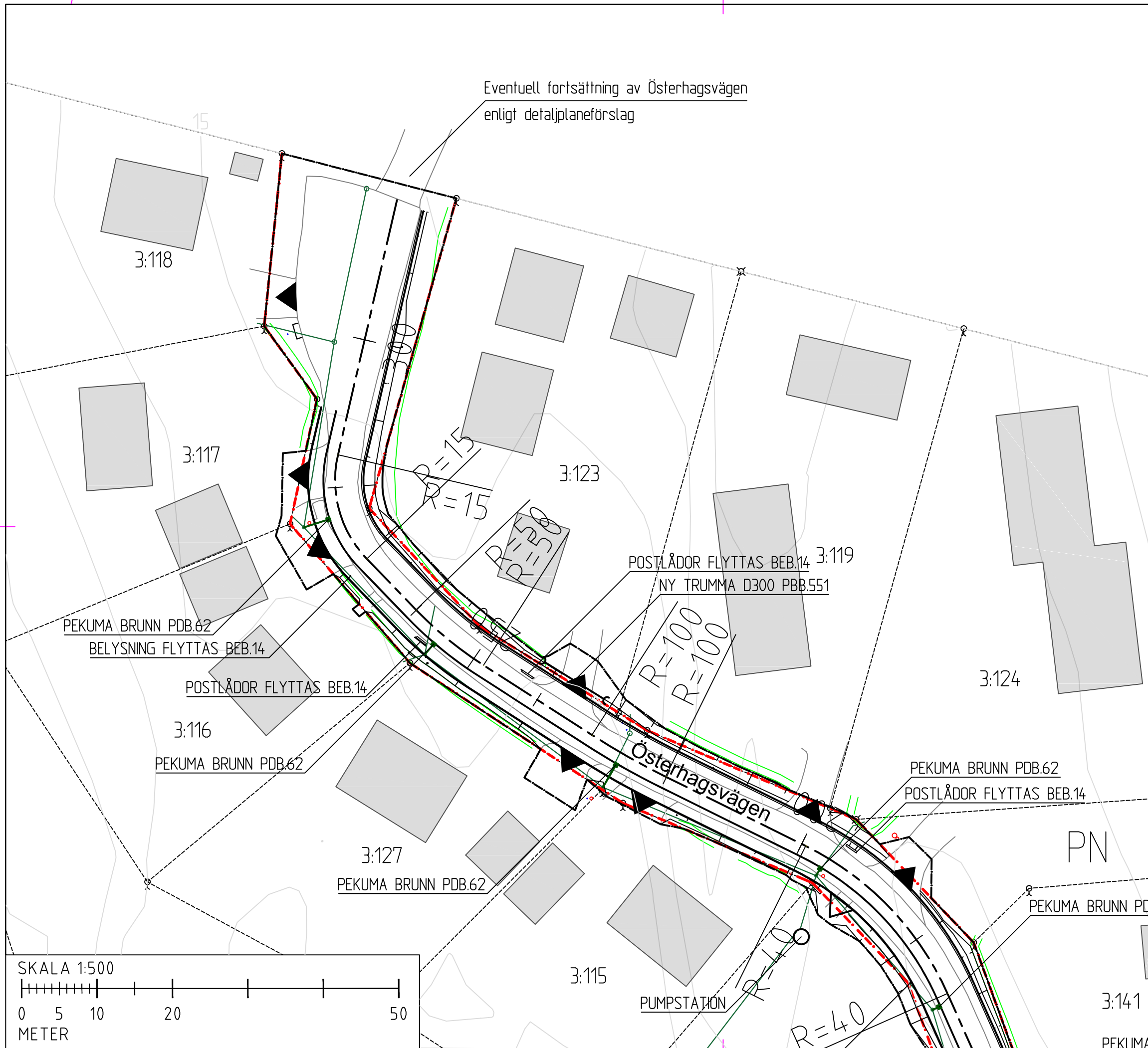

# TECKENFÖRKLARING

KOORDINATSYSTEM: ETRS-GK20  
HÖJDSYSTEM: N2000

- Rålinje
- 1:14 Fastighetsbeteckning
- +---+--- Centrumlinje projekterad väg
- 05 Ny väggkant
- Vägområdesgräns i detaljplan
- Arbetsområdesgräns
- Trumma
- Höjdkurva ekv. 1 m
- Befintlig avloppsbrunn
- Befintligt dagvatten
- Häck/Vårdad gårdsyta
- Befintlig väg
- ▲ Infart

BET	ÄNDRINGEN AVSER	DATUM	SIGN.
-----	-----------------	-------	-------

## FÖRFRÅGNINGSUNDERLAG



**JOMALA KOMMUN**

BREDDNING AV ÖSTERHAGSVÄGEN SAMT ANLÄGGANDE AV TROTTOAR I SVIBY, JOMALA

Planritning  
Sektion 0/170 - 0/320

SKALA	NUMMER	BET
1:500	101T0203	

UPPDRAG NR	RITAD/KONSTRUERAD AV
2300303	Gustaf Qvarnström

DATUM	GRANSKAD AV
19.01.2024	David Björlin

Björlin  
GITech Ab  
Storagatan 3  
22100 Mariefhamn  
+358 40 5935832

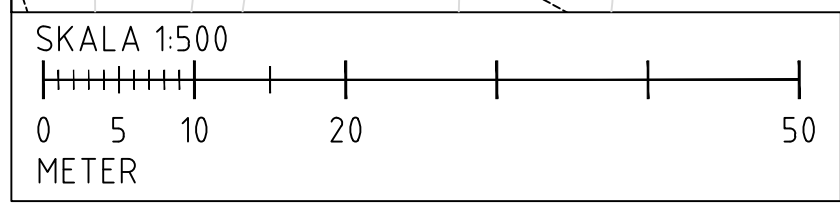

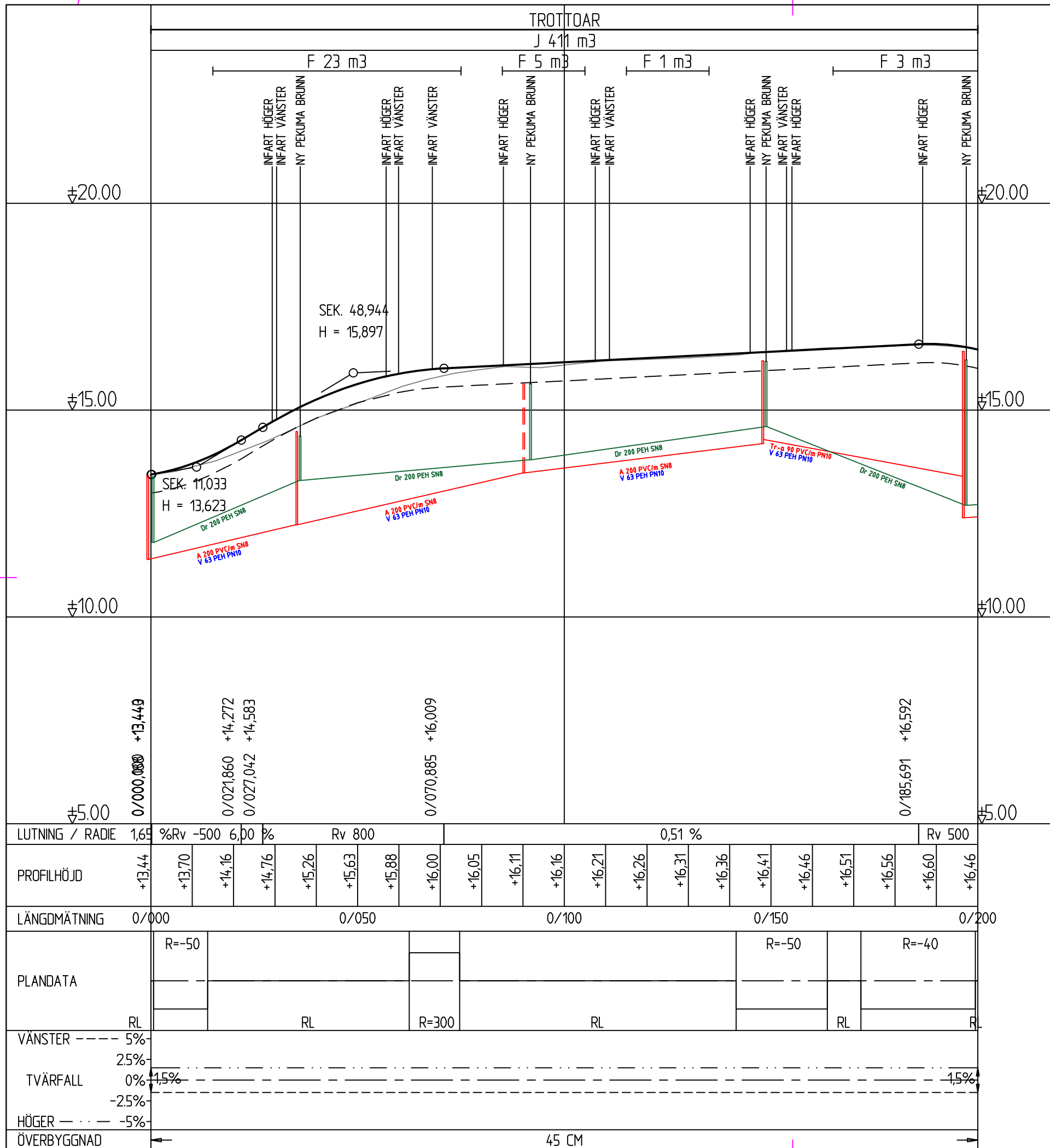

BET	ÄNDRINGEN AVSER	DATUM	SIGN.
-----	-----------------	-------	-------

**FÖRFRÅGNINGSUNDERLAG**



**JOMALA KOMMUN**

BREDDNING AV ÖSTERHAGSVÄGEN SAMT  
ANLÄGGANDE AV TROTTOAR  
I SVIBY, JOMALA

Längdprofil

Sektion 0/000 - 0/200

SKALA	NUMMER	BET
1:1000/100	101T0301	

UPPDRAG NR 2300303	RITAD/KONSTRUERAD AV Gustaf Qvarnström
-----------------------	---

DATUM 19.01.2024	GRANSKAD AV David Björlin
---------------------	------------------------------

Björlin  
GITech Ab  
Storagatan 3  
22100 Mariehamn  
+358 40 5935832

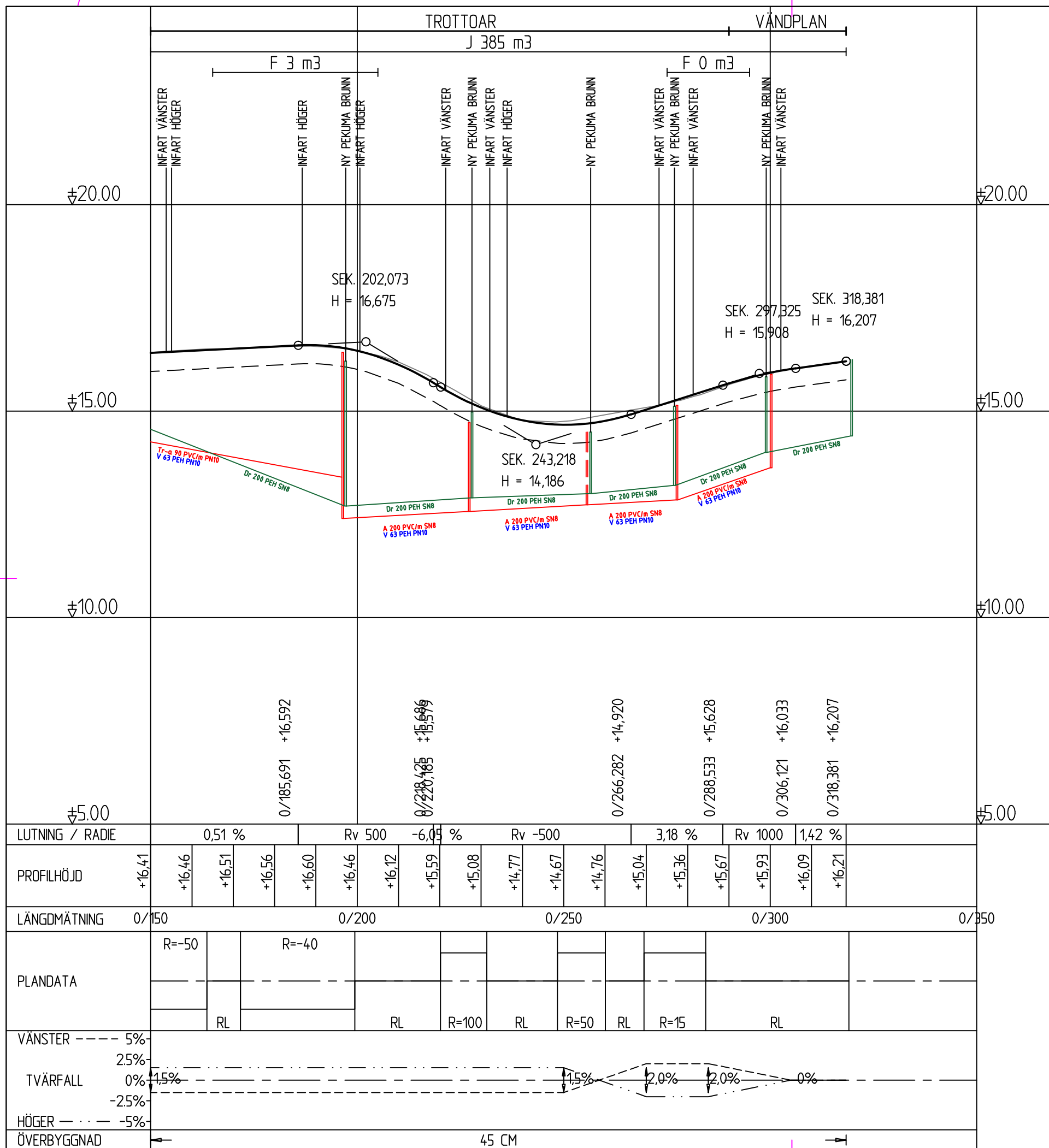

BET	ÄNDRINGEN AVSER	DATUM	SIGN.
-----	-----------------	-------	-------

FÖRFRÅGNINGSUNDERLAG



JOMALA KOMMUN

BREDDNING AV ÖSTERHAGSVÄGEN SAMT  
ANLÄGGANDE AV TROTTOAR  
I SVIBY, JOMALA

Längdprofil  
Sektion 0/150 - 0/318

SKALA	NUMMER	BET
1:1000/100	101T0302	

UPPDRAG NR	RITAD/KONSTRUERAD AV
2300303	Gustaf Qvarnström

DATUM	GRANSKAD AV
19.01.2024	David Björlin

Björlin  
GITech Ab  
Storagatan 3  
22100 Mariehamn  
+358 40 5935832

# SKÄRNING

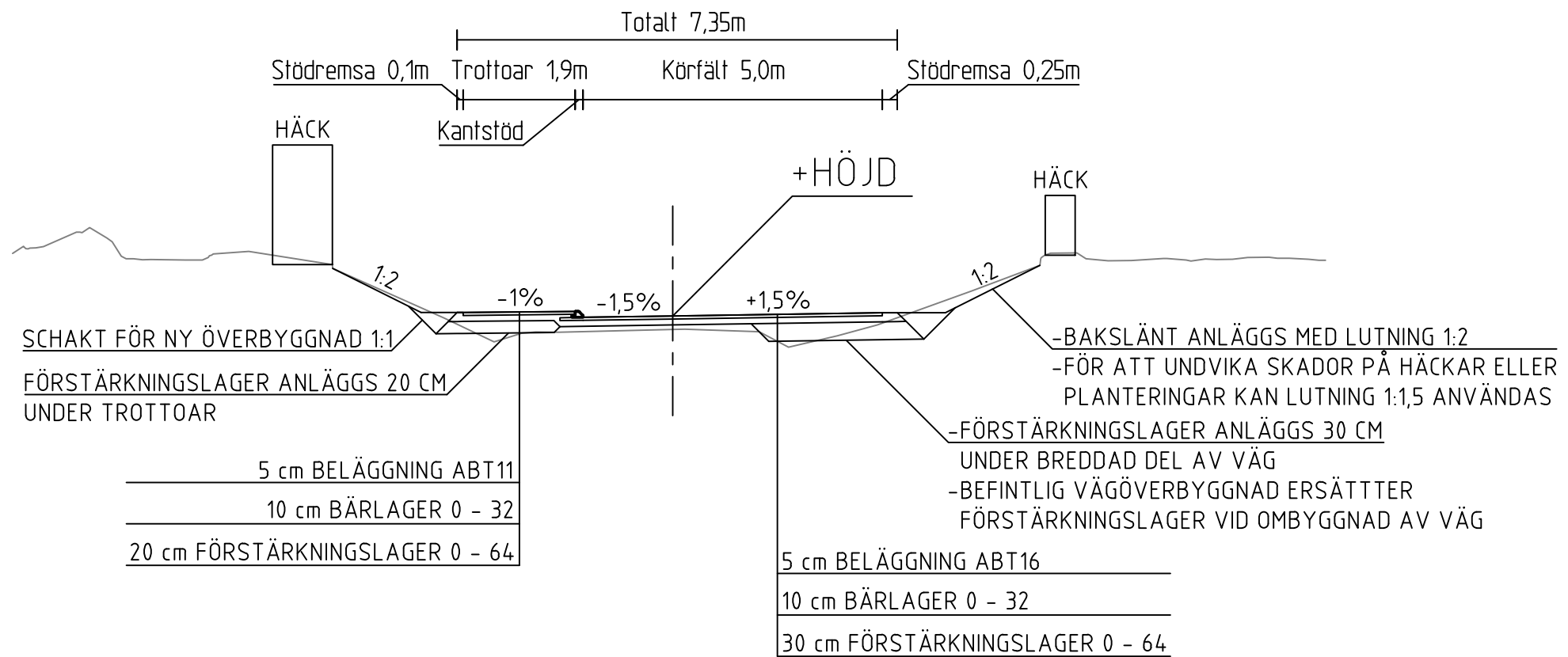

# FYLLNING

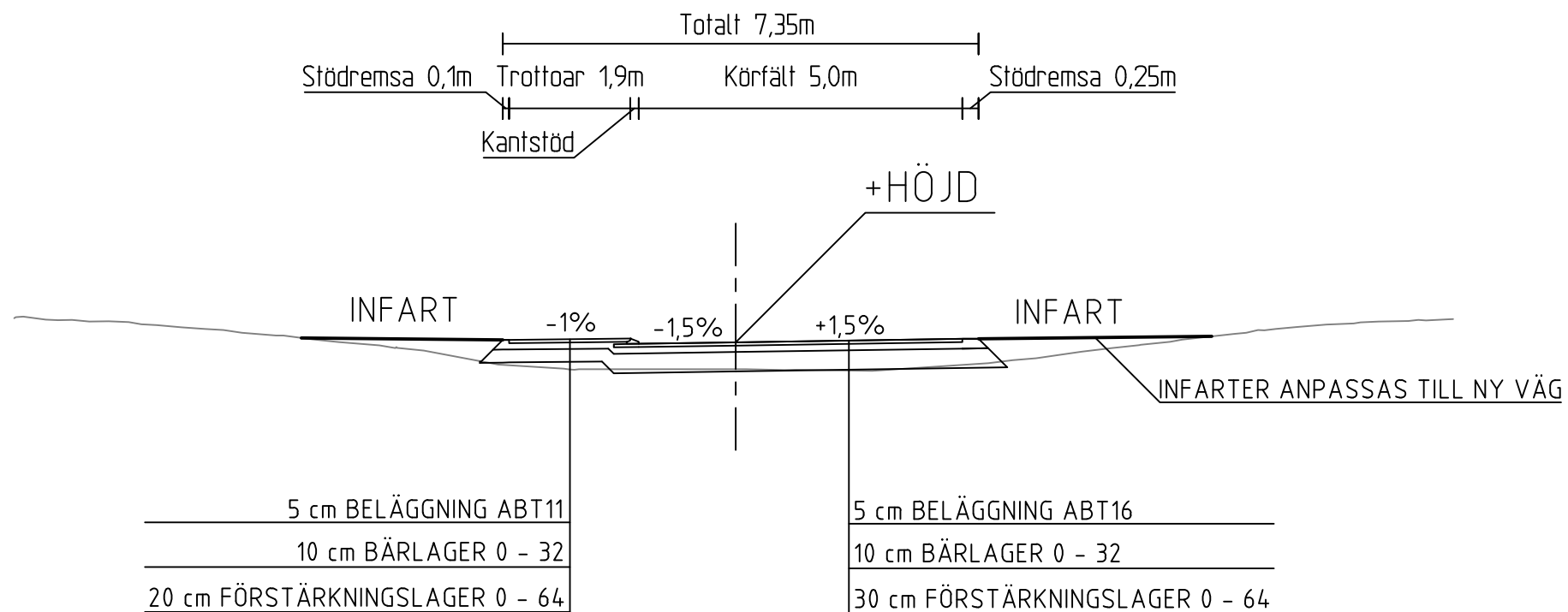

BET	ÄNDRINGEN AVSER	DATUM	SIGN.

## FÖRFRÅGNINGSUNDERLAG



JOMALA KOMMUN

BREDDNING AV ÖSTERHAGSVÄGEN SAMT ANLÄGGANDE AV TROTTOAR I SVIBY, JOMALA

Normalsektioner

SKALA	NUMMER	BET
1:100	101T0401	
UPPDRAG NR 2300303	RITAD/KONSTRUERAD AV Gustaf Qvarnström	
DATUM 19.01.2024	GRANSKAD AV David Björlin	

Björlin  
GITech Ab  
Storagatan 3  
22100 Mariehamn  
+358 40 5935832





# TYPSEKTION PEKUMA

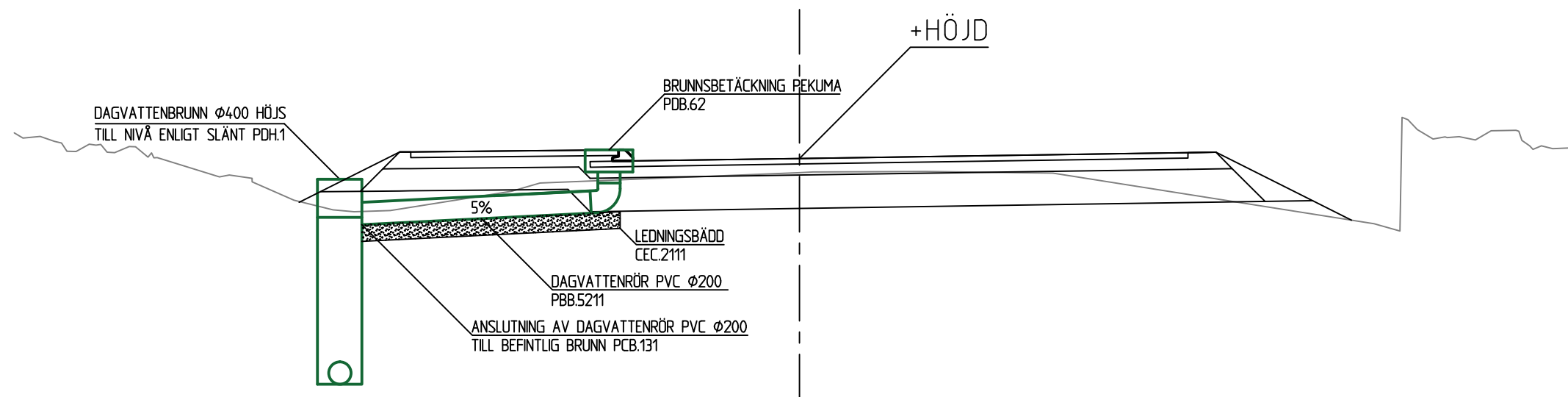
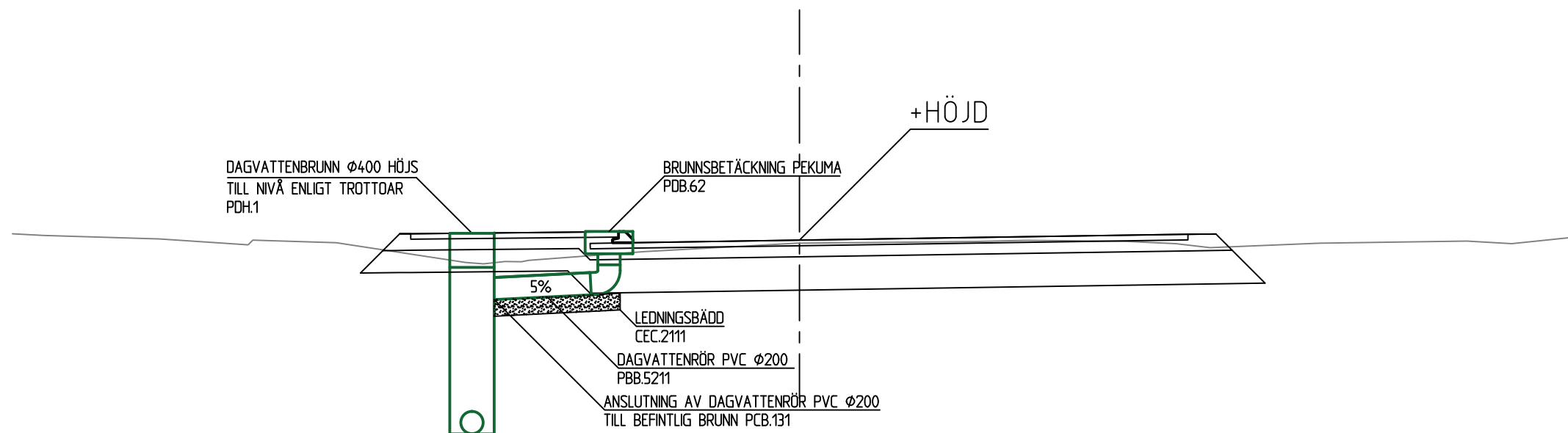

BET	ÄNDRINGEN AVSER	DATUM	SIGN.
-----	-----------------	-------	-------

FÖRFRÅGNINGSUNDERLAG



JOMALA KOMMUN

BREDDNING AV ÖSTERHAGSVÄGEN SAMT  
ANLÄGGANDE AV TROTTOAR  
I SVIBY, JOMALA

Typsektioner  
Dagvatten

SKALA	NUMMER	BET
1:50	101T0402	
UPPDRAG NR	RITAD/KONSTRUERAD AV	
2300303	Gustaf Qvarnström	
DATUM	GRANSKAD AV	
19.01.2024	David Björlin	

Björlin  
GITech Ab  
Storagatan 3  
22100 Mariehamn  
+358 40 5935832



## KANTSTÖD VID PEKUMA BRUNNSBETÄCKNING

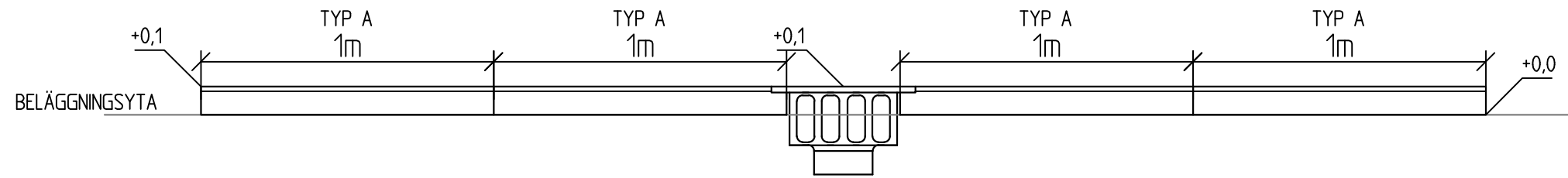

## KANTSTÖD VID INFART

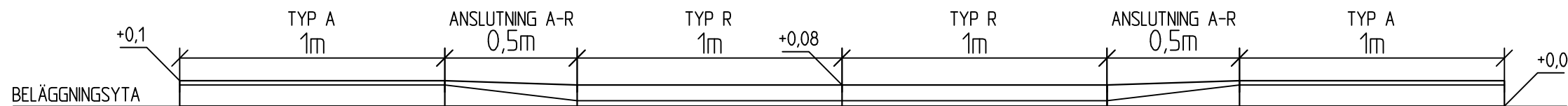

## KANTSTÖD TYP A

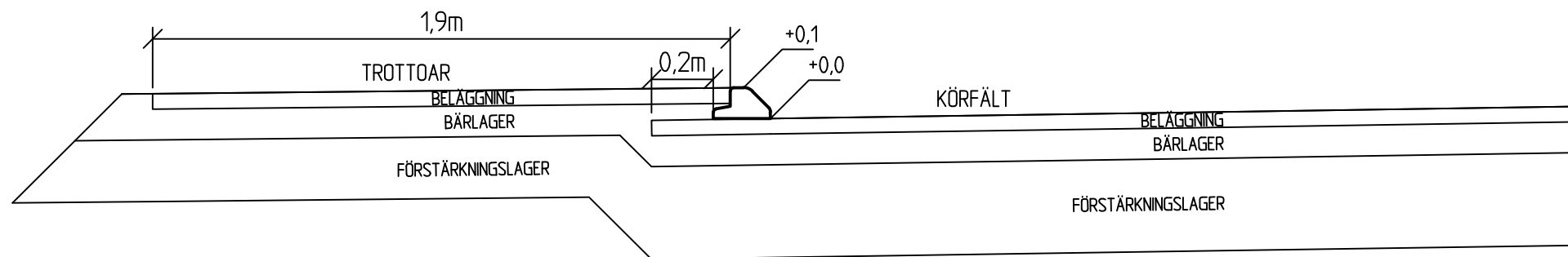

## KANTSTÖD TYP R

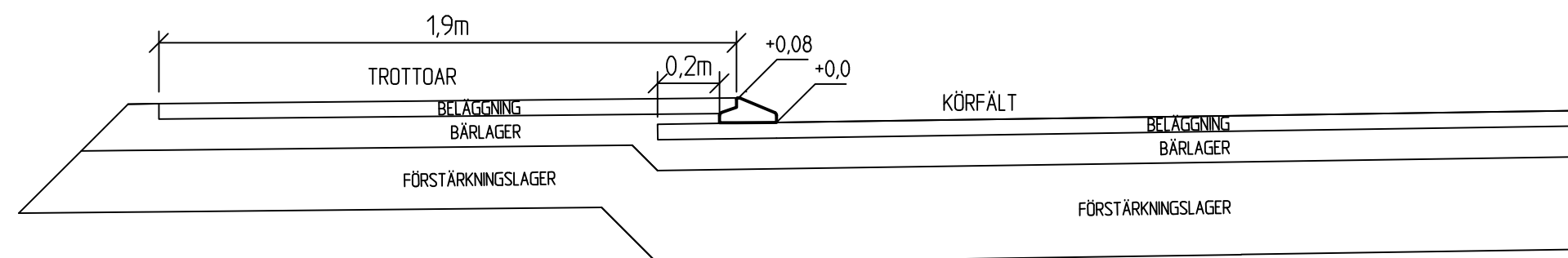

BET	ÄNDRINGEN AVSER	DATUM	SIGN.
-----	-----------------	-------	-------

### FÖRFRÅGNINGSUNDERLAG



**JOMALA KOMMUN**

BREDDNING AV ÖSTERHAGSVÄGEN SAMT  
ANLÄGGANDE AV TROTTOAR  
I SVIBY, JOMALA

Typritning  
Kantstöd

SKALA	NUMMER	BET
1:20	101T0403	
UPPDRAG NR 2300303	RITAD/KONSTRUERAD AV Gustaf Qvarnström	
DATUM 19.01.2024	GRANSKAD AV David Björlin	

Björlin  
GITech Ab  
Storagatan 3  
22100 Mariefhamn  
+358 40 5935832



SEKTION 0/000

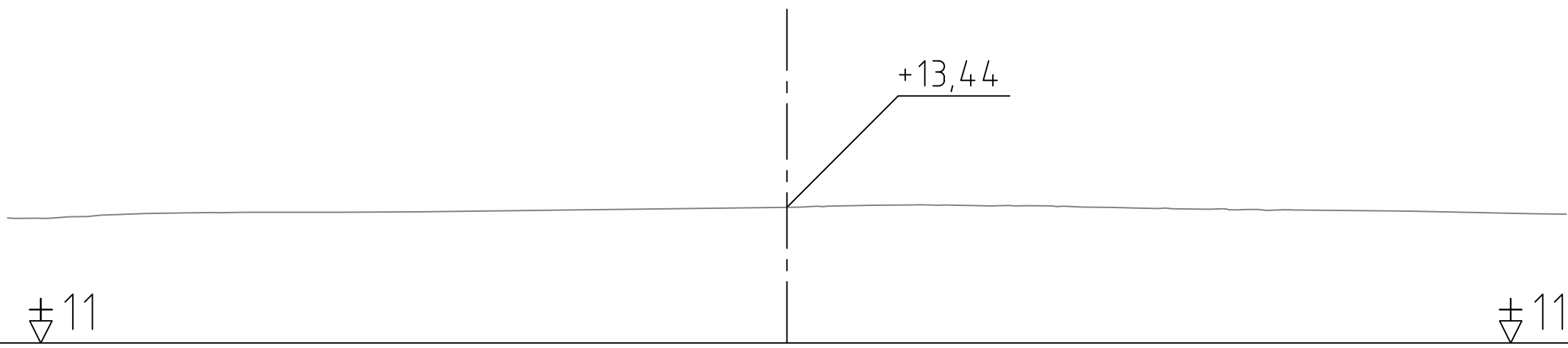

UNGEFÄRLIG FASTIGHETSGRÄNS/  
DETALJPLANEGRÄNS

HÄCK

SEKTION 0/010

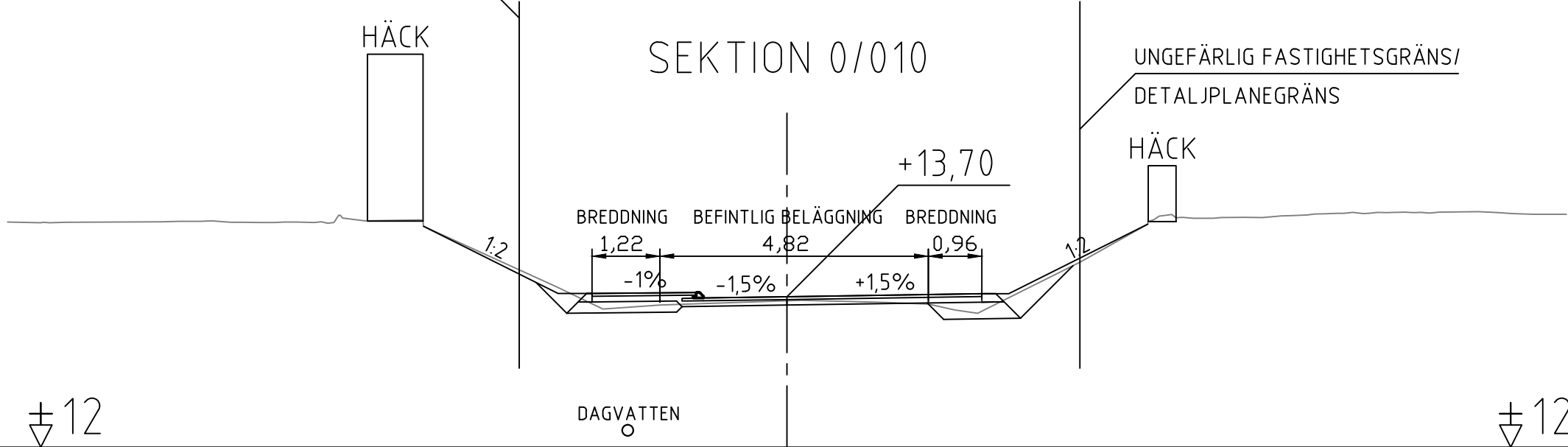

UNGEFÄRLIG FASTIGHETSGRÄNS/  
DETALJPLANEGRÄNS

HÄCK

DAGVATTEN

BET	ÄNDRINGEN AVSER	DATUM	SIGN.
-----	-----------------	-------	-------

FÖRFRÅGNINGSUNDERLAG



JOMALA KOMMUN

BREDDNING AV ÖSTERHAGSVÄGEN SAMT  
ANLÄGGANDE AV TROTTOAR  
I SVIBY, JOMALA

Tvärsektioner

Sektion 0/000 - 0/010

SKALA	NUMMER	BET
1:100	101T0910	

UPPDRAG NR	RITAD/KONSTRUERAD AV
2300303	Gustaf Qvarnström

DATUM	GRANSKAD AV
19.01.2024	David Björlin

Björlin  
GITech Ab  
Storagatan 3  
22100 Mariehamn  
+358 40 5935832



UNGEFÄRLIG FASTIGHETSGRÄNS/  
DETALJPLANEGRÄNS

HÄCK

### SEKTION 0/020

UNGEFÄRLIG FASTIGHETSGRÄNS/  
DETALJPLANEGRÄNS

HÄCK

±12

DAGVATTEN

±12

UNGEFÄRLIG FASTIGHETSGRÄNS/  
DETALJPLANEGRÄNS

### SEKTION 0/030

UNGEFÄRLIG FASTIGHETSGRÄNS/  
DETALJPLANEGRÄNS

±12

DAGVATTEN

±12

BET	ÄNDRINGEN AVSER	DATUM	SIGN.
-----	-----------------	-------	-------

FÖRFRÅGNINGSUNDERLAG



JOMALA KOMMUN

BREDDNING AV ÖSTERHAGSVÄGEN SAMT  
ANLÄGGANDE AV TROTTOAR  
I SVIBY, JOMALA

Tvärsektioner

Sektion 0/020 - 0/030

SKALA	NUMMER	BET
1:100	101T0911	
UPPDRAG NR 2300303	RITAD/KONSTRUERAD AV Gustaf Qvarnström	
DATUM 19.01.2024	GRANSKAD AV David Björlin	

Björlin  
GITech Ab  
Storagatan 3  
22100 Mariehamn  
+358 40 5935832



UNGEFÄRLIG FASTIGHETSGRÄNS/  
DETALJPLANEGRÄNS

### SEKTION 0/040

UNGEFÄRLIG FASTIGHETSGRÄNS/  
DETALJPLANEGRÄNS

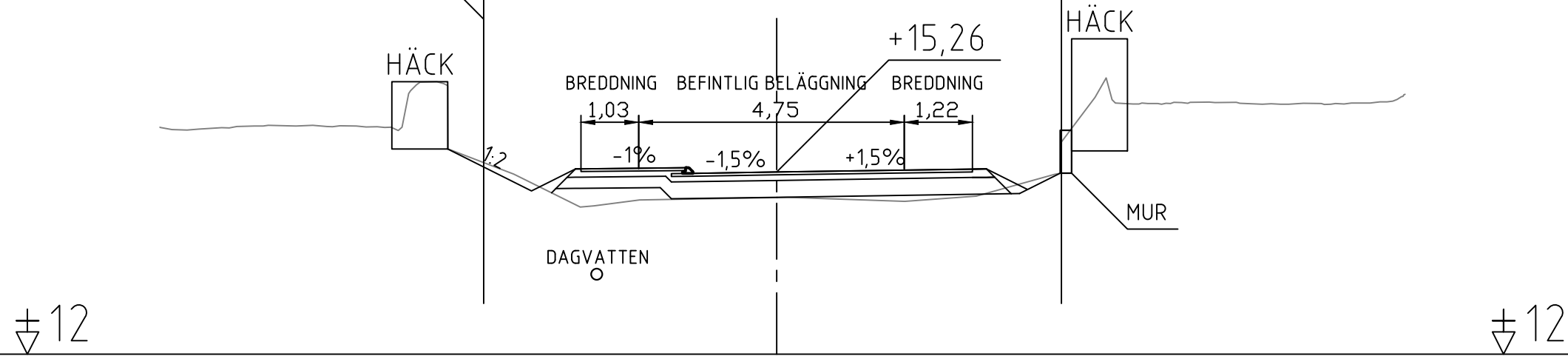

UNGEFÄRLIG FASTIGHETSGRÄNS/  
DETALJPLANEGRÄNS

### SEKTION 0/050

UNGEFÄRLIG FASTIGHETSGRÄNS/  
DETALJPLANEGRÄNS

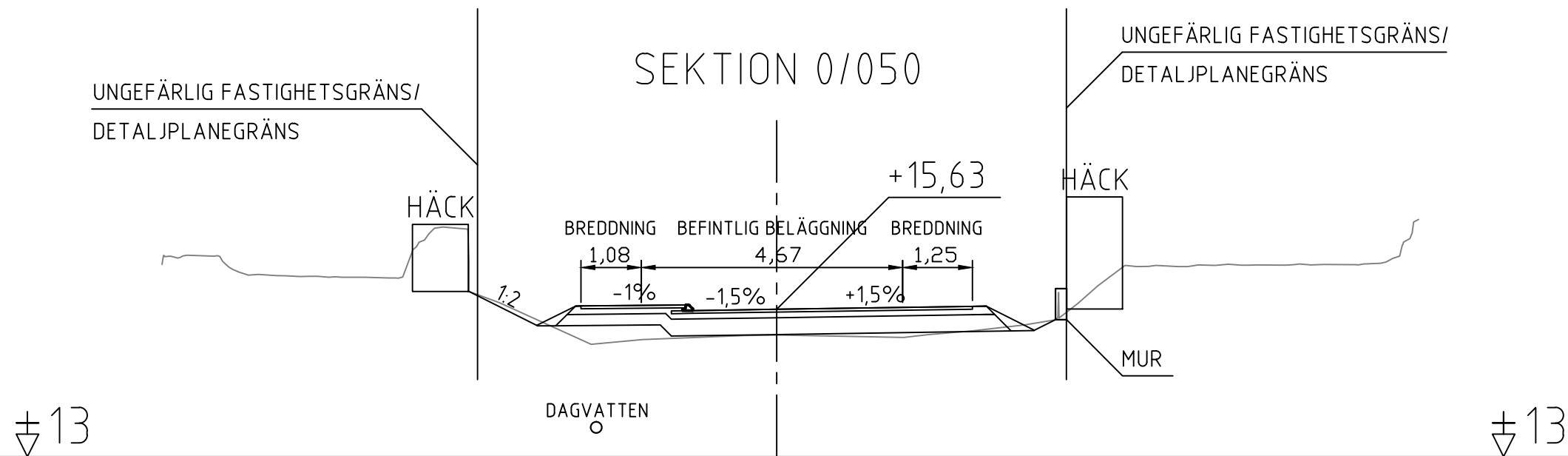

BET	ÄNDRINGEN AVSER	DATUM	SIGN.
-----	-----------------	-------	-------

FÖRFRÅGNINGSUNDERLAG



JOMALA KOMMUN

BREDDNING AV ÖSTERHAGSVÄGEN SAMT  
ANLÄGGANDE AV TROTTOAR  
I SVIBY, JOMALA

Tvärsektioner

Sektion 0/040 - 0/050

SKALA	NUMMER	BET
1:100	101T0912	
UPPDRAG NR 2300303	RITAD/KONSTRUERAD AV Gustaf Qvarnström	
DATUM 19.01.2024	GRANSKAD AV David Björlin	

Björlin  
GITech Ab  
Storagatan 3  
22100 Mariefhamn  
+358 40 5935832



### SEKTION 0/060

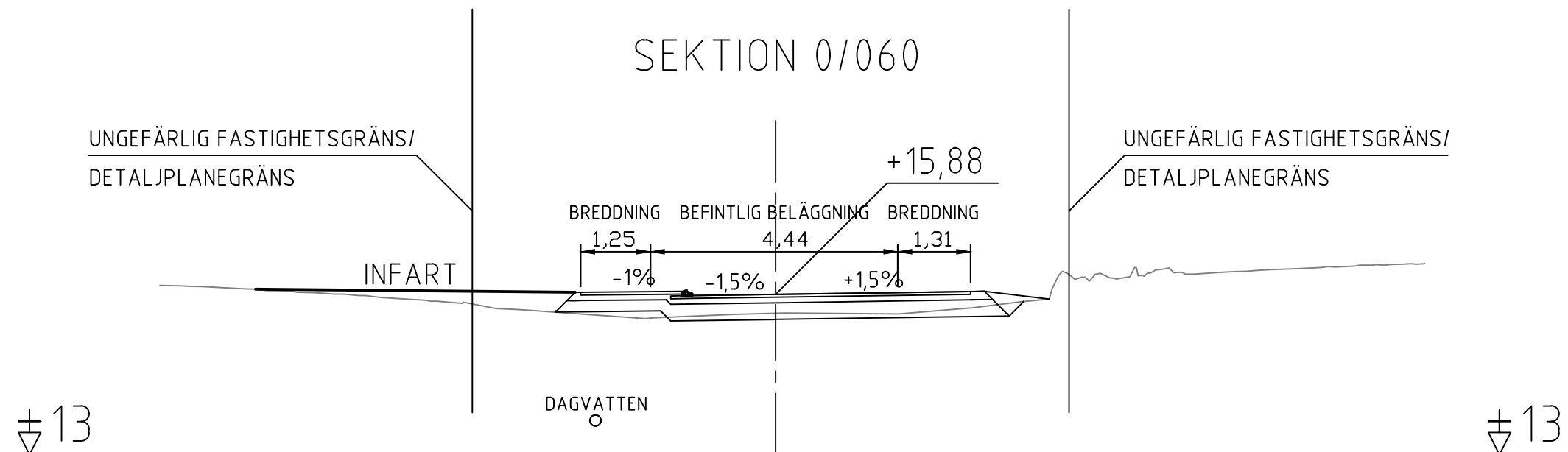

### SEKTION 0/070

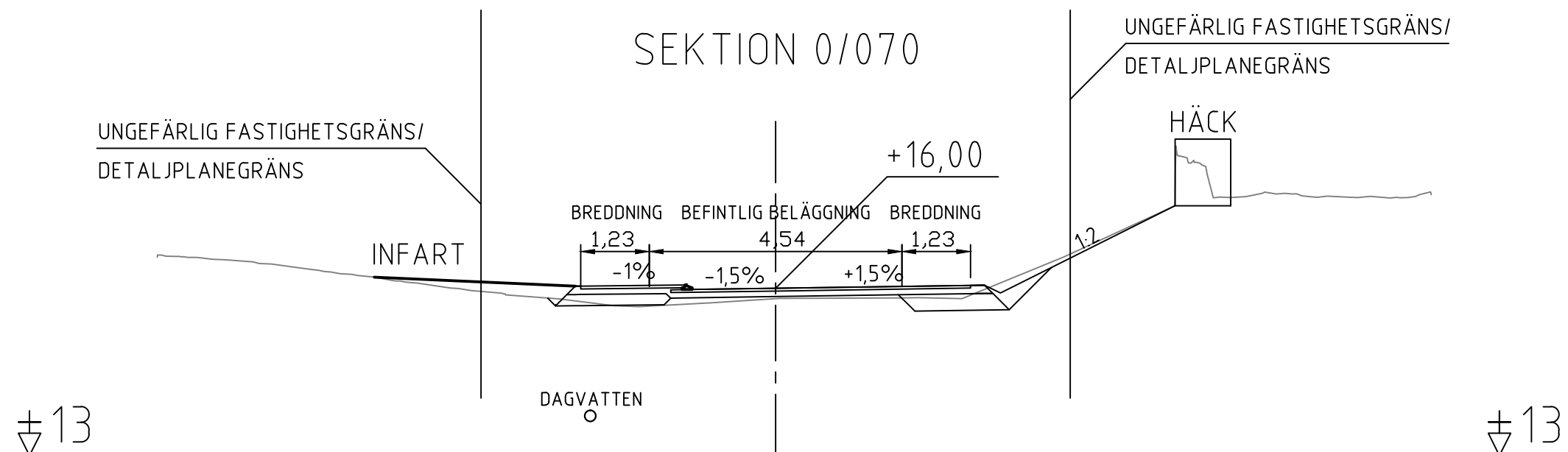

BET	ÄNDRINGEN AVSER	DATUM	SIGN.
-----	-----------------	-------	-------

FÖRFRÅGNINGSUNDERLAG



JOMALA KOMMUN

BREDDNING AV ÖSTERHAGSVÄGEN SAMT ANLÄGGANDE AV TROTTOAR I SVIBY, JOMALA

Tvärsektioner

Sektion 0/060 - 0/070

SKALA	NUMMER	BET
1:100	101T0913	
UPPDRAG NR	RITAD/KONSTRUERAD AV	
2300303	Gustaf Qvarnström	
DATUM	GRANSKAD AV	
19.01.2024	David Björlin	

Björlin  
GITech Ab  
Storagatan 3  
22100 Mariefhamn  
+358 40 5935832



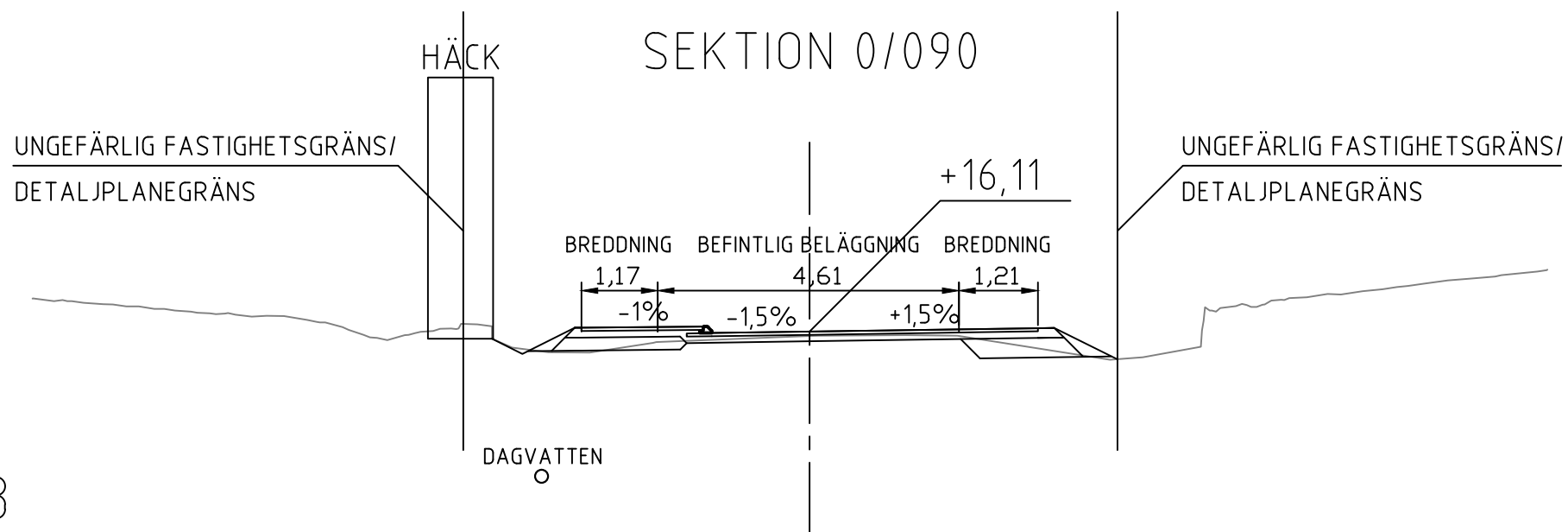
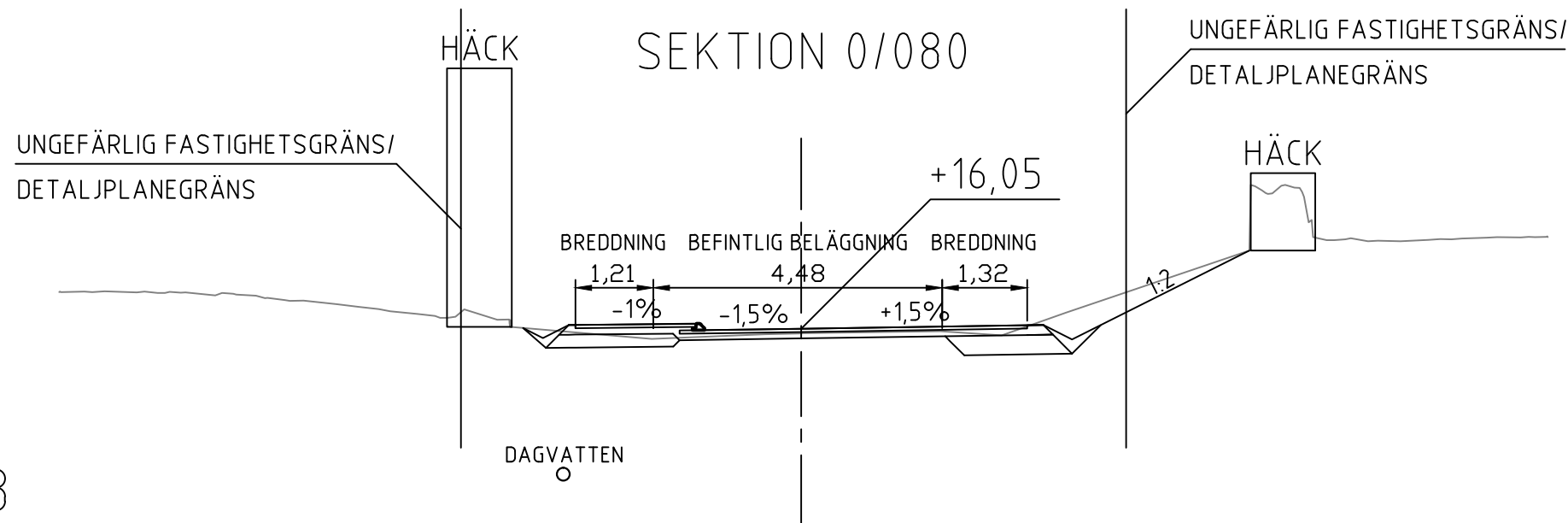

BET	ÄNDRINGEN AVSER	DATUM	SIGN.
-----	-----------------	-------	-------

FÖRFRÅGNINGSUNDERLAG



JOMALA KOMMUN

BREDDNING AV ÖSTERHAGSVÄGEN SAMT  
ANLÄGGANDE AV TROTTOAR  
I SVIBY, JOMALA

Tvärsektioner

Sektion 0/080 - 0/090

SKALA	NUMMER	BET
1:100	101T0914	
UPPDRAG NR	RITAD/KONSTRUERAD AV	
2300303	Gustaf Qvarnström	
DATUM	GRANSKAD AV	
19.01.2024	David Björlin	

Björlin  
GITech Ab  
Storagatan 3  
22100 Mariefhamn  
+358 40 5935832





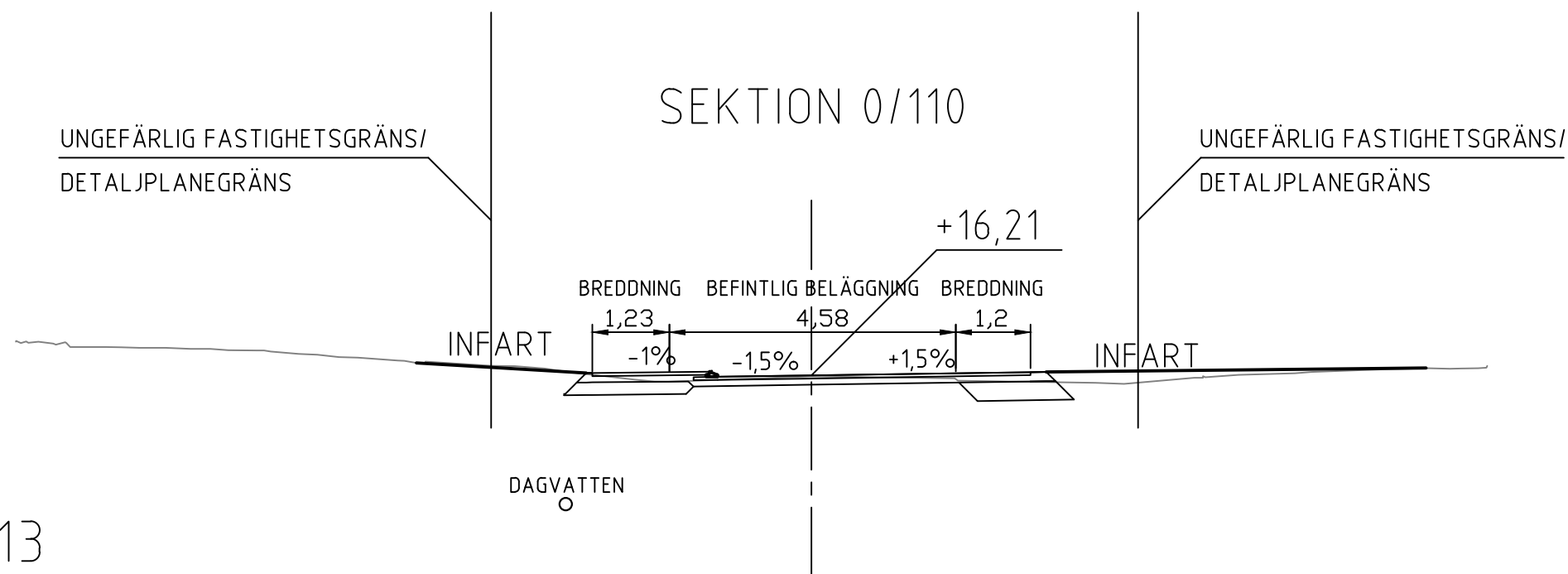
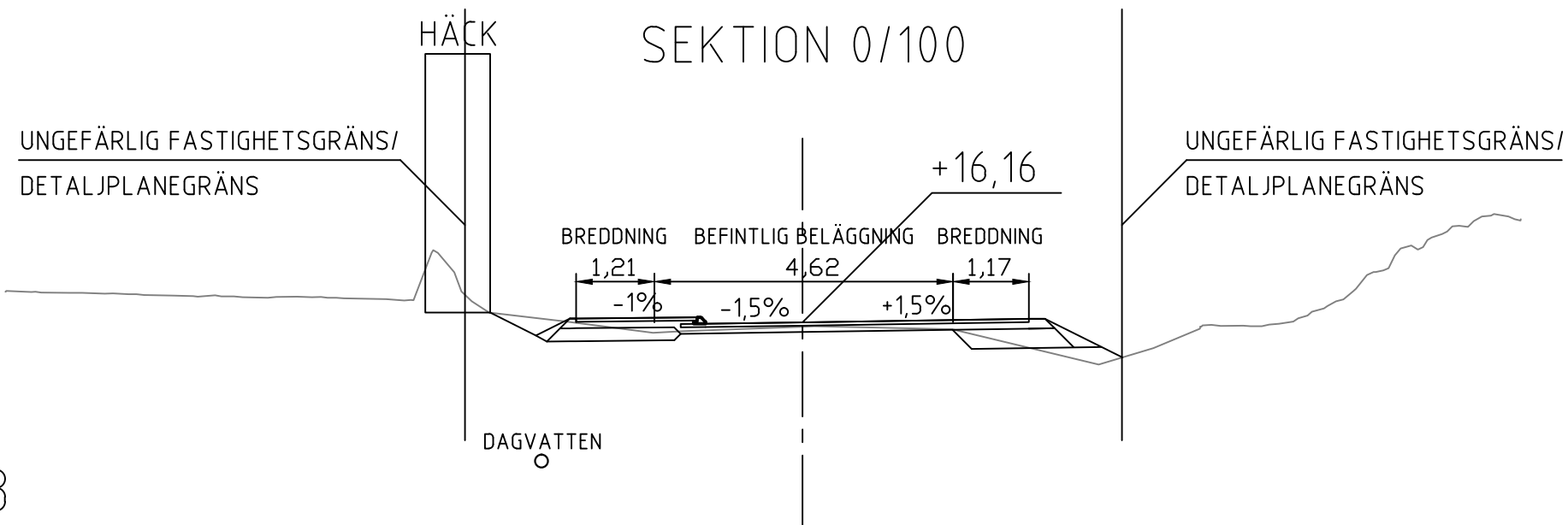

BET	ÄNDRINGEN AVSER	DATUM	SIGN.
-----	-----------------	-------	-------

FÖRFRÅGNINGSUNDERLAG



JOMALA KOMMUN

BREDDNING AV ÖSTERHAGSVÄGEN SAMT ANLÄGGANDE AV TROTTOAR I SVIBY, JOMALA

Tvärsektioner

Sektion 0/100 - 0/110

SKALA	NUMMER	BET
1:100	101T0915	
UPPDRAG NR	RITAD/KONSTRUERAD AV	
2300303	Gustaf Qvarnström	
DATUM	GRANSKAD AV	
19.01.2024	David Björlin	

Björlin  
GITech Ab  
Storagatan 3  
22100 Mariehamn  
+358 40 5935832



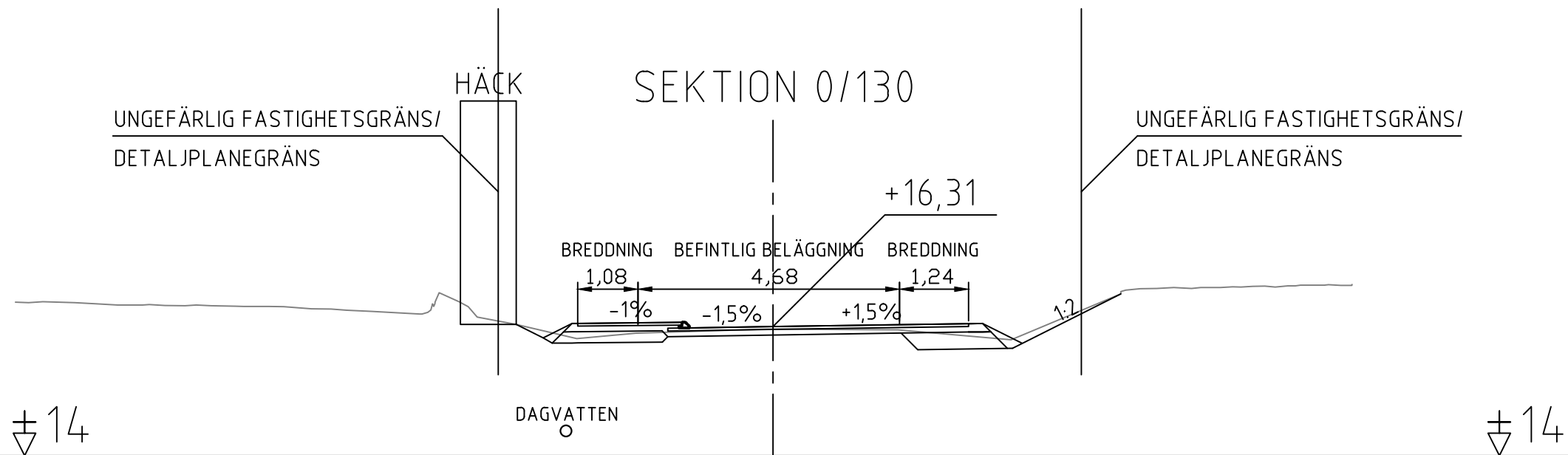
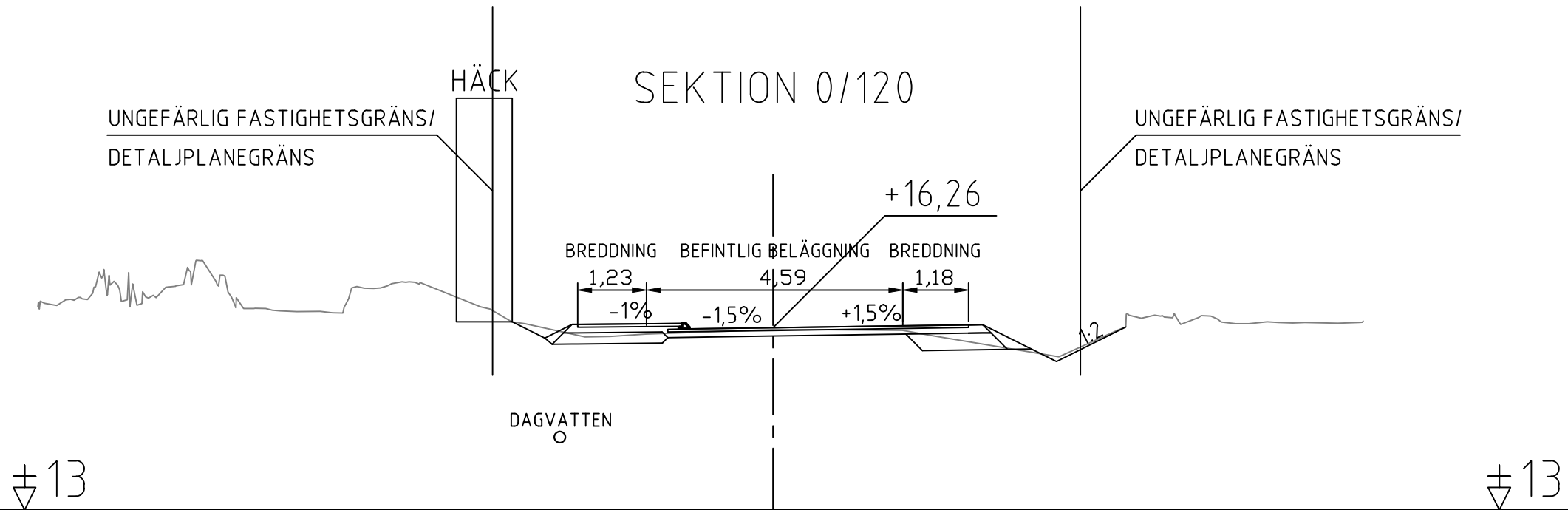

BET	ÄNDRINGEN AVSER	DATUM	SIGN.
-----	-----------------	-------	-------

FÖRFRÅGNINGSUNDERLAG



JOMALA KOMMUN

BREDDNING AV ÖSTERHAGSVÄGEN SAMT ANLÄGGANDE AV TROTTOAR I SVIBY, JOMALA

Tvärsektioner

Sektion 0/120 - 0/130

SKALA	NUMMER	BET
1:100	101T0916	
UPPDRAG NR	RITAD/KONSTRUERAD AV	
2300303	Gustaf Qvarnström	
DATUM	GRANSKAD AV	
19.01.2024	David Björlin	

Björlin  
GITech Ab  
Storagatan 3  
22100 Mariehamn  
+358 40 5935832



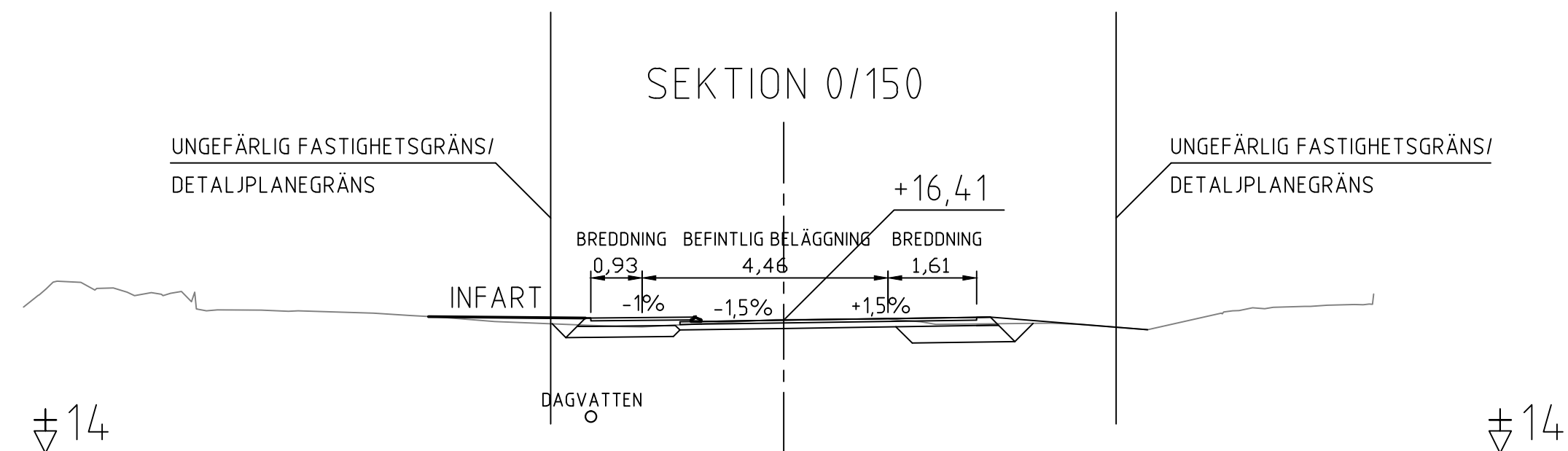
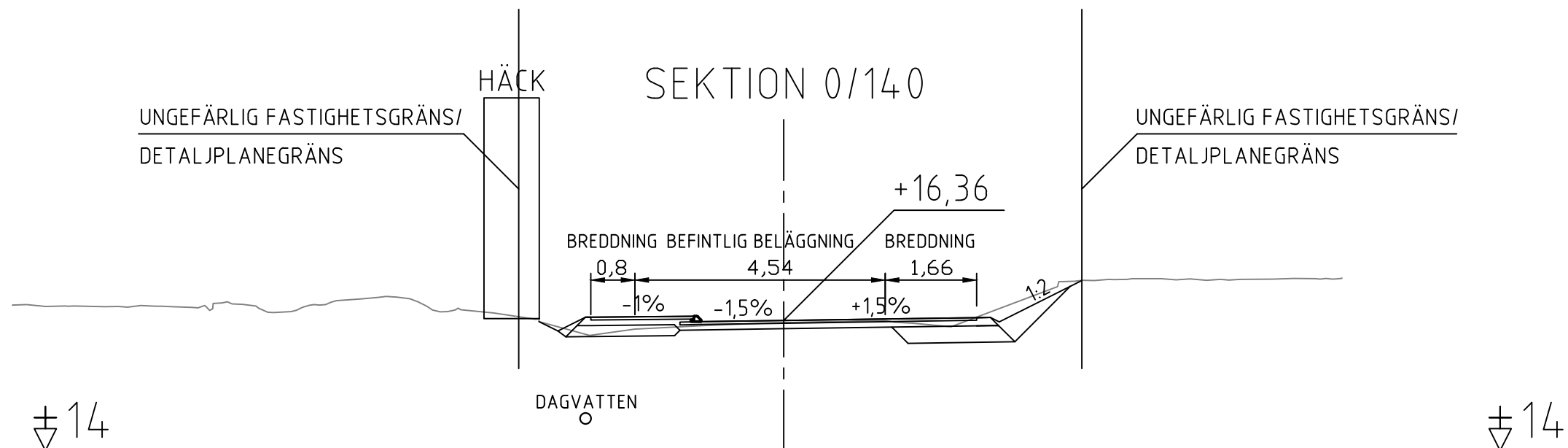

BET	ÄNDRINGEN AVSER	DATUM	SIGN.
-----	-----------------	-------	-------

FÖRFRÅGNINGSUNDERLAG



JOMALA KOMMUN

BREDDNING AV ÖSTERHAGSVÄGEN SAMT ANLÄGGANDE AV TROTTOAR I SVIBY, JOMALA

Tvärsektioner

Sektion 0/140 - 0/150

SKALA	NUMMER	BET
1:100	101T0917	
UPPDRAG NR	RITAD/KONSTRUERAD AV	
2300303	Gustaf Qvarnström	
DATUM	GRANSKAD AV	
19.01.2024	David Björlin	

Björlin  
GITech Ab  
Storagatan 3  
22100 Mariehamn  
+358 40 5935832



### SEKTION 0/160

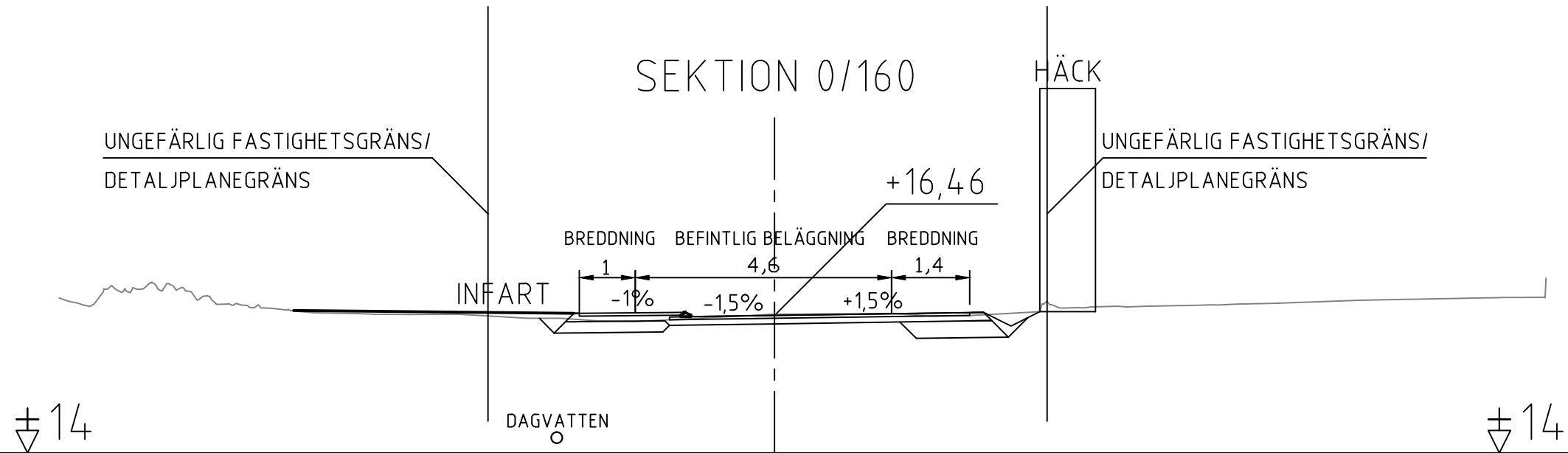

### SEKTION 0/170

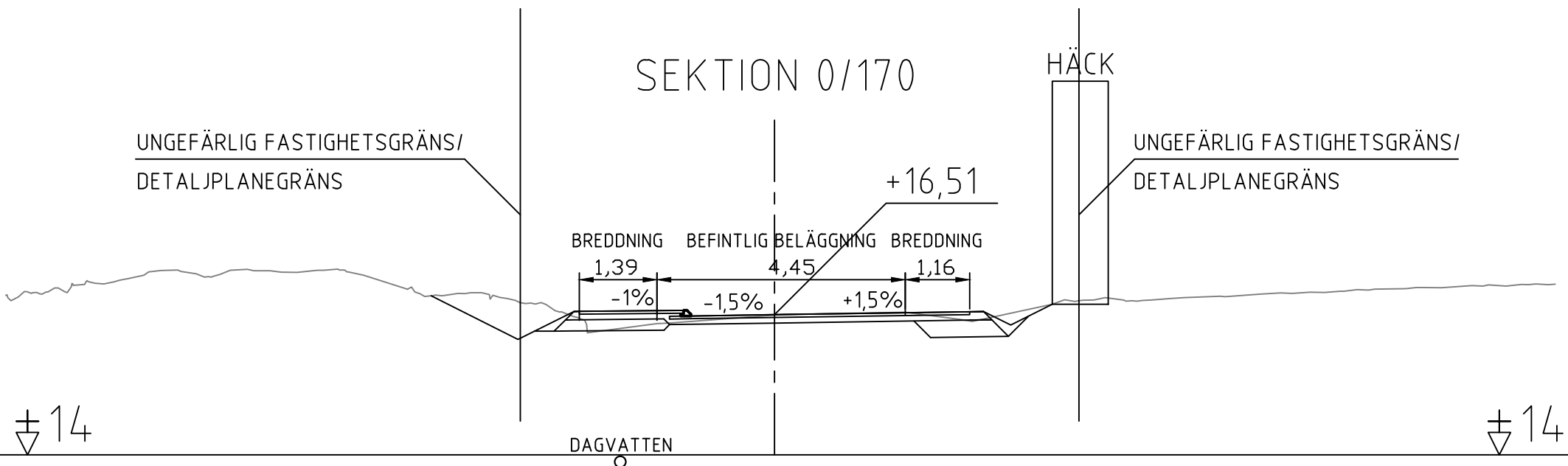

BET	ÄNDRINGEN AVSER	DATUM	SIGN.
FÖRFRÅGNINGSUNDERLAG			
		<b>JOMALA KOMMUN</b>	
BREDDNING AV ÖSTERHAGSVÄGEN SAMT ANLÄGGANDE AV TROTTOAR I SVIBY, JOMALA			
Tvärsektioner			
Sektion 0/160 - 0/170			
SKALA	NUMMER	BET	
1:100	101T0918		
UPPDRAG NR	RITAD/KONSTRUERAD AV		
2300303	Gustaf Qvarnström		
DATUM	GRANSKAD AV		
19.01.2024	David Björlin		
Björlin GITech Ab Storagatan 3 22100 Mariehamn +358 40 5935832			

### SEKTION 0/180

UNGEFÄRLIG FASTIGHETSGRÄNS/  
DETALJPLANEGRÄNS

UNGEFÄRLIG FASTIGHETSGRÄNS/  
DETALJPLANEGRÄNS

±14

±14

DAGVATTEN

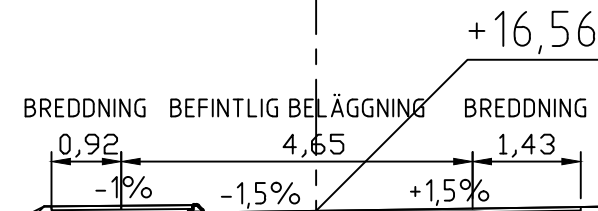

### SEKTION 0/190

UNGEFÄRLIG FASTIGHETSGRÄNS/  
DETALJPLANEGRÄNS

UNGEFÄRLIG FASTIGHETSGRÄNS/  
DETALJPLANEGRÄNS

±14

±14

DAGVATTEN



BET	ÄNDRINGEN AVSER	DATUM	SIGN.
-----	-----------------	-------	-------

FÖRFRÅGNINGSUNDERLAG



JOMALA KOMMUN

BREDDNING AV ÖSTERHAGSVÄGEN SAMT  
ANLÄGGANDE AV TROTTOAR  
I SVIBY, JOMALA

Tvärsektioner

Sektion 0/180 - 0/190

SKALA	NUMMER	BET
1:100	101T0919	
UPPDRAG NR	RITAD/KONSTRUERAD AV	
2300303	Gustaf Qvarnström	
DATUM	GRANSKAD AV	
19.01.2024	David Björlin	

Björlin  
GITech Ab  
Storagatan 3  
22100 Mariehamn  
+358 40 5935832



### SEKTION 0/200

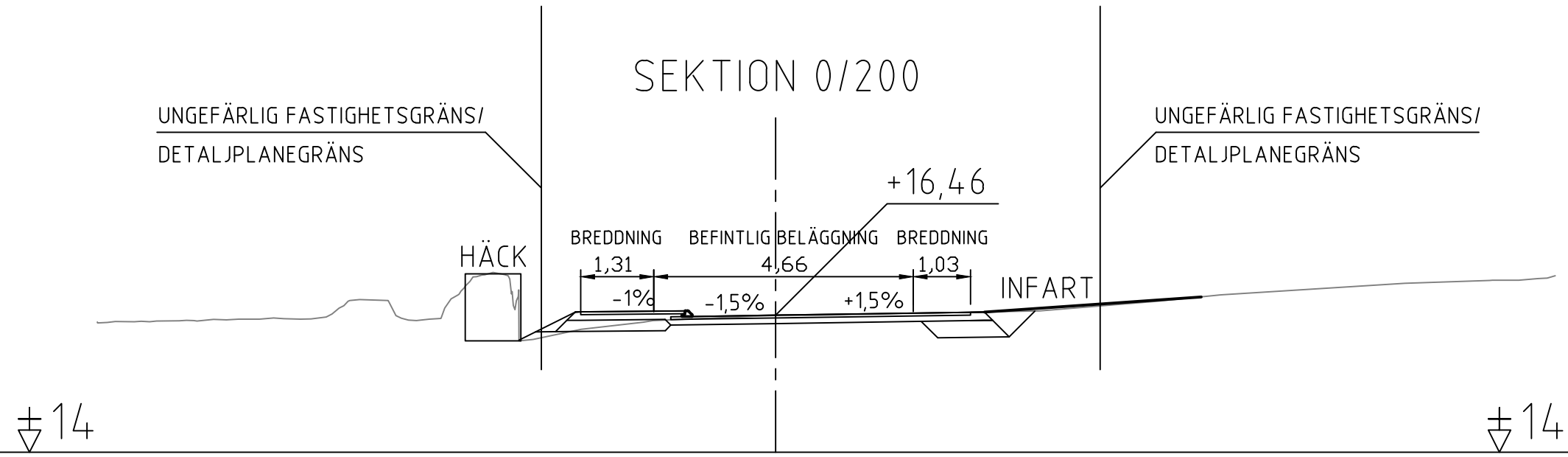

DAGVATTEN

### SEKTION 0/210

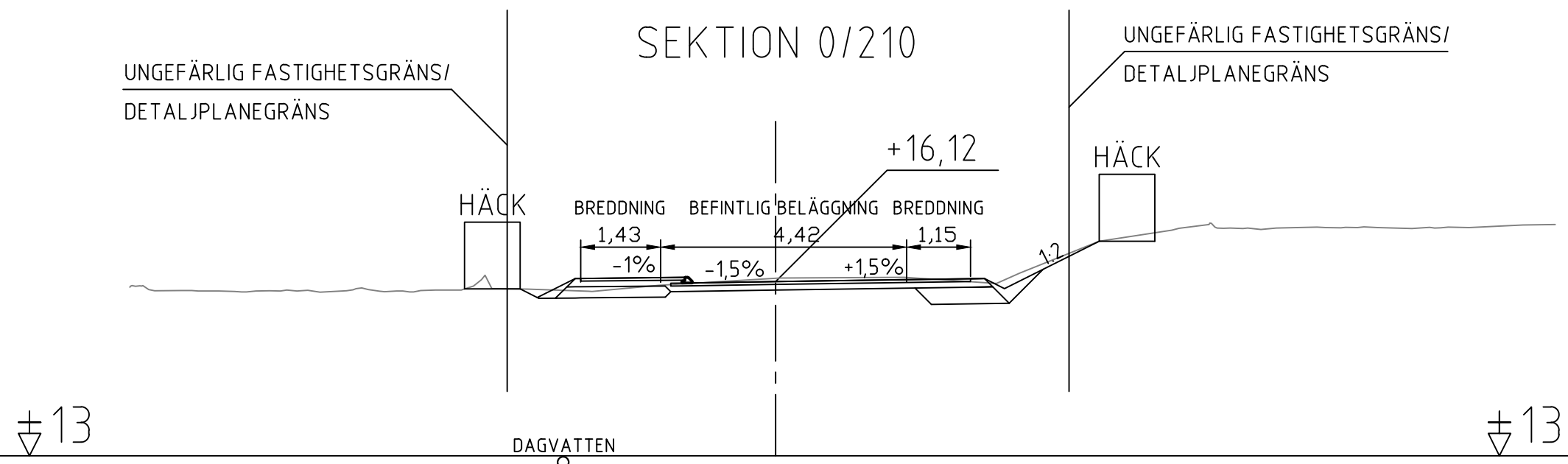

DAGVATTEN

BET	ÄNDRINGEN AVSER	DATUM	SIGN.
-----	-----------------	-------	-------

FÖRFRÅGNINGSUNDERLAG



JOMALA KOMMUN

BREDDNING AV ÖSTERHAGSVÄGEN SAMT ANLÄGGANDE AV TROTTOAR I SVIBY, JOMALA

Tvärsektioner

Sektion 0/200 - 0/210

SKALA	NUMMER	BET
1:100	101T0920	

UPPDRAG NR	RITAD/KONSTRUERAD AV
2300303	Gustaf Qvarnström

DATUM	GRANSKAD AV
19.01.2024	David Björlin

Björlin  
GITech Ab  
Storagatan 3  
22100 Mariehamn  
+358 40 5935832



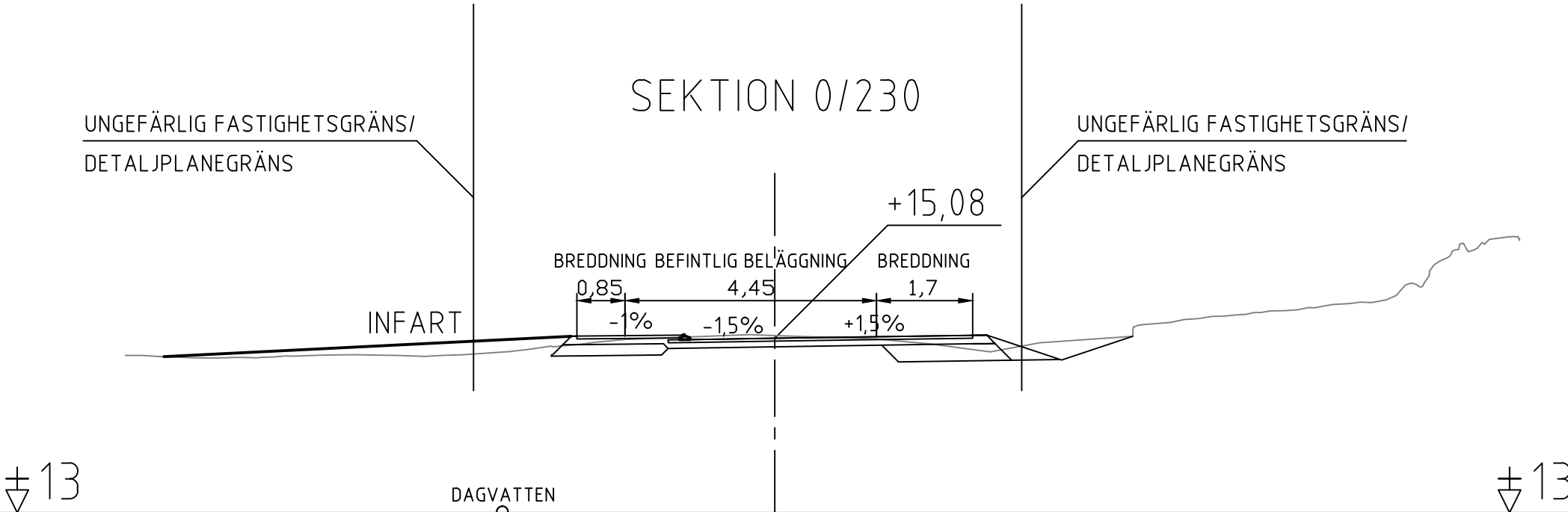
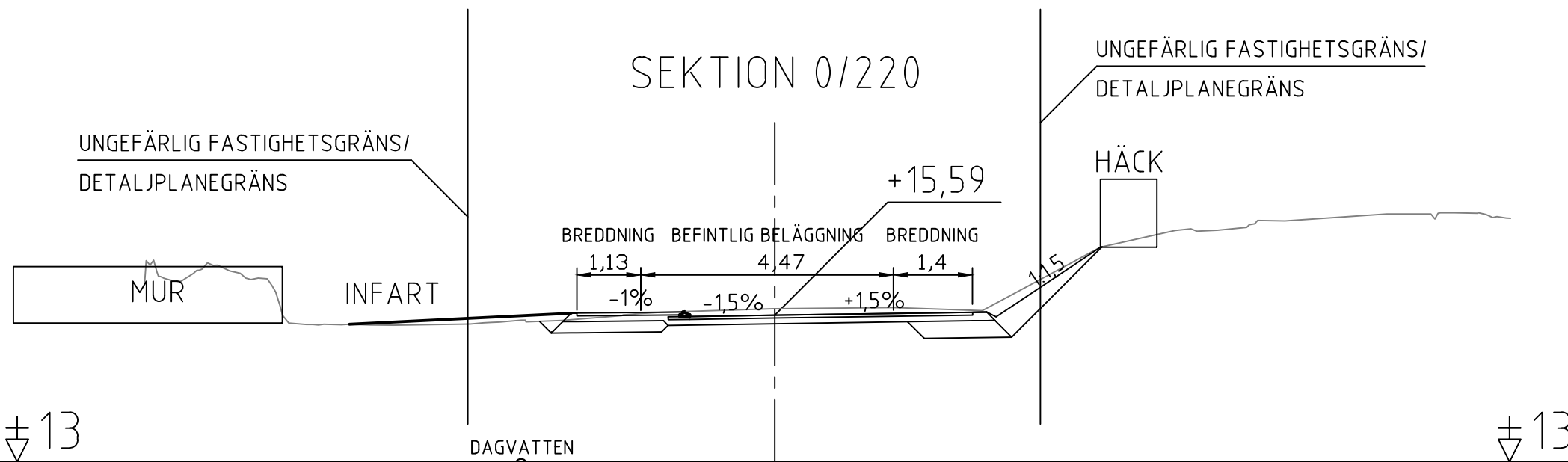

BET	ÄNDRINGEN AVSER	DATUM	SIGN.
-----	-----------------	-------	-------

FÖRFRÅGNINGSUNDERLAG



BREDDNING AV ÖSTERHAGSVÄGEN SAMT ANLÄGGANDE AV TROTTOAR I SVIBY, JOMALA

Tvärsektioner  
Sektion 0/220 - 0/230

SKALA	NUMMER	BET
1:100	101T0921	

UPPDRAG NR	RITAD/KONSTRUERAD AV
2300303	Gustaf Qvarnström

DATUM	GRANSKAD AV
19.01.2024	David Björlin

Björlin  
GITech Ab  
Storagatan 3  
22100 Mariehamn  
+358 40 5935832



UNGEFÄRLIG FASTIGHETSGRÄNS/  
DETALJPLANEGRÄNS

### SEKTION 0/240

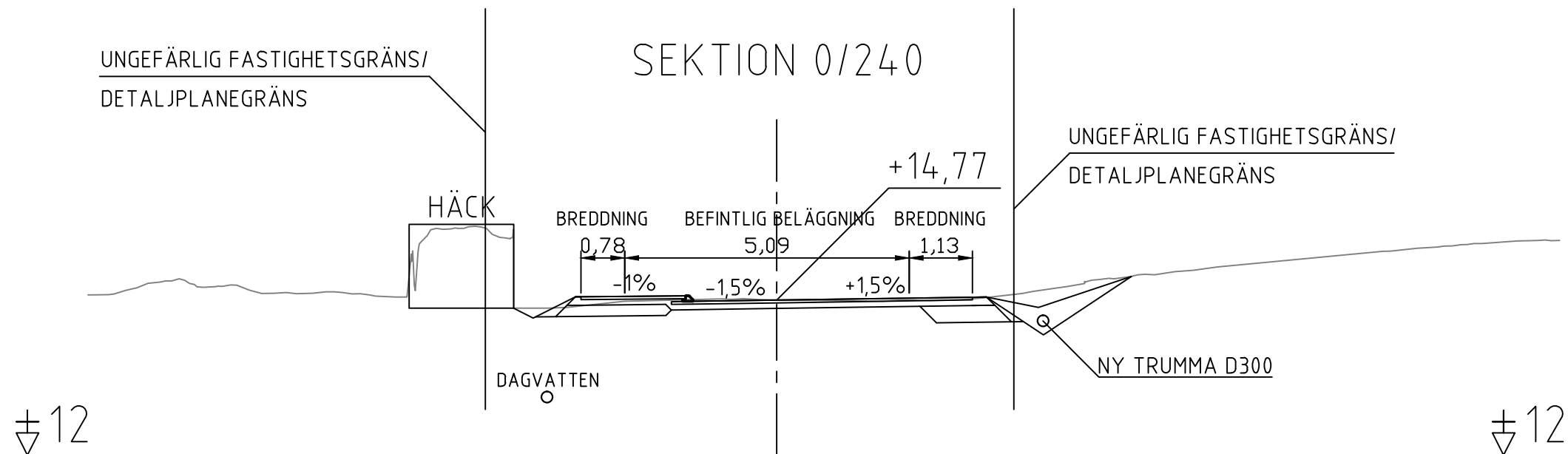

UNGEFÄRLIG FASTIGHETSGRÄNS/  
DETALJPLANEGRÄNS

### SEKTION 0/250

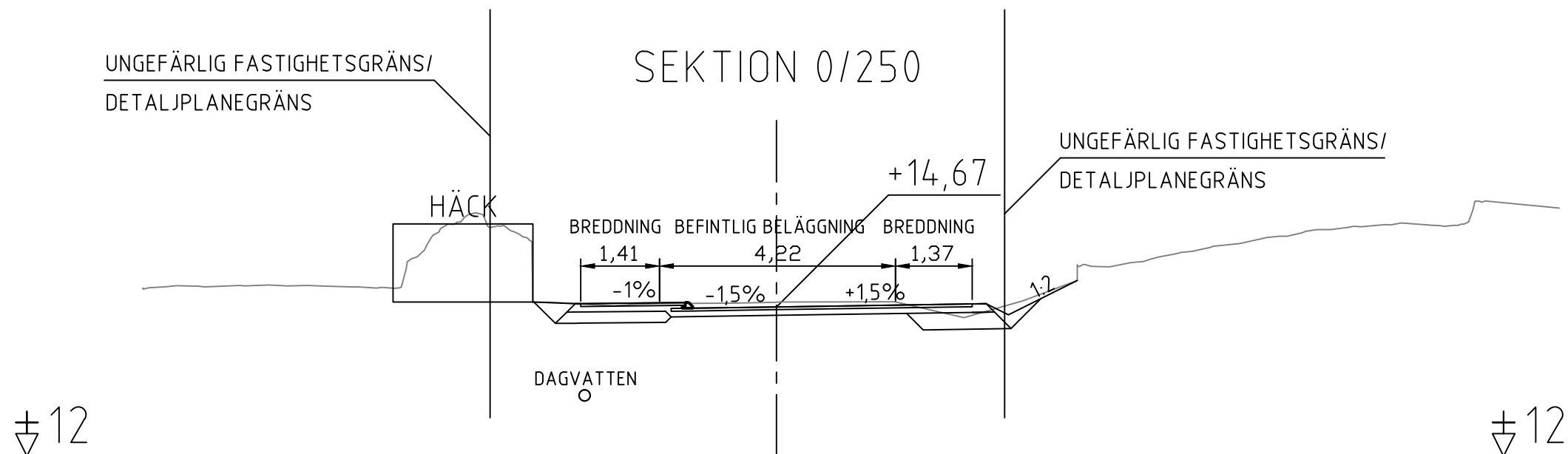

BET	ÄNDRINGEN AVSER	DATUM	SIGN.
-----	-----------------	-------	-------

FÖRFRÅGNINGSUNDERLAG



JOMALA KOMMUN

BREDDNING AV ÖSTERHAGSVÄGEN SAMT  
ANLÄGGANDE AV TROTTOAR  
I SVIBY, JOMALA

Tvärsektioner

Sektion 0/240 - 0/250

SKALA	NUMMER	BET
1:100	101T0922	
UPPDRAG NR	RITAD/KONSTRUERAD AV	
2300303	Gustaf Qvarnström	
DATUM	GRANSKAD AV	
19.01.2024	David Björlin	

Björlin  
GITech Ab  
Storagatan 3  
22100 Mariehamn  
+358 40 5935832



UNGEFÄRLIG FASTIGHETSGRÄNS/  
DETALJPLANEGRÄNS

### SEKTION 0/260

UNGEFÄRLIG FASTIGHETSGRÄNS/  
DETALJPLANEGRÄNS

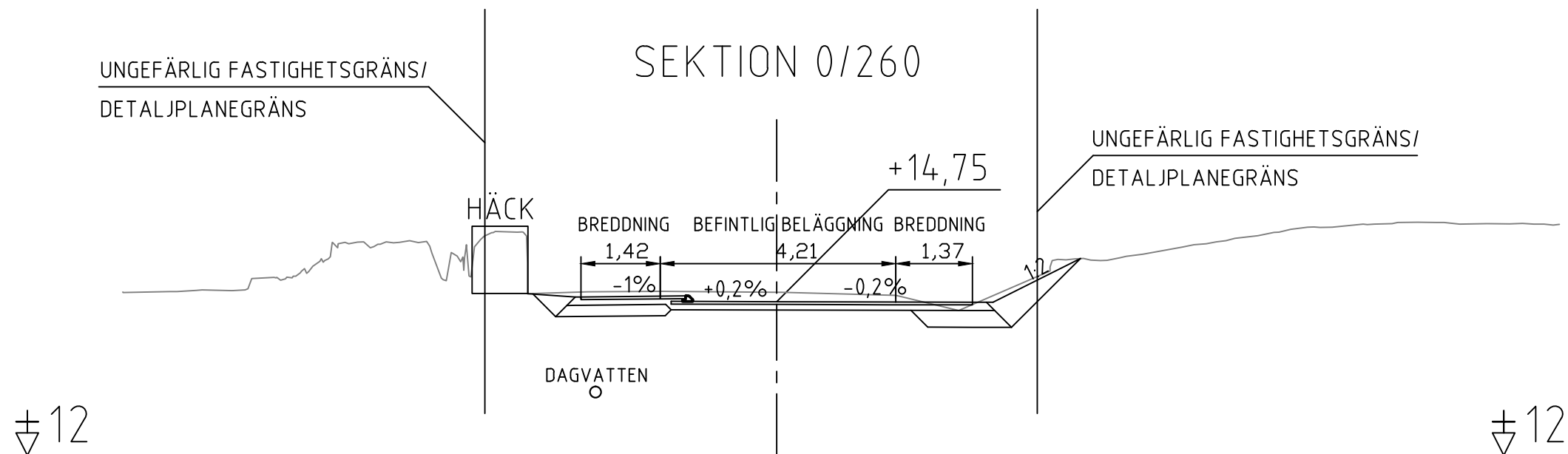

UNGEFÄRLIG FASTIGHETSGRÄNS/  
DETALJPLANEGRÄNS

### SEKTION 0/270

UNGEFÄRLIG FASTIGHETSGRÄNS/  
DETALJPLANEGRÄNS

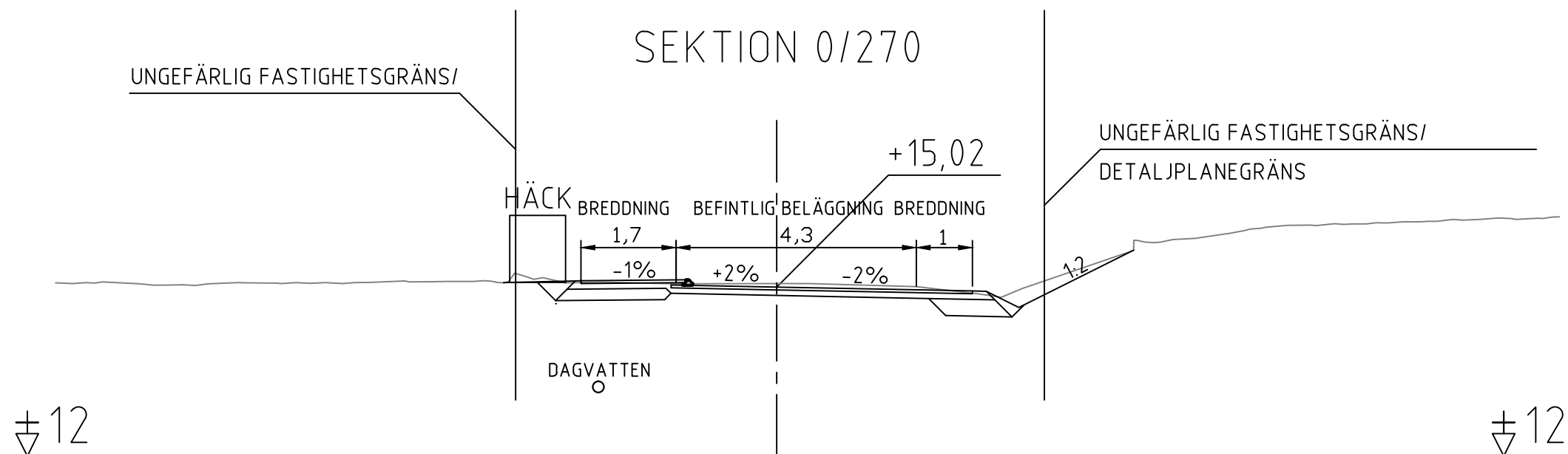

BET	ÄNDRINGEN AVSER	DATUM	SIGN.
-----	-----------------	-------	-------

FÖRFRÅGNINGSUNDERLAG



JOMALA KOMMUN

BREDDNING AV ÖSTERHAGSVÄGEN SAMT  
ANLÄGGANDE AV TROTTOAR  
I SVIBY, JOMALA

Tvärsektioner

Sektion 0/260 - 0/270

SKALA	NUMMER	BET
1:100	101T0923	
UPPDRAG NR	RITAD/KONSTRUERAD AV	
2300303	Gustaf Qvarnström	
DATUM	GRANSKAD AV	
19.01.2024	David Björlin	

Björlin  
GITech Ab  
Storagatan 3  
22100 Mariehamn  
+358 40 5935832



### SEKTION 0/280

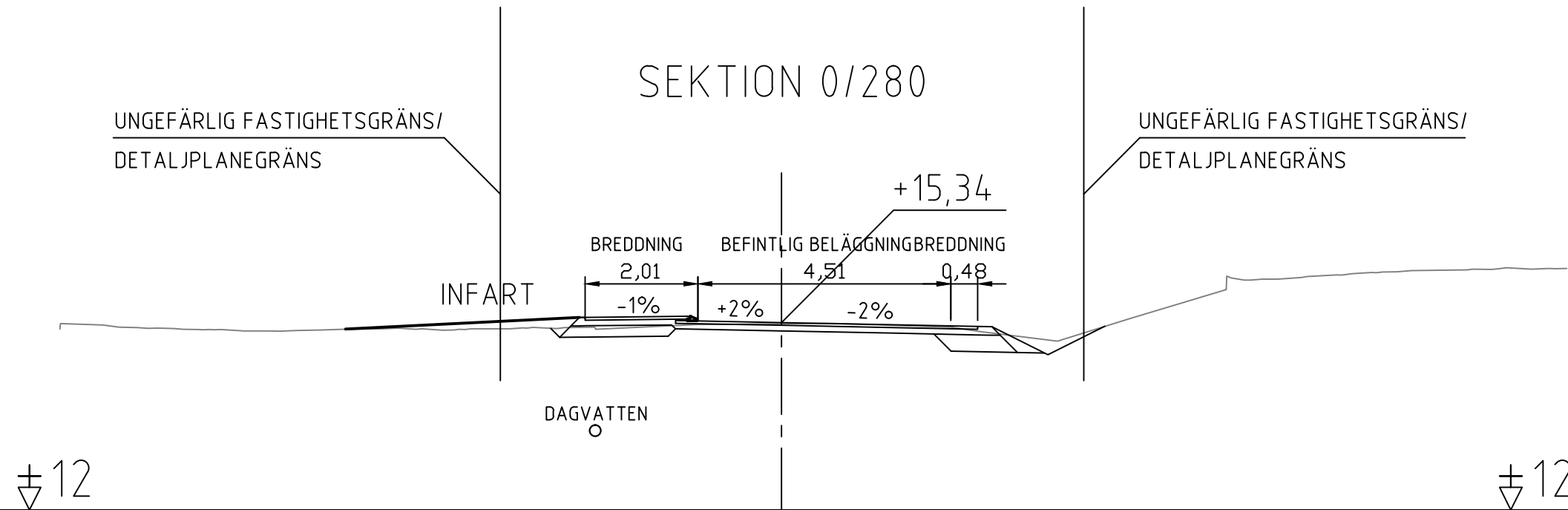

### SEKTION 0/290

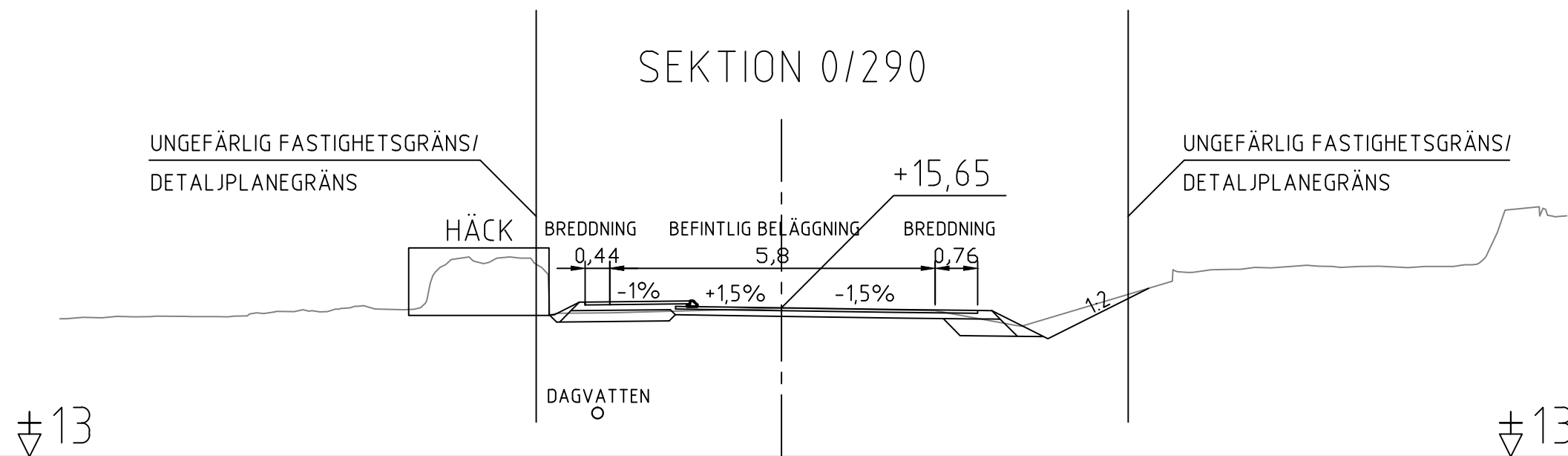

BET	ÄNDRINGEN AVSER	DATUM	SIGN.
-----	-----------------	-------	-------

### FÖRFRÅGNINGSUNDERLAG



**JOMALA KOMMUN**

BREDDNING AV ÖSTERHAGSVÄGEN SAMT ANLÄGGANDE AV TROTTOAR I SVIBY, JOMALA

Tvärsektioner

Sektion 0/280 - 0/290

SKALA	NUMMER	BET
1:100	101T0924	
UPPDRAG NR	RITAD/KONSTRUERAD AV	
2300303	Gustaf Qvarnström	
DATUM	GRANSKAD AV	
19.01.2024	David Björlin	

Björlin  
GITech Ab  
Storagatan 3  
22100 Mariehamn  
+358 40 5935832



### SEKTION 0/300

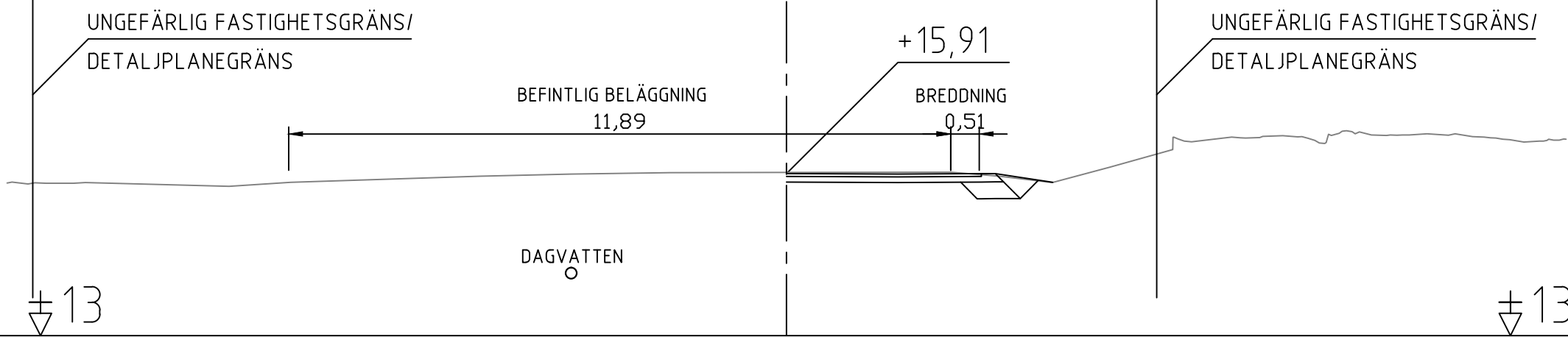

### SEKTION 0/310

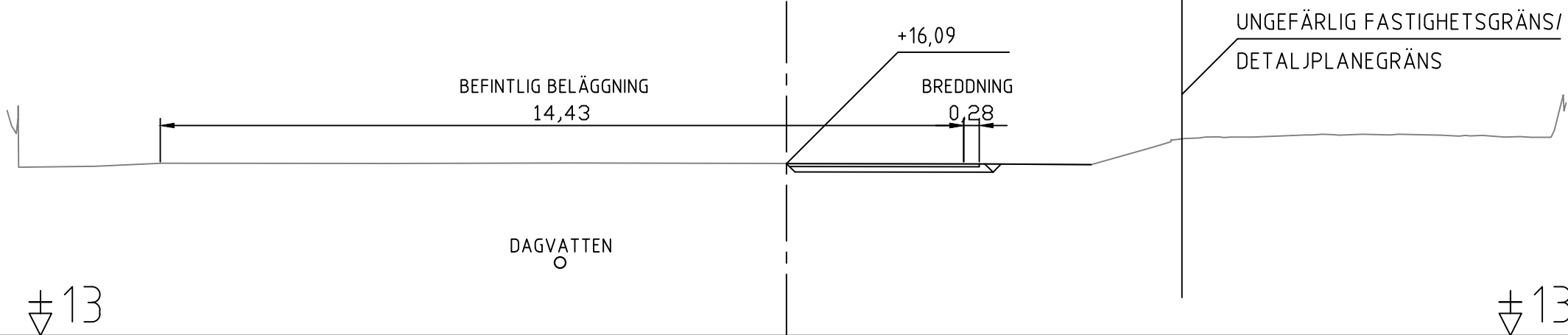

### SEKTION 0/318

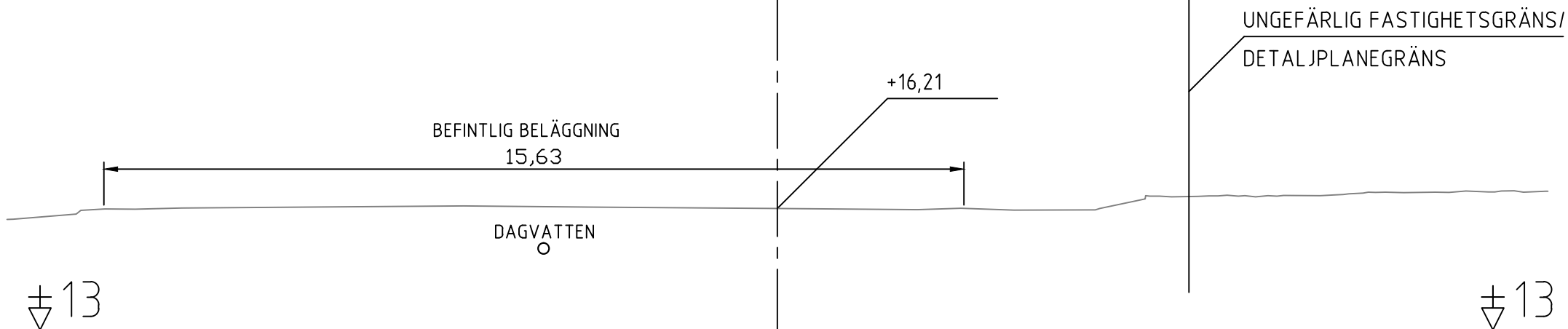

BET	ÄNDRINGEN AVSER	DATUM	SIGN.
-----	-----------------	-------	-------

### FÖRFRÅGNINGSUNDERLAG



**JOMALA KOMMUN**

BREDDNING AV ÖSTERHAGSVÄGEN SAMT ANLÄGGANDE AV TROTTOAR I SVIBY, JOMALA

Tvärsektioner

Sektion 0/300 - 0/318

SKALA	NUMMER	BET
1:100	101T0925	

UPPDRAG NR	RITAD/KONSTRUERAD AV
2300303	Gustaf Qvarnström

DATUM	GRANSKAD AV
19.01.2024	David Björlin

Björlin  
GITech Ab  
Storagatan 3  
22100 Mariehamn  
+358 40 5935832



SEKTION 0/030

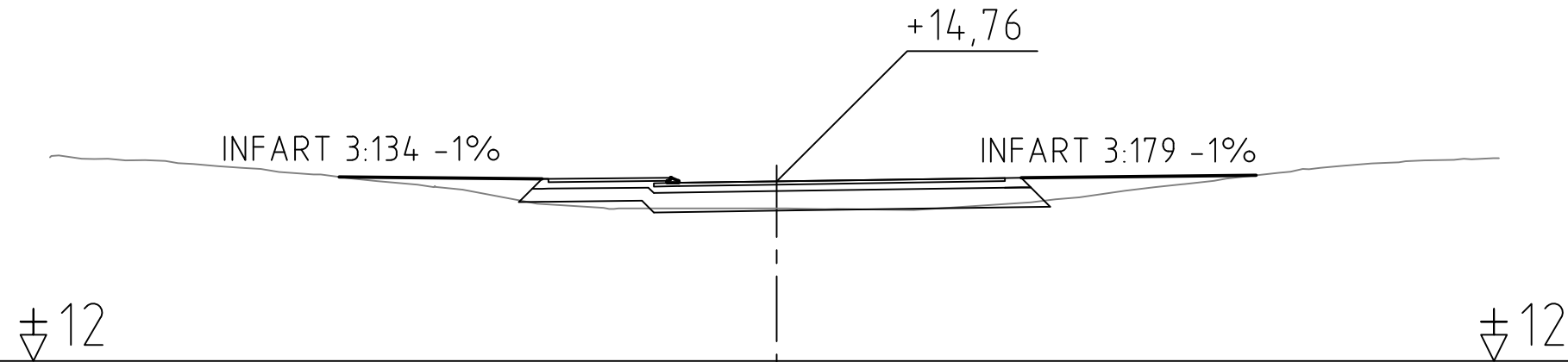

SEKTION 0/057

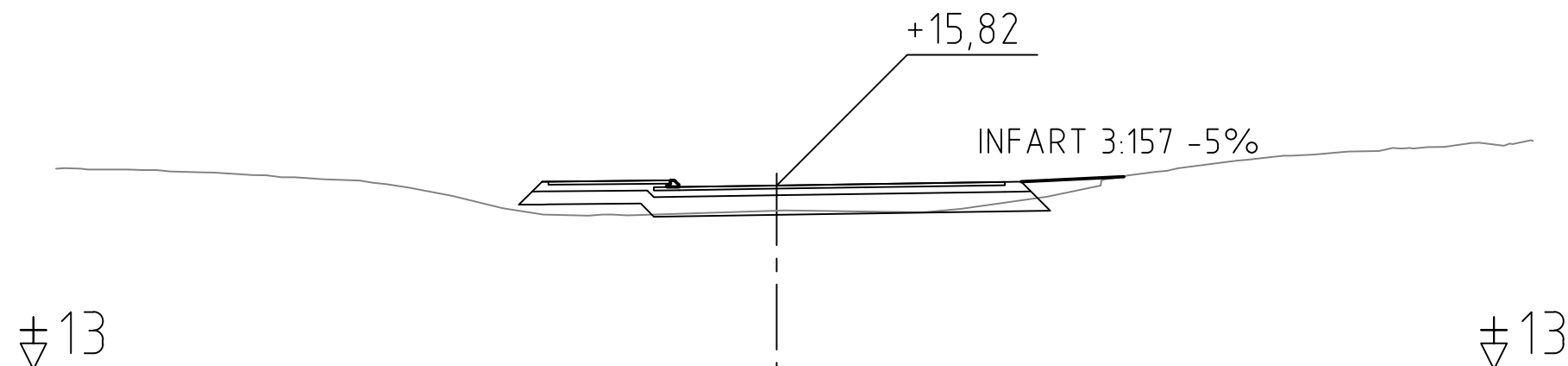

BET	ÄNDRINGEN AVSER	DATUM	SIGN.
-----	-----------------	-------	-------

FÖRFRÅGNINGSUNDERLAG



JOMALA KOMMUN

BREDDNING AV ÖSTERHAGSVÄGEN SAMT  
ANLÄGGANDE AV TROTTOAR  
I SVIBY, JOMALA

Tvärsektioner infarter

Sektion 0/030 & 0/057

SKALA	NUMMER	BET
1:100	101T0926	
UPPDRAG NR 2300303	RITAD/KONSTRUERAD AV Gustaf Qvarnström	
DATUM 19.01.2024	GRANSKAD AV David Björin	

Björin  
GITech Ab  
Storagatan 3  
22100 Mariehamn  
+358 40 5935832



SEKTION 0/060

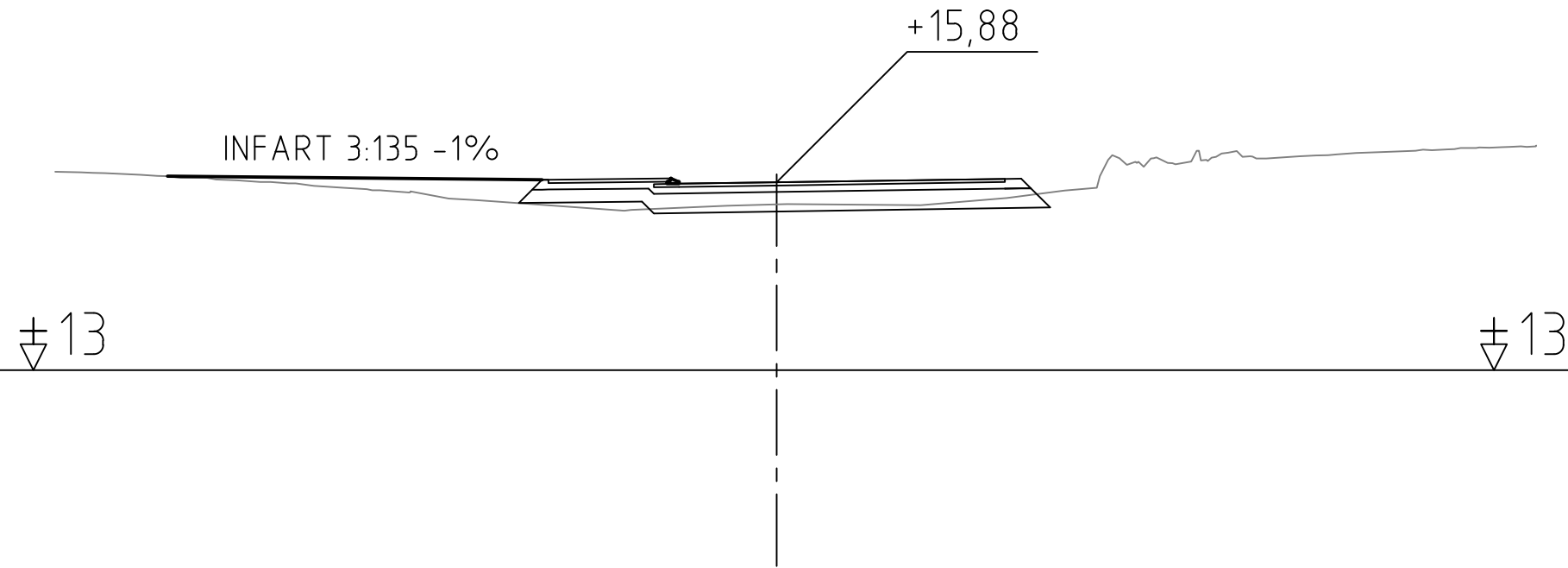

SEKTION 0/068

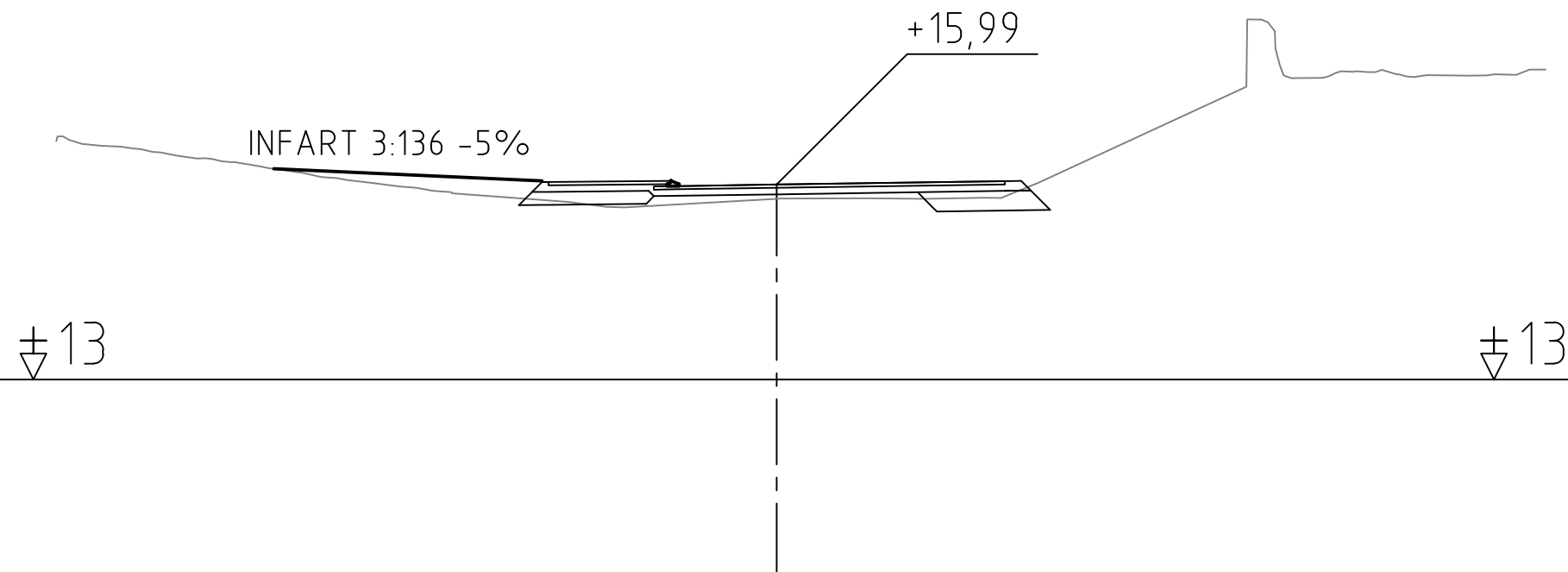

BET	ÄNDRINGEN AVSER	DATUM	SIGN.
-----	-----------------	-------	-------

FÖRFRÅGNINGSUNDERLAG



JOMALA KOMMUN

BREDDNING AV ÖSTERHAGSVÄGEN SAMT  
ANLÄGGANDE AV TROTTOAR  
I SVIBY, JOMALA

Tvärsektioner infarter  
Sektion 0/060 & 0/068

SKALA	NUMMER	BET
1:100	101T0927	
UPPDRAG NR 2300303	RITAD/KONSTRUERAD AV Gustaf Qvarnström	
DATUM 19.01.2024	GRANSKAD AV David Björlin	

Björlin  
GITech Ab  
Storagatan 3  
22100 Mariehamn  
+358 40 5935832



SEKTION 0/086

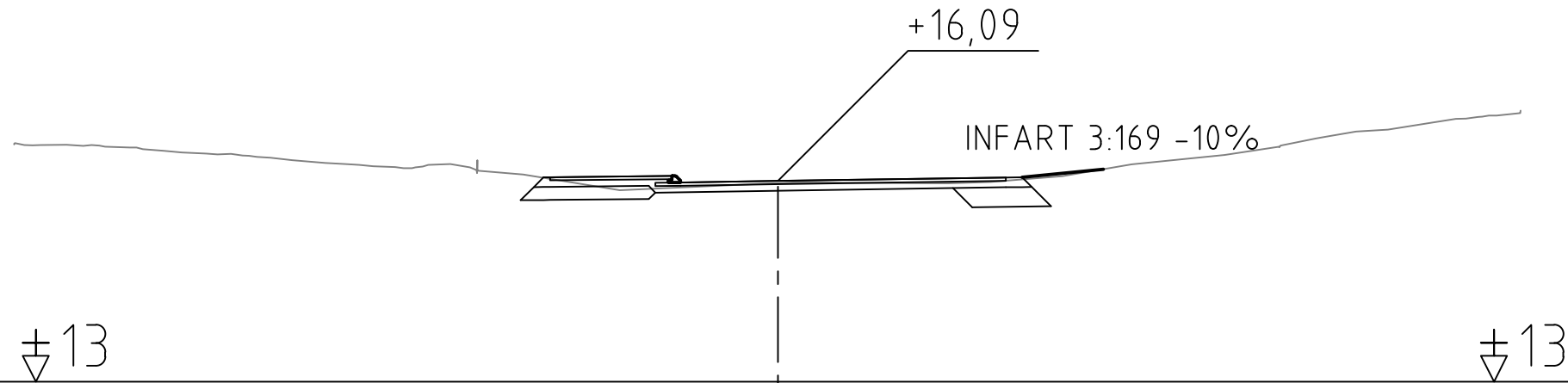

SEKTION 0/108

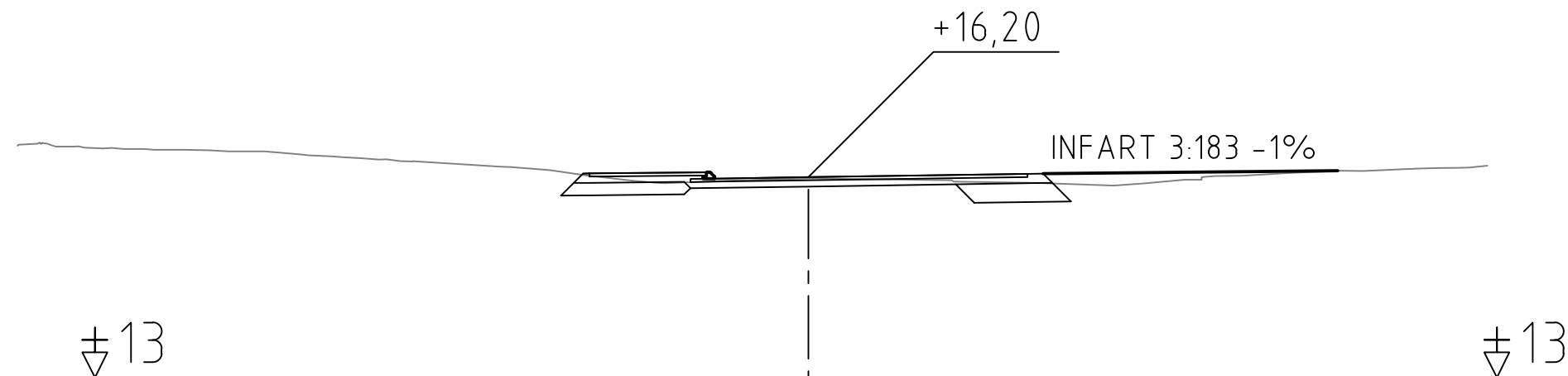

BET	ÄNDRINGEN AVSER	DATUM	SIGN.
-----	-----------------	-------	-------

FÖRFRÅGNINGSUNDERLAG



JOMALA KOMMUN

BREDDNING AV ÖSTERHAGSVÄGEN SAMT  
ANLÄGGANDE AV TROTTOAR  
I SVIBY, JOMALA

Tvärsektioner infarter

Sektion 0/086 & 0/108

SKALA	NUMMER	BET
1:100	101T0928	

UPPDRAG NR	RITAD/KONSTRUERAD AV
2300303	Gustaf Qvarnström

DATUM	GRANSKAD AV
19.01.2024	David Björlin

Björlin  
GITech Ab  
Storagatan 3  
22100 Mariefhamn  
+358 40 5935832



SEKTION 0/111

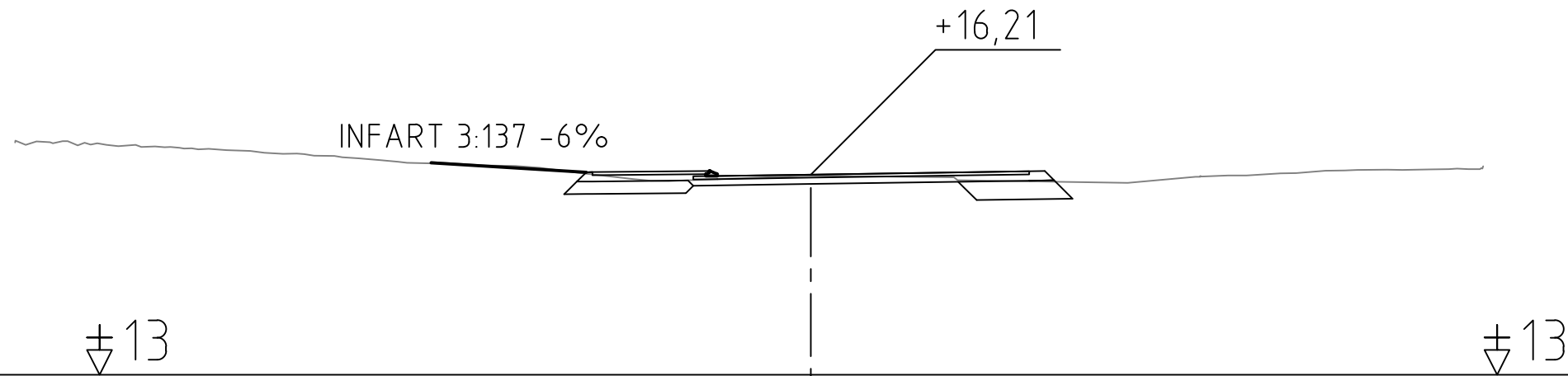

SEKTION 0/145

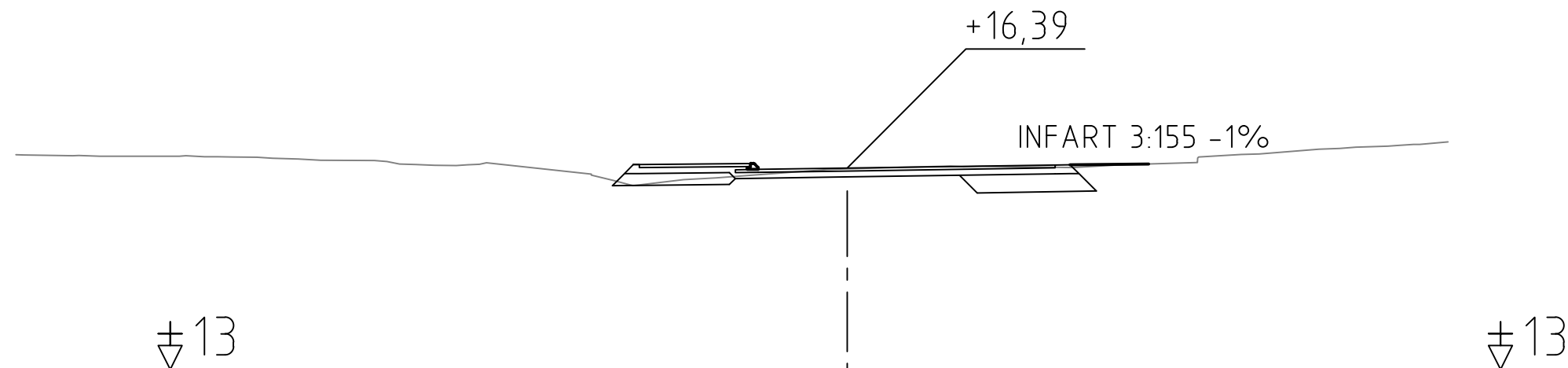

BET	ÄNDRINGEN AVSER	DATUM	SIGN.
-----	-----------------	-------	-------

FÖRFRÅGNINGSUNDERLAG



JOMALA KOMMUN

BREDDNING AV ÖSTERHAGSVÄGEN SAMT  
ANLÄGGANDE AV TROTTOAR  
I SVIBY, JOMALA

Tvärsektioner infarter

Sektion 0/111 & 0/145

SKALA	NUMMER	BET
1:100	101T0929	
UPPDRAG NR	RITAD/KONSTRUERAD AV	
2300303	Gustaf Qvarnström	
DATUM	GRANSKAD AV	
19.01.2024	David Björlin	

Björlin  
GITech Ab  
Storagatan 3  
22100 Mariehamn  
+358 40 5935832





SEKTION 0/155

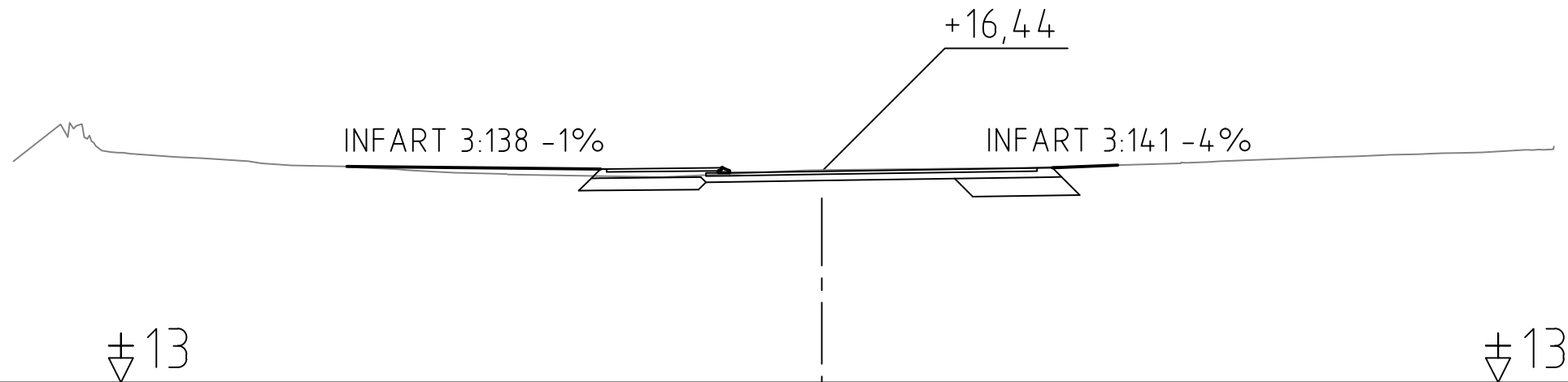

SEKTION 0/187

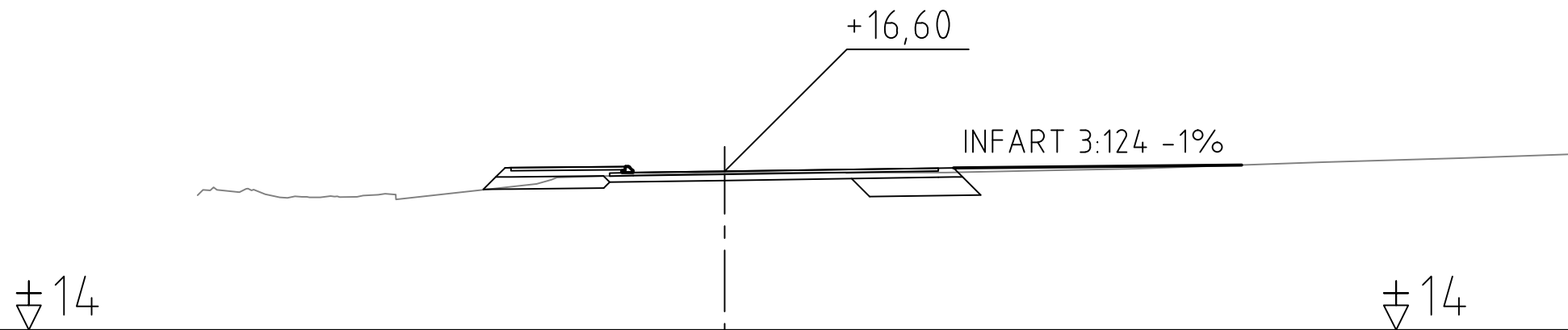

BET	ÄNDRINGEN AVSER	DATUM	SIGN.
-----	-----------------	-------	-------

FÖRFRÅGNINGSUNDERLAG



JOMALA KOMMUN

BREDDNING AV ÖSTERHAGSVÄGEN SAMT  
ANLÄGGANDE AV TROTTOAR  
I SVIBY, JOMALA

Tvärsektioner infarter

Sektion 0/0155 & 0/187

SKALA	NUMMER	BET
1:100	101T0930	
UPPDRAG NR 2300303	RITAD/KONSTRUERAD AV Gustaf Qvarnström	
DATUM 19.01.2024	GRANSKAD AV David Björlin	

Björlin  
GITech Ab  
Storagatan 3  
22100 Mariehamn  
+358 40 5935832



SEKTION 0/191

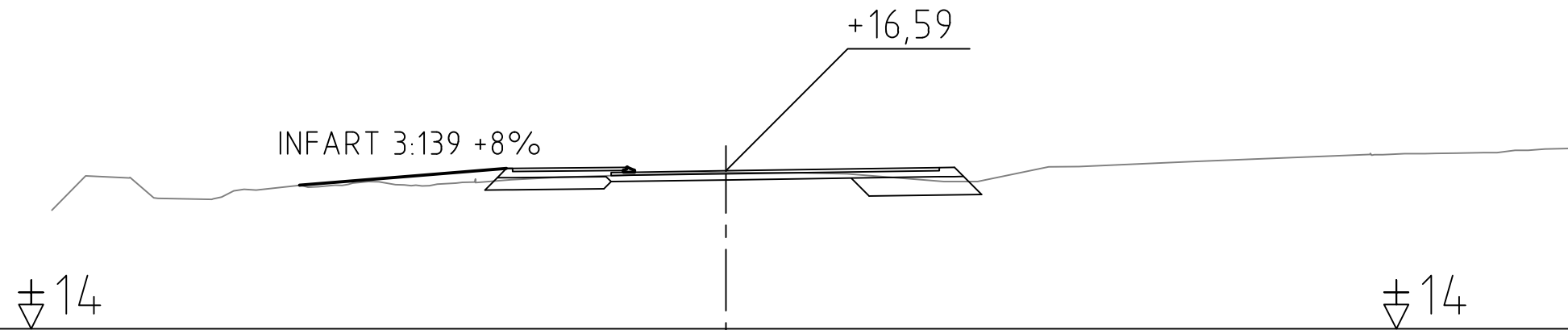

SEKTION 0/201

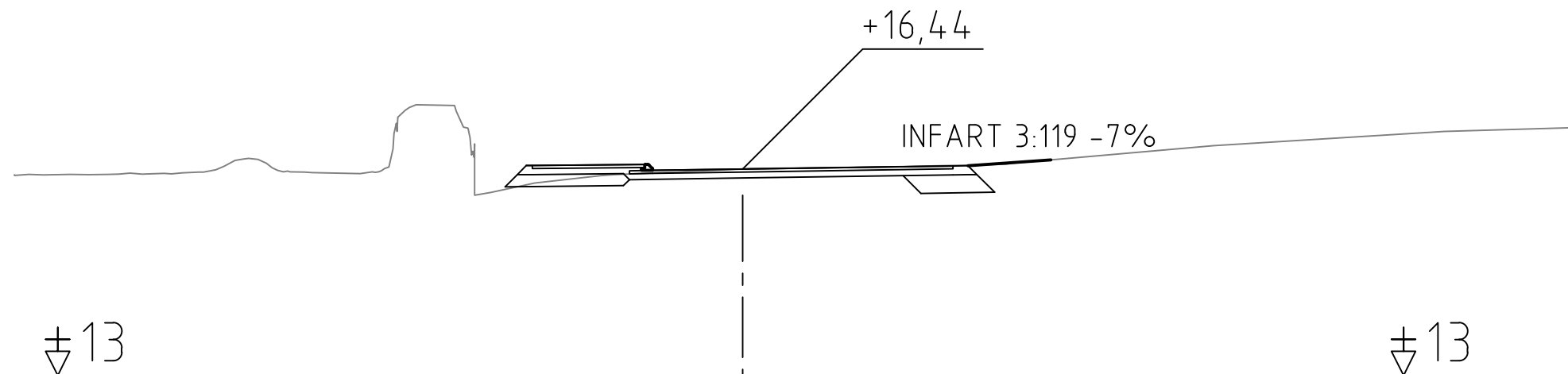

BET	ÄNDRINGEN AVSER	DATUM	SIGN.
-----	-----------------	-------	-------

FÖRFRÅGNINGSUNDERLAG



JOMALA KOMMUN

BREDDNING AV ÖSTERHAGSVÄGEN SAMT  
ANLÄGGANDE AV TROTTOAR  
I SVIBY, JOMALA

Tvärsektioner infarter

Sektion 0/191 & 0/201

SKALA	NUMMER	BET
1:100	101T0931	
UPPDRAG NR 2300303	RITAD/KONSTRUERAD AV Gustaf Qvarnström	
DATUM 19.01.2024	GRANSKAD AV David Björlin	

Björlin  
GITech Ab  
Storagatan 3  
22100 Mariehamn  
+358 40 5935832



SEKTION 0/222

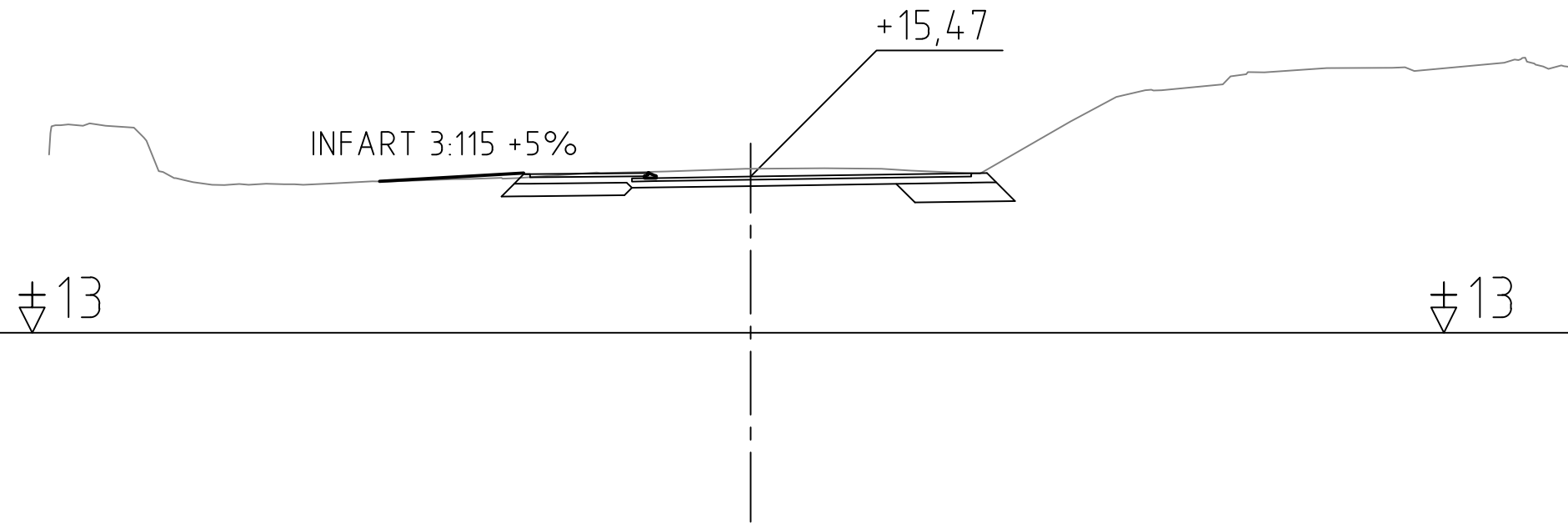

SEKTION 0/232

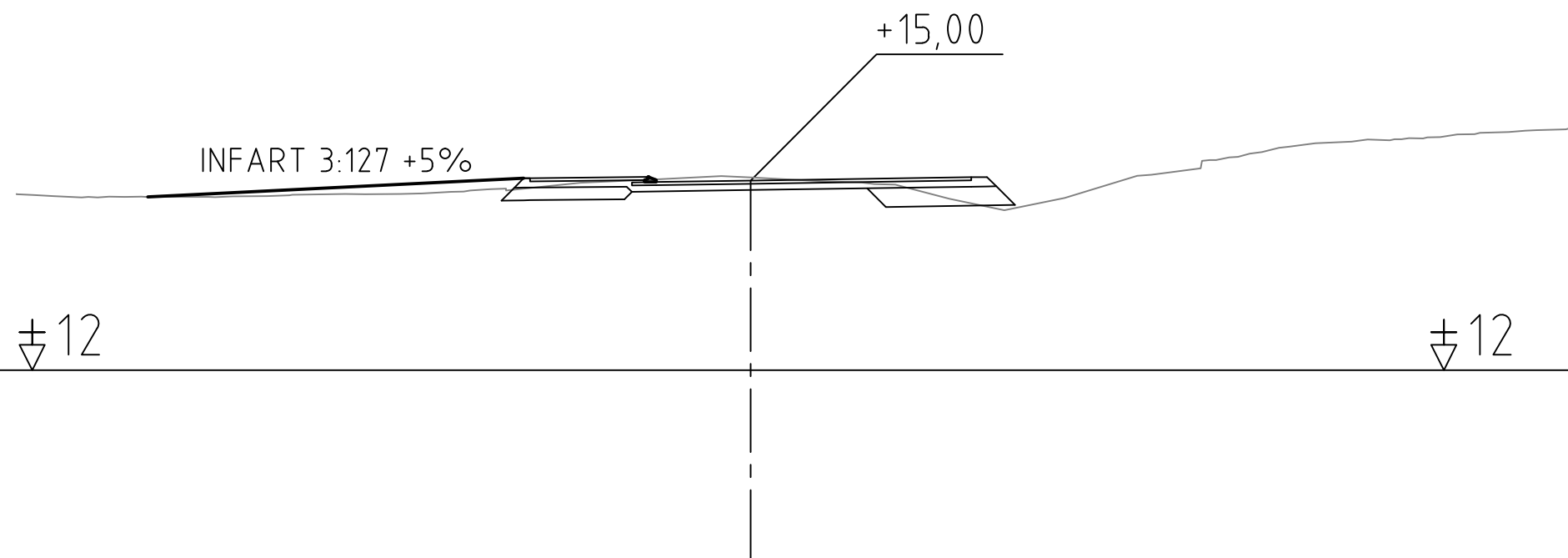

BET	ÄNDRINGEN AVSER	DATUM	SIGN.
-----	-----------------	-------	-------

FÖRFRÅGNINGSUNDERLAG



JOMALA KOMMUN

BREDDNING AV ÖSTERHAGSVÄGEN SAMT  
ANLÄGGANDE AV TROTTOAR  
I SVIBY, JOMALA

Tvärsektioner infarter

Sektion 0/222 & 0/232

SKALA	NUMMER	BET
1:100	101T0932	

UPPDRAG NR	RITAD/KONSTRUERAD AV
2300303	Gustaf Qvarnström

DATUM	GRANSKAD AV
19.01.2024	David Björlin

Björlin  
GITech Ab  
Storagatan 3  
22100 Mariehamn  
+358 40 5935832



SEKTION 0/237

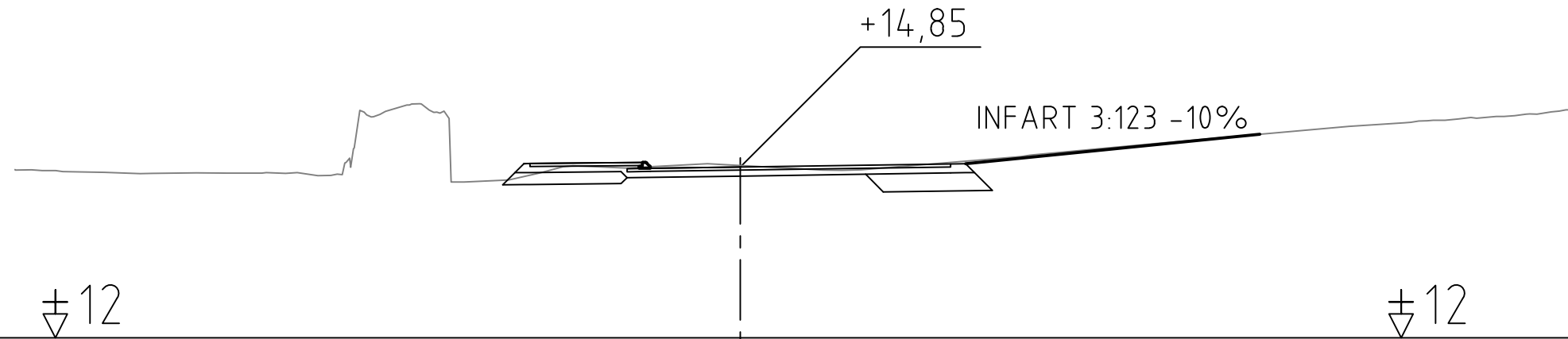

SEKTION 0/265

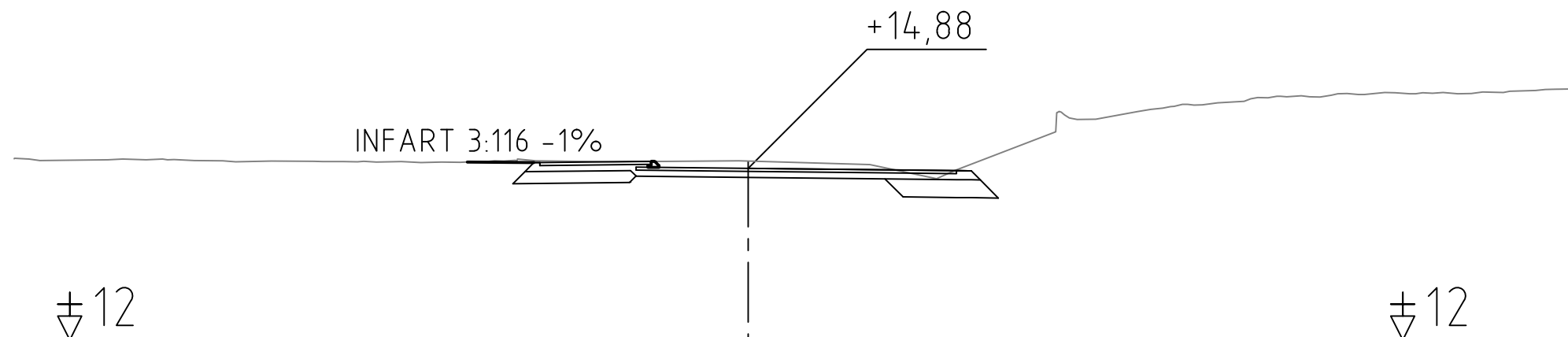

BET	ÄNDRINGEN AVSER	DATUM	SIGN.
-----	-----------------	-------	-------

FÖRFRÅGNINGSUNDERLAG



JOMALA KOMMUN

BREDDNING AV ÖSTERHAGSVÄGEN SAMT  
ANLÄGGANDE AV TROTTOAR  
I SVIBY, JOMALA

Tvärsektioner infarter

Sektion 0/237 & 0/265

SKALA	NUMMER	BET
1:100	101T0933	

UPPDRAG NR	RITAD/KONSTRUERAD AV
2300303	Gustaf Qvarnström

DATUM	GRANSKAD AV
19.01.2024	David Björlin

Björlin  
GITech Ab  
Storagatan 3  
22100 Mariehamn  
+358 40 5935832



SEKTION 0/274

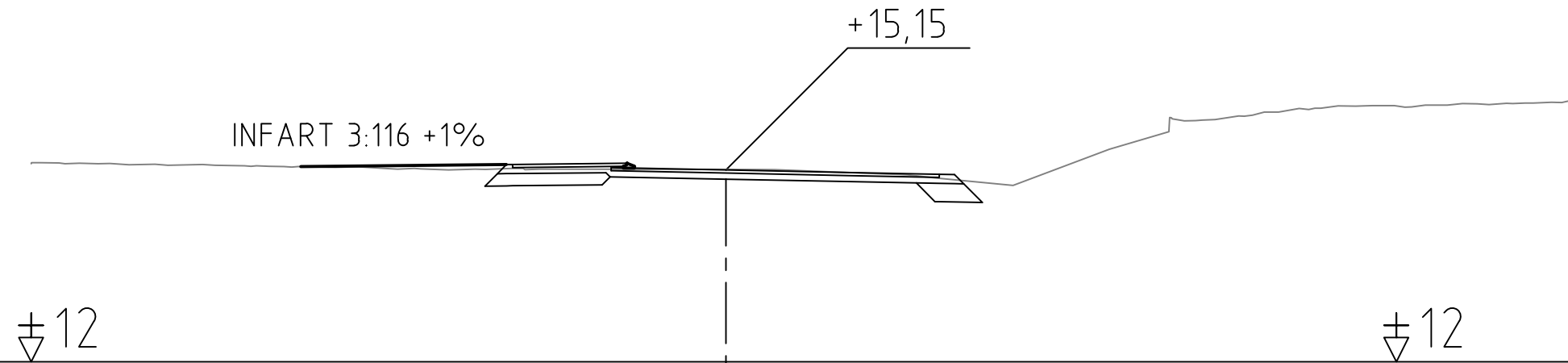

SEKTION 0/282

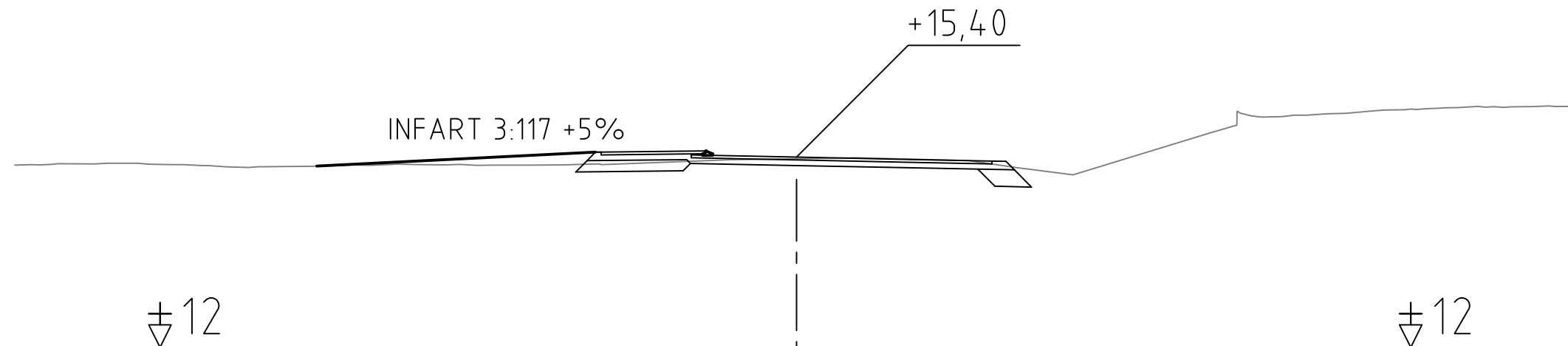

BET	ÄNDRINGEN AVSER	DATUM	SIGN.
-----	-----------------	-------	-------

FÖRFRÅGNINGSUNDERLAG



JOMALA KOMMUN

BREDDNING AV ÖSTERHAGSVÄGEN SAMT  
ANLÄGGANDE AV TROTTOAR  
I SVIBY, JOMALA

Tvärsektioner infarter

Sektion 0/274 & 0/282

SKALA	NUMMER	BET
1:100	101T0934	
UPPDRAG NR	RITAD/KONSTRUERAD AV	
2300303	Gustaf Qvarnström	
DATUM	GRANSKAD AV	
19.01.2024	David Björlin	

Björlin  
GITech Ab  
Storagatan 3  
22100 Mariehamn  
+358 40 5935832



## Bilaga A - KST § 146

Uppdragsnummer: 2300301

Handlingsnummer: 1T070003

Upprättad datum: 28.03.2024

Diarienummer:



# **JOMALA KOMMUN ANLÄGGANDE AV VATTENLEDNING I SVIBY, JOMALA**

**ADMINISTRATIVA FÖRESKRIFTER (AF)**

**BJÖRLIN GITECH AB**

## **INNEHÅLLSFÖRTECKNING**

AF	ADMINISTRATIVA FÖRESKRIFTER .....	3
AFA	ALLMÄN ORIENTERING .....	3
AFB	UPPHANDLINGSFÖRESKRIFTER.....	5
AFC	ENTREPRENADFÖRESKRIFTER VID UTFÖRANDEENTREPRENAD .....	10
AFG	ALLMÄNNA ARBETEN OCH HJÄLPMEDEL .....	24

		DOKUMENT <b>ADMINISTRATIVA FÖRESKRIFTER</b>	STATUS <b>FÖRFRÅGNINGSUNDERLAG</b>	
Björilin GITech Ab AX-22100 MARIEHAMN, Åland Besök: Storagatan 3 Tel: +358 40 5935832		PROJEKT <b>ANLÄGGANDE AV VATTENLEDNING          I SVIBY, JOMALA</b>	DOKUMENTNUMMER <b>1T070003</b>	
			DATUM <b>28.03.2024</b>	SIDA <b>3 (25)</b>
HANDLÄGGARE <b>Gustaf Qvarnström</b>	UPPDRAGSNUMMER <b>2300301</b>	INNEHÅLL	ÄNDRINGSDATUM	BET.
KOD	TEXT			
	Dessa administrativa föreskrifter ansluter till AMA AF 21			
<b>AF</b>	<b>ADMINISTRATIVA FÖRESKRIFTER</b>			
<b>AFA</b>	<b>ALLMÄN ORIENTERING</b>			
<b>AFA.1</b>	<b>Kontaktuppgifter</b>			
<b>AFA.11</b>	<b>Byggherre</b>			
	Jomala kommun Pb 2 AX-22151 JOMALA			
<b>AFA.12</b>	<b>Beställare</b>			
	Jomala kommun Pb 2 AX-22151 JOMALA			
<b>AFA.121</b>	<b>Beställarens kontaktperson under anbudstiden</b>			
	Teknisk chef Mattias Olander Tel.nr: +358 18 329 129 Epost: mattias.olander@jomala.ax			
<b>AFA.122</b>	<b>Beställarens kontaktperson för visning av arbetsområdet</b>			
	VA-tekniker Stefan Karlsson Tel.nr: +358 401363122 Epost: stefan.karlsson@jomala.ax			
<b>AFA.13</b>	<b>Projektörer</b>			
	Björilin GITech Ab Stora gatan 3 AX-22100 MARIEHAMN			
<b>AFA.15</b>	<b>Nätägare</b>			
	Fiber, IP Connect, +358 457 360 0000 Vatten och avlopp, Jomala kommun, +358 18 32910 Fjärrvärme, Mariehamns energi, +358 18 5390 El, Ålands Elandelslag, +358 18 39209 Telefon och fiber, Ålands Telefon, +358 18 27422			
<b>AFA.2</b>	<b>Orientering om objektet</b>			
<b>AFA.21</b>	<b>Översiktlig information om objektet</b>			
	Jomala kommun inbjuder härmed anbudsgivare att delta i denna upphandling som avser en entreprenad för anläggande av vattenledningar samt dagvattenledningar i Sviby, Jomala kommun på Åland.			



 <b>Björilin GITech Ab</b> AX-22100 MARIEHAMN, Åland Besök: Storagatan 3 Tel: +358 40 5935832		DOKUMENT <b>ADMINISTRATIVA FÖRESKRIFTER</b>	STATUS <b>FÖRFRÅGNINGSUNDERLAG</b>																			
		PROJEKT <b>ANLÄGGANDE AV VATTENLEDNING          I SVIBY, JOMALA</b>	DOKUMENTNUMMER <b>1T070003</b>																			
			DATUM <b>28.03.2024</b>	SIDA <b>4 (25)</b>																		
HANDLÄGGARE <b>Gustaf Qvarnström</b>	UPPDRAGSNUMMER <b>2300301</b>	INNEHÅLL	ÄNDRINGSDATUM	BET.																		
KOD	TEXT																					
	<p>Entreprenaden omfattar även anläggande av avstängningsanordningar och anslutningar till befintliga ledningar samt vägbyggnad i samband med övergång av vägar. Uppdraget är en utförandeentreprenad, anbudsgivaren är huvudentreprenör.</p> <p><b>AFA.22      Objektets läge</b></p> <p>Objektet är beläget i Sviby, Jomala kommun i landskapet Åland. Arbetsområdet framgår av ritningar i förfrågningsunderlaget.</p> <p><b>AFA.3        Upphandlingsform</b></p> <p>Upphandlingen är en generalentreprenad.</p> <p><b>AFA.4        Entreprenadform</b></p> <p>Entreprenaden är en utförandeentreprenad. Entreprenören är Huvudentreprenör och ansvarar för samordningen av arbetena på arbetsplatsen samt samordning av under- och eventuella sidoentreprenörers arbeten.</p> <p><b>AFA.5        Ersättningsform</b></p> <p>Ersättning sker i enlighet med prissatt mängdförteckning och uppmätta mängder i enlighet med MER Anläggning 23, Dokument 1T070002 daterad 2024.03.28.</p> <p><b>AFA.6        Förkortningar</b></p> <p>I dessa administrativa föreskrifter eller i handlingarna, används följande objektspecifika förkortningar:</p> <table> <tr> <td><b>E</b></td> <td>Entreprenör</td> </tr> <tr> <td><b>B</b></td> <td>Beställare</td> </tr> <tr> <td><b>AF</b></td> <td>Allmänna föreskrifter</td> </tr> <tr> <td><b>AMA 23</b></td> <td>AMA Anläggning 23</td> </tr> <tr> <td><b>MER 23</b></td> <td>MER Anläggning 23, Mät- och ersättningsregler anläggningsarbeten</td> </tr> <tr> <td><b>TB</b></td> <td>Teknisk beskrivning</td> </tr> <tr> <td><b>MF</b></td> <td>Mängdförteckning</td> </tr> <tr> <td><b>YSE 1998</b></td> <td>Allmänna avtalsvillkor för byggnadsentreprenader YSE 1998</td> </tr> <tr> <td><b>ÄTA-arbete</b></td> <td>Ändringsarbete, Tillägsarbete och Avgående arbete</td> </tr> </table>				<b>E</b>	Entreprenör	<b>B</b>	Beställare	<b>AF</b>	Allmänna föreskrifter	<b>AMA 23</b>	AMA Anläggning 23	<b>MER 23</b>	MER Anläggning 23, Mät- och ersättningsregler anläggningsarbeten	<b>TB</b>	Teknisk beskrivning	<b>MF</b>	Mängdförteckning	<b>YSE 1998</b>	Allmänna avtalsvillkor för byggnadsentreprenader YSE 1998	<b>ÄTA-arbete</b>	Ändringsarbete, Tillägsarbete och Avgående arbete
<b>E</b>	Entreprenör																					
<b>B</b>	Beställare																					
<b>AF</b>	Allmänna föreskrifter																					
<b>AMA 23</b>	AMA Anläggning 23																					
<b>MER 23</b>	MER Anläggning 23, Mät- och ersättningsregler anläggningsarbeten																					
<b>TB</b>	Teknisk beskrivning																					
<b>MF</b>	Mängdförteckning																					
<b>YSE 1998</b>	Allmänna avtalsvillkor för byggnadsentreprenader YSE 1998																					
<b>ÄTA-arbete</b>	Ändringsarbete, Tillägsarbete och Avgående arbete																					

 <b>Björln G1Tech Ab</b> AX-22100 MARIEHAMN, Åland Besök: Storgatan 3 Tel: +358 40 5935832		DOKUMENT <b>ADMINISTRATIVA FÖRESKRIFTER</b>	STATUS <b>FÖRFRÅGNINGSUNDERLAG</b>																			
		PROJEKT <b>ANLÄGGANDE AV VATTENLEDNING          I SVIBY, JOMALA</b>	DOKUMENTNUMMER <b>1T070003</b>																			
			DATUM <b>28.03.2024</b>	SIDA <b>5 (25)</b>																		
HANDLÄGGARE <b>Gustaf Qvarnström</b>	UPPDRAGSNUMMER <b>2300301</b>	INNEHÅLL	ÄNDRINGSDATUM	BET.																		
KOD	TEXT																					
<p><b>AFB UPPHANDLINGSFÖRESKRIFTER</b></p> <p><b>AFB.1 Upphandlingsförfarande</b></p> <p>Enligt landskapslag om tillämpning på Åland av riksförfattningar om offentlig upphandling tillämpas den finländska lagen om offentlig upphandling vid upphandlingar över EU:s tröskelvärde.</p> <p>Upphandlingen genomförs som ett öppet förfarande enligt Jomala kommuns upphandlingsdirektiv KST § 233 29.10.2018 upphandling av tjänster under tröskelvärdet.</p> <p><b>AFB.2 Förutsättningar för upphandlingens genomförande</b></p> <p>Beställaren förbehåller sig rätten att avbryta upphandlingen om anbudet överskrider budgetramen för upphandlingen, om det finns brist på konkurrens, om det föreligger myndighetshinder eller om det finns andra sakliga skäl att avbryta upphandlingen.</p> <p><b>AFB.3 Förfrågningsunderlag</b></p> <p><b>AFB.31 Tillhandahållande av förfrågningsunderlag</b></p> <p>Enligt 4 § i Ålands landskapsregerings beslut (ÅFS 2019:113) gällande vissa upphandlingar, nedan upphandlingsbeslutet ska upphandling som huvudregel ske genom förenklat förfarande. Annonsering kommer att ske genom publicering på Jomala kommuns hemsida och i det elektroniska upphandlingsverktyget e-Avrop <a href="https://www.eavrop.com/portaler/Ålandsportalen/Default.aspx">https://www.eavrop.com/portaler/Ålandsportalen/Default.aspx</a>. För att kunna ta del av förfrågningsunderlaget samt lämna in ett anbud krävs att anbudsgivaren skapar ett användarkonto på <a href="http://www.e-avrop.com">www.e-avrop.com</a>. Anbudet lämnas sedan in via detta verktyg. Anbud inlämnade i något annat format kommer att förkastas.</p> <p><b>AFB.35 Frågor under anbudstiden</b></p> <p>Alla förfrågningar som rör anbudshandlingarna ska skickas via det elektroniska upphandlingsverktyget e-Avrop, där även svaren publiceras.</p> <p>Om anbudsgivaren upplever krav i upphandlingsdokumentet som otydligt, orimligt, onormalt kostnadsdrivande eller konkurrensbegränsande i något avseende är det viktigt att kontakta den upphandlande enheten på ovan nämnda sätt på ett så tidigt stadium som möjligt, så att missförstånd kan undvikas.</p> <p>Eventuella komplettering av underlaget annonseras senast enligt tidplan nedan.</p> <p>Eventuella frågor om upphandlingen ska ställas genom e-Avrop senast 02.08.2024. Svar och andra kompletterande upplysningar lämnas kontinuerligt, dock senast 06.08.2024.</p> <p><b>Planerad tidplan för upphandlingen</b></p> <table border="1"> <thead> <tr> <th>Datum</th> <th>Aktivitet</th> </tr> </thead> <tbody> <tr> <td>18.7.2024</td> <td>Annonsering av upphandlingen</td> </tr> <tr> <td>2.8.2024</td> <td>Sista dag att ställa frågor</td> </tr> <tr> <td>6.8.2024</td> <td>Sista dag för svar,</td> </tr> <tr> <td>11.8.2024</td> <td>Sista dag att lämna anbud</td> </tr> <tr> <td>12.8.2024</td> <td>Utvärdering</td> </tr> <tr> <td>13.8.2024</td> <td>Tilldelningsbesked – Delgivning av val av anbudsgivare, besvärstid på 14+7 dagar.</td> </tr> <tr> <td>4.9.2024</td> <td>Avtalstecknande</td> </tr> <tr> <td>5.9.2024</td> <td>Start av avtal</td> </tr> </tbody> </table>					Datum	Aktivitet	18.7.2024	Annonsering av upphandlingen	2.8.2024	Sista dag att ställa frågor	6.8.2024	Sista dag för svar,	11.8.2024	Sista dag att lämna anbud	12.8.2024	Utvärdering	13.8.2024	Tilldelningsbesked – Delgivning av val av anbudsgivare, besvärstid på 14+7 dagar.	4.9.2024	Avtalstecknande	5.9.2024	Start av avtal
Datum	Aktivitet																					
18.7.2024	Annonsering av upphandlingen																					
2.8.2024	Sista dag att ställa frågor																					
6.8.2024	Sista dag för svar,																					
11.8.2024	Sista dag att lämna anbud																					
12.8.2024	Utvärdering																					
13.8.2024	Tilldelningsbesked – Delgivning av val av anbudsgivare, besvärstid på 14+7 dagar.																					
4.9.2024	Avtalstecknande																					
5.9.2024	Start av avtal																					

		DOKUMENT <b>ADMINISTRATIVA FÖRESKRIFTER</b>		STATUS <b>FÖRFRÅGNINGSUNDERLAG</b>	
Björilin G1Tech Ab AX-22100 MARIEHAMN, Åland Besök: Storagatan 3 Tel: +358 40 5935832		PROJEKT <b>ANLÄGGANDE AV VATTENLEDNING  I SVIBY, JOMALA</b>		DOKUMENTNUMMER <b>1T070003</b>	
				DATUM <b>28.03.2024</b>	SIDA <b>6 (25)</b>
HANDLÄGGARE <b>Gustaf Qvarnström</b>	UPPDRAGSNUMMER <b>2300301</b>	INNEHÅLL		ÄNDRINGSDATUM	BET.
KOD	TEXT				
<b>AFB.4</b>	<b>Anbudsgivning</b> Elektronisk anbudsinslämning görs via <a href="http://www.e-avrop.com">www.e-avrop.com</a> . Anbudsgivaren måste i samband med anbudsinslämning öppna ett konto hos e-Avrop. Detta görs kostnadsfritt. Vid behov av personlig support angående e-Avrop, kontaktas <a href="mailto:support@e-avrop.com">support@e-avrop.com</a> . Samtliga prisuppgifter ska anges i euro (EUR) exklusive mervärdesskatt. Anbudsgivaren ska utforma sitt anbud så att det uppfyller gällande bestämmelser om beskattning, miljöskydd, arbetarskydd, arbetsförhållanden och arbetsvillkor. I anbudspriset ska samtliga nödvändiga kostnader för att genomföra entreprenaden ingå, till exempel administrativa kostnader, arbeten och material för arbetsprestationen samt övriga omkostnader.				
<b>AFB.41</b>	<b>Anbuds form och innehåll</b> Anbudsgivaren ska i anbudet visa att de i förfrågningsunderlaget uppställda förutsättningarna och kraven är uppfyllda. Anbudsgivaren ska i anbudet förklara sig beredd att teckna avtal i enlighet med bifogat avtal. Jomala kommun har endast möjlighet att anta anbud som innehåller efterfrågad och fullständig information. Ett anbud som är ofullständigt eller som inte accepterar uppställda förutsättningar och krav kommer inte att beaktas. Anbudsgivaren ansvarar för att denne erhåller ett fullständigt anbudsunderlag.				
<b>AFB.42</b>	<b>Anbudstidens utgång</b> Anbud ska lämnas in via e-avrop senast 11.08.2024.				
<b>AFB.43</b>	<b>Anbuds giltighetstid</b> Anbudet ska vara giltigt i nittio (90) dagar från och med sista anbudsdag. Om en besvärprocess inleds i domstol förlängs anbudets giltighetstid automatiskt tills processen är slut och domstolens beslut har verkställts.				
<b>AFB.44</b>	<b>Adressering</b> Anbud lämnas in elektroniskt via e-avrop.				
<b>AFB.45</b>	<b>Ersättning för anbudsgivning</b> Ersättning för att upprätta anbud och delta i anbudsprocessen utgår inte.				
<b>AFB.5</b>	<b>Anbudsöppning</b> Anbud öppnas via e-avrop. Samtliga anbudsgivare kommer att erhålla meddelande om beslut. Meddelandet skickas via e-Avrop i enlighet med anbudsgivarens uppgifter. En rättelse- och besväransvisning bifogas delgivningen.				
<b>AFB.6</b>	<b>Prövning av anbudsgivare och anbud</b> <b>Språk</b> Åland är ett, officiellt, svenskspråkigt, självstyre land i Finland. Anbud, samtliga avtal och bilagor ska upprättas på svenska. All kommunikation med beställaren ska ske på svenska. Anbudsgivarens och anbudsgivarens hela personal ska utföra alla de tjänster som omfattas av denna anbudsfrågan på svenska. <b>Anbudsgivaren och eventuella underleverantörer</b> Anbud ska lämnas av en anbudsgivare.				

 <b>Björilin GITech Ab</b> AX-22100 MARIEHAMN, Åland Besök: Storagatan 3 Tel: +358 40 5935832		DOKUMENT <b>ADMINISTRATIVA FÖRESKRIFTER</b>		STATUS <b>FÖRFRÅGNINGSUNDERLAG</b>	
		PROJEKT <b>ANLÄGGANDE AV VATTENLEDNING          I SVIBY, JOMALA</b>		DOKUMENTNUMMER <b>1T070003</b>	
HANDLÄGGARE <b>Gustaf Qvarnström</b>		UPPDRAGSNUMMER <b>2300301</b>	INNEHÅLL		DATUM <b>28.03.2024</b>
			ÄNDRINGSDATUM		SIDA <b>7 (25)</b>
KOD		TEXT			
<p>En anbudsgivare har rätt att anlita underleverantörer för att fullgöra sina åtaganden. Användandet av underleverantör begränsar inte anbudsgivarens ansvar som huvudman för fullgörande av kontraktet.</p> <p>Om anbudsgivaren anlitar underleverantör ska anbudet innehålla uppgifter om respektive underleverantörs firma-, FO- eller organisationsnummer, samt vilken del av åtagandet som fullgörs av respektive underleverantör.</p> <p>Anbud ska lämnas av en anbudsgivare eller av anbudsgivare i grupp. Om anbudsgivaren i sitt anbud anger att en del av kontraktet läggs ut på en underentreprenör begränsar det inte anbudsgivarens ansvar som huvudman för entreprenaden.</p> <p><b>AFB.61 Uteslutning av anbudsgivare</b></p> <p><b><i>Uteslutningsgrunder</i></b></p> <p>Anbudsgivare utesluts från deltagande i upphandlingen om denne, eller dess underentreprenörer eller part som genom moderbolagsgaranti är knuten till anbudsgivaren, till exempel har begått något av följande brott eller är misstänkta för något av följande brott:</p> <ul style="list-style-type: none"> <li>- skattebedrägeri,</li> <li>- penningtvätt,</li> <li>- ockerliknande diskriminering i arbetslivet,</li> <li>- bedrägeri,</li> <li>- bestickning,</li> <li>- deltagande i en organiserad kriminell verksamhet,</li> <li>- människohandel, eller</li> <li>- brott som begåtts i terroristiskt syfte.</li> </ul> <p>Anbudsgivare kan även uteslutas från upphandlingen om någon av följande grunder föreligger (detta gäller även underentreprenörer eller part som genom moderbolagsgaranti är knuten till anbudsgivaren):</p> <ul style="list-style-type: none"> <li>- är försatt i konkurs eller blir upplöst eller har avbrutit sin affärsverksamhet eller har skulder som har reglerats genom ett fastställt ackord, ett saneringsprogram eller genom något annat motsvarande program som grundar sig på lagstiftning,</li> <li>- är föremål för försättande i konkurs eller upplösning,</li> <li>- genom en lagakraftvunnen dom har dömts för en lagstridig handling i anslutning till sin yrkesutövning,</li> <li>- i sin yrkesverksamhet har gjort sig skyldig till en allvarlig förseelse, som kan styrkas av den upphandlande enheten,</li> <li>- har åsidosatt sin skyldighet att betala skatter eller socialförsäkringsavgifter i Finland eller i etableringslandet, eller</li> <li>- har lämnat väsentligt oriktiga uppgifter till den upphandlande enheten eller försummat att lämna de uppgifter som krävs.</li> </ul> <p>Anbudsgivaren ska intyga att anbudsgivaren inklusive eventuella underentreprenörer eller part som genom moderbolagsgaranti är knuten till anbudsgivaren inte är föremål för någon av ovanstående omständigheter.</p> <p><b>AFB.62 Prövning av anbudsgivares lämplighet</b></p> <p><b>AFB.621 Krav på behörighet att utöva yrkesverksamhet</b></p> <p><b><i>Beställaransvarslagen</i></b></p> <p>Anbudsgivaren ska, i enlighet med lagen om beställarens utredningsskyldighet och ansvar vid anlitan av utomstående arbetskraft (FFS 1233/2006), före avtalsteckning uppvisa följande dokument:</p>					

 <b>Björilin GITech Ab</b> AX-22100 MARIEHAMN, Åland Besök: Storgatan 3 Tel: +358 40 5935832		DOKUMENT <b>ADMINISTRATIVA FÖRESKRIFTER</b>	STATUS <b>FÖRFRÅGNINGSUNDERLAG</b>	
		PROJEKT <b>ANLÄGGANDE AV VATTENLEDNING          I SVIBY, JOMALA</b>	DOKUMENTNUMMER <b>1T070003</b>	
			DATUM <b>28.03.2024</b>	SIDA <b>8 (25)</b>
HANDLÄGGARE <b>Gustaf Qvarnström</b>	UPPDRAGSNUMMER <b>2300301</b>	INNEHÅLL	ÄNDRINGSDATUM	BET.
KOD	TEXT			

1) en utredning om huruvida företaget är infört i forskottsuppbörsregistret och arbetsgivarregistret enligt lagen om forskottsuppbörd (FFS 1118/1996) samt i registret över mervärdesskattskyldiga enligt mervärdesskattelagen (FFS 1501/1993),

2) ett utdrag ur handelsregistret,

3) ett intyg över betalda skatter eller ett intyg över skatteskuld eller en utredning om att en betalningsplan angående skatteskulden har gjorts upp,

4) ett intyg över tecknade pensionsförsäkringar samt över betalning av pensionsförsäkringsavgifter eller en utredning om att en betalningsöverenskommelse har ingåtts angående pensionsförsäkringsavgifter som förfallit till betalning

5) en utredning om vilket kollektivavtal som ska tillämpas på arbetet eller om de centrala anställningsvillkoren, samt

6) en utredning om hur företagshälsovården är ordnad för arbetstagarna som är stationerade i Finland.

Om ett utländskt företag är en hyrd arbetstages arbetsgivare eller är part i ett underentreprenörsavtal, ska företaget lämna uppgifter som motsvarar de uppgifter som avses ovan, i form av registerutdrag eller motsvarande intyg eller på något annat allmänt vedertaget sätt i enlighet med lagstiftningen i företagets etableringsland.

Samtliga intyg och utredningar ovan får inte vara äldre än tre (3) månader, räknat från sista dagen att lämna anbud.

**AFB.622      **Krav på ekonomisk och finansiell ställning****

***Ekonomisk och finansiell situation***  
 Anbudsgivaren ska ha en sådan ekonomisk och finansiell ställning att denne klarar av att fullgöra uppdraget.

**Anbudsgivaren ska antingen**

1.    Uppnå minst riskklass 3 (på en 5-gradig skala) alt. A (där AAA är det bästa) eller motsvarande omdöme hos kreditinstitut. Anbudsgivaren ska bifoga ett intyg, uppgjort av kreditinstitut, över klassificering. Intyget får vara högst tre (3) månader gammalt, räknat från sista dagen att lämna anbud.

**eller**

2.    Om en anbudsgivare saknar klassificering eller har lägre kreditklass än ovan, görs en individuell bedömning för eventuellt godkännande. För att möjliggöra en sådan bedömning, ska till anbudet bifogas en sådan utredning att det kan anses klart att anbudsgivaren har motsvarande ekonomisk stabilitet.

**eller**

b)    Företag, även nystartade företag, ska redovisa sin ekonomiska och finansiella situation för att visa att de har tillräcklig ekonomisk och finansiell styrka att fullgöra uppdraget under avtalstiden.

Anbudsgivarens medelårsomsättning ska vara minst 100 000 €/år beräknat som ett medeltal för de senaste tre årens reviderade bokslut. Om anbudsgivaren är ett konsortium gäller kravet konsortiets sammantagna medelomsättning.

Anbudsgivaren ska vara registrerad i tillämpliga företagsregister.

Anbudsgivaren ska ha betalt sina skatter och socialförsäkringsavgifter, eller visa upp en uppgjord betalningsplan angående obetalda sådana.

Anbudsgivarna ska vid utförande av uppdraget följa tillämpliga arbetsrättsliga bestämmelser så som kollektivavtal, försäkringsskydd för personal, företagshälsovård mm.

		DOKUMENT <b>ADMINISTRATIVA FÖRESKRIFTER</b>		STATUS <b>FÖRFRÅGNINGSUNDERLAG</b>	
Björln GI Tech Ab AX-22100 MARIEHAMN, Åland Besök: Storagatan 3 Tel: +358 40 5935832		PROJEKT <b>ANLÄGGANDE AV VATTENLEDNING  I SVIBY, JOMALA</b>		DOKUMENTNUMMER <b>1T070003</b>	
				DATUM <b>28.03.2024</b>	SIDA <b>9 (25)</b>
HANDLÄGGARE <b>Gustaf Qvarnström</b>	UPPDRAGSNUMMER <b>2300301</b>	INNEHÅLL		ÄNDRINGSDATUM	BET.
KOD	TEXT				
<p>Den entreprenör som vinner upphandlingen ska, senast när upphandlingsavtalet ingås, inneha rätt att bedriva näring i landskapet Åland (se 4 § landskapslag (1996:47) om rätt att utöva näring).</p> <p>Intyg och utredningar ovan får inte vara äldre än tre (3) månader från sista dag att lämna in anbud.</p> <p><b>AFB.623      Krav på teknisk och yrkesmässig kapacitet</b></p> <p><b><i>Teknisk prestationsförmåga och yrkesmässiga kvalifikationer</i></b>  Anbudsgivaren ska ha teknisk prestationsförmåga och yrkesmässiga kvalifikationer för att fullfölja uppdraget.</p> <p>Anbudsgivare i grupp får redogöra för sina sammanlagda tillbudsstående resurser avseende teknisk prestationsförmåga och yrkesmässiga kvalifikationer. För att säkerställa att ovan nämnda krav uppfylls ska följande redogörelser lämnas in.</p> <p>Anbudsgivaren ska i Anbudsformuläret lämna minst två (2) referensuppdrag. Referensuppdragen ska enskilt eller sammantaget uppfylla nedanstående krav och avse liknande uppdrag som denna upphandling avser. Den upphandlande enheten beaktar referensuppdrag som slutförts senare än 2014 för att möjliggöra små och medelstora företags deltagande i upphandlingen.</p> <p>För nystartade företag eller företag som saknar referenser, ska referenser i stället lämnas för de personer som kommer att ansvara för uppdragets genomförande och är knutna till företaget genom avtal eller anställningsavtal vid anbudslämnandet, och förutsätter att de personer eller företag som är knutna till de uppdrag som ges som referenser verkligen utför byggnadsentreprenaden. Referensuppdragen ska vara slutförda senare än 2014.</p> <p>Följande krav ställs på anbudsgivarens referensuppdrag:</p> <ul style="list-style-type: none"> <li>- Minst två (2) av uppdragen ska anbudsgivaren varit huvudentreprenör</li> <li>- Minst ett (1) av uppdragen ska ha varit anläggande av VA-ledning.</li> </ul> <p>Anbudsgivaren ska lämna redogörelse om referensens namn, uppdragets tidsperiod, omfattning och innehåll, kontaktperson och kontaktuppgifter. Referenserna kan komma att kontaktas efter sista anbudsdag för att bekräfta uppdragen.</p> <p>Anbudsgivare ska säkerställa att samtliga personer som kommer att ha direktkontakt med den upphandlande enheten behärskar svenska språket, i tal och i skrift. Alla huvudansvariga och deras ersättare ska ha minst fem (5) års erfarenhet av arbete inom kompetensområdet.</p> <p><b>AFB.63      Prövning av anbud</b></p> <p>Anbudet kommer att prövas och utvärderas i tre steg.</p> <ol style="list-style-type: none"> <li>1. Kontroll av att kraven på anbudsgivaren uppfylls</li> <li>2. Prövning av anbudet, kontroll av att alla "ska-krav" uppfylls</li> <li>3. Utvärdering av anbuderna enligt utvärderingskriterierna</li> </ol> <p>Detta upphandlingsdokument med bilagor innehåller ett antal obligatoriska krav, s.k. ska-krav. Endast de anbud som uppfyller samtliga krav kommer att utvärderas.</p> <p>1.1      Utvärdering av anbud</p> <p>1.1.1      Ekonomiskt mest fördelaktiga anbudet  Det anbud som har den lägsta pris (anbudssumman) angivet i anbudsformuläret och uppfyller kraven ställda på anbudsgivarna i denna upphandling kommer att antas.</p> <p>1.1.2      Motivering till val av anbudsgivare enligt lägsta pris  Upphandlingen är en utförande entreprenad där en huvudentreprenör upphandlas för uppdraget. I detta dokument ställs det omfattande kvalifikationskrav på anbudsgivarnas</p>					





 <p><b>Björilin G1Tech Ab</b> AX-22100 MARIEHAMN, Åland Besök: Storgatan 3 Tel: +358 40 5935832</p>		DOKUMENT <b>ADMINISTRATIVA FÖRESKRIFTER</b>		STATUS <b>FÖRFRÅGNINGSUNDERLAG</b>	
		PROJEKT <b>ANLÄGGANDE AV VATTENLEDNING I SVIBY, JOMALA</b>		DOKUMENTNUMMER <b>1T070003</b>	
				DATUM <b>28.03.2024</b>	SIDA <b>10 (25)</b>
HANDLÄGGARE <b>Gustaf Qvarnström</b>	UPPDRAGSNUMMER <b>2300301</b>	INNEHÅLL		ÄNDRINGSDATUM	BET.
KOD	TEXT				
	<p>kompetens, erfarenhet, teknisk prestationsförmåga och ekonomiska ställning. I övriga handlingar i upphandlingen ställs krav på särskild miljöhänsyn och miljöåtgärder. Sammantaget innebär kravställningen att övriga aspekter, förutom den ekonomiska beaktas i tillräcklig omfattning genom kravställningen.</p> <p>1.1.3 Avbrytande av upphandling Upphandlande enhet förbehåller sig rätten att avbryta upphandlingen om det visar sig att upphandlingen blir väsentligt dyrare än beräknat. Någon ersättning till anbudsgivaren lämnas inte om upphandlingen avbryts.</p> <p><b>AFB.64 Meddelande om beslut efter prövning av anbudsgivare och anbud</b></p> <p>Samtliga anbudsgivare kommer att erhålla meddelande om beslut. Meddelandet skickas via e-Avrop i enlighet med anbudsgivarens uppgifter. En rättelse- och besväransvisning bifogas delgivningen.</p> <p><b>AFB.67 Kontraktstecknande</b></p> <p>Ett bindande avtal förutsätter att ett skriftligt avtal har upprättats vilket är undertecknat av behöriga företrädare för entreprenören och den upphandlande enheten.</p> <p><b>AFC ENTREPRENADFÖRESKRIFTER VID UTFÖRANDEENTREPRENAD</b></p> <p><b>AFC.1 Omfattning</b></p> <p>Omfattningen i detalj framgår av förfrågningsunderlaget. Entreprenaden omfattar:</p> <ul style="list-style-type: none"> <li>- Anläggande av vattenledningar inkl. avstängningsanordningar och anslutningar</li> <li>- Anläggande av dagvattenledningar inkl. fördelningsbrunnar.</li> <li>- Återställande av vägar efter genomföring av vattenledningar</li> </ul> <p>Entreprenaden är den odelad utförandeentreprenad. Entreprenören är en Huvudentreprenör.</p> <p><b>AFC.11 Kontraktshandlingar</b></p> <p><b>AFC.111 Sammanställning över ändringar i AB 04 eller AB-U 07</b></p> <p>I denna entreprenad tillämpas YSE 98. Ändring av bestämmelse i YSE 98 finns införda under följande koder: AFC.632 AFC.471</p> <p><b>AFC.12 Arbetsområde</b></p> <p><b>AFC.121 Arbetsområdets gränser</b></p> <p>Arbetsområdets gränser framgår av ritning 101T0201.</p>				

		DOKUMENT <b>ADMINISTRATIVA FÖRESKRIFTER</b>		STATUS <b>FÖRFRÅGNINGSUNDERLAG</b>	
Björln GiTech Ab AX-22100 MARIEHAMN, Åland Besök: Storgatan 3 Tel: +358 40 5935832		PROJEKT <b>ANLÄGGANDE AV VATTENLEDNING  I SVIBY, JOMALA</b>		DOKUMENTNUMMER <b>1T070003</b>	
				DATUM <b>28.03.2024</b>	SIDA <b>11 (25)</b>
HANDLÄGGARE <b>Gustaf Qvarnström</b>	UPPDRAGSNUMMER <b>2300301</b>	INNEHÅLL		ÄNDRINGSDATUM	BET.
KOD	TEXT				
<b>AFC.122</b>	<b>Syn inom arbetsområdet</b> Innan arbetet påbörjas ska parterna utföra gemensam syn av arbetsområdet. Beställaren kallar till synen. Syn dokumenteras (protokoll och foton) av bägge parterna. Var och en av parterna står för sina egna kostnader.				
<b>AFC.13</b>	<b>Förutsättningar</b> Entreprenören måste skaffa sig kunskap om vilka lagar, förordningar och bestämmelser som gäller i landskapet Åland. Kontraktarbetena ska utföras i enlighet med de anvisningar som ges i detta förfrågningsunderlag. Vid transporter till och från arbetsområdet skall gällande lagar, förordningar och beslut för belastningsrestriktioner följas. Överlast får inte förekomma. Entreprenören ska planera och utföra entreprenaden så att fordonstrafik kan framföras obehindrat och enligt tidtabell. Entreprenören äger ingen rätt att disponera ytor utanför arbetsområdesgräns utan tillstånd från fastighetsägare. Sådana tillstånd ska vara skriftliga och delges beställaren innan disposition påbörjas.				
<b>AFC.132</b>	<b>Arbetstider</b> Arbete som tillåts generellt är helgfri måndag till fredag mellan kl. 07.00 - 19.00. Behov av arbete utanför detta ska godkännas av Beställaren.				
<b>AFC.133</b>	<b>Pågående drift eller verksamhet inom och invid arbetsområdet</b> Samtliga ledningsägare skall under entreprenadtiden beredas möjlighet att utföra nödvändiga underhållsarbeten inom arbetsområdet. Ledningar allmänt: Markarbeten får inte påbörjas förrän Entreprenör tillsammans med Beställaren träffat samtliga ledningsbolag för genomgång av planerade ledningsarbeten. Entreprenörens förslag till etapputbyggnad och eventuella provisorier måste förankras med Beställare och ledningsägare. Där ej annat framgår skall Entreprenören förutsätta att befintliga ledningar skall vara i drift tills nya system ersatt de gamla. Befintliga ledningar inom och i anslutning till arbetsområdet ska vara i drift under entreprenadtiden alternativt till dess att omkoppling kan ske i entreprenadens genomförande. Entreprenören svarar för att befintliga ledningsanläggningar, som berörs av arbetena, kan hållas i drift under entreprenadtiden och är åtkomliga i normal omfattning. Kända befintliga ledningar finns angivna på ritning 101T0202. Observera att ledningars position är instruktiva. Exakt position ska fastställas i samråd med berörd ledningsägare.				
<b>AFC.135</b>	<b>Förutsättningar med hänsyn till vägtrafik</b> Arbetsplatsen kommer under kontraktstiden att beröras av genomgående trafik. Trafiken (räddningstjänstens fordon, bil, cykel och gång), skall kunna fortgå genom arbetsplatsen under hela entreprenaden förutom då arbetet med genomföring av Norra Svibyvägen och infarter utförs. Om detta ska meddelas beställaren senast två veckor innan trafikavbrott. Beställaren kommunicerar om trafikstörningar till berörda instanser. Trafik- och skyddsanordningar ska Entreprenören redovisa på Trafikanordningsplan som ska godkännas av Beställaren före arbetenas påbörjande. Trafik- och skyddsanordningar ska utföras enligt "Trafikverket tekniska krav för Arbete på väg, TRV2012/12863, TDOK 2012:86". Alternativt kan tillämpliga delar av "Liikenne tietyömaalla - , Tienrakennustyömaat"				



		DOKUMENT <b>ADMINISTRATIVA FÖRESKRIFTER</b>		STATUS <b>FÖRFRÅGNINGSUNDERLAG</b>	
Björilin G1Tech Ab AX-22100 MARIEHAMN, Åland Besök: Storgatan 3 Tel: +358 40 5935832		PROJEKT <b>ANLÄGGANDE AV VATTENLEDNING  I SVIBY, JOMALA</b>		DOKUMENTNUMMER <b>1T070003</b>	
				DATUM <b>28.03.2024</b>	SIDA <b>12 (25)</b>
HANDLÄGGARE <b>Gustaf Qvarnström</b>	UPPDRAGSNUMMER <b>2300301</b>	INNEHÅLL		ÄNDRINGSDATUM	BET.
KOD	TEXT				
	<p>(Trafiken vid vägarbeten) (LO 28/2017) användas".  Entreprenören ska tillse att skyddsanordningarna finns på plats under hela entreprenadtiden.</p> <p><b>AFC.14 Skydds- och säkerhetsföreskrifter m m</b></p> <p>Entreprenören bär ansvaret för ordning och säkerhet på samtliga upplags- och förrådsplatser samt för trafikordningar, avstängningar och andra skadeförebyggande åtgärder. Inspektion och underhåll av anordningarna skall ske regelbundet.</p> <p><b>AFC.142 Skydds- och säkerhetsföreskrifter vid arbete i anslutning till väg</b></p> <p>Trafiken på omgivande vägar, körytor och planer skall skyddas mot stenskott, vattenstänk mm. Entreprenören skall beakta riskerna för att tredje man skadas vid passage av eller vistelse inom arbetsområdet.</p> <p><b>AFC.16 Tillstånd m m</b></p> <p><b>AFC.161 Tillstånd från myndigheter</b></p> <p>Entreprenören ska söka och bekosta erforderliga tillstånd från myndigheter. För arbeten som berör trafikanter på allmänna vägar ska entreprenören upprätta TA-plan. Planen ska vara godkänd av beställaren innan arbetet får påbörjas.</p> <p><b>AFC.163 Överenskommelser m m</b></p> <p>Entreprenören ska informera Beställaren om överenskommelser med kringboende eller andra verksamheter som har sitt ursprung i entreprenaden. Entreprenören ska tillsammans med Beställaren träffa överenskommelse avseende etableringsplats, upplagsplatser och tippar. Eventuella kostnader för dessa ersätts av Entreprenören.  Upplag och tippar får inte etableras utan att</p> <ul style="list-style-type: none"> <li>• information angående upplagsplatsens verksamhet har delgivits skriftligt och muntligt till Beställaren.</li> </ul> <p>Enskild väg eller privat fastighet får inte användas av Entreprenören utan att</p> <ul style="list-style-type: none"> <li>• väghållaren eller fastighetsägaren har lämnat sitt skriftliga tillstånd därtill</li> <li>• syneförrättning har skett vilken ska ligga till grund för beräkning av eventuella skadestånd</li> <li>• syn har utförts av fastigheter som kan skadas av vibrationer eller annat.</li> </ul> <p>Beställaren ska underrättas skriftligen om Entreprenören träffar överenskommelse som berör entreprenaden med markägare, väghållare och andra.</p> <p><b>AFC.17 Anmälningar</b></p> <p><b>AFC.171 Anmälningar till myndigheter</b></p> <p>Entreprenören ombesörjer alla övriga anmälningar till myndigheter i den omfattning som framgår av YSE 1998, lagar och förordningar, samt kommunala bestämmelser.</p> <p><b>AFC.172 Anmälningar till beställaren</b></p> <p>Entreprenören skall överlämna en kontaktlista med telefonnummer till ansvariga för entreprenaden, där de även kan nås utanför arbetstid.</p> <p>Vid inträffad olyckshändelse, tillbud eller incident ska Beställaren omgående meddelas. Så snart som möjligt ska även en skriftlig rapport med skiss och eventuella fotografier lämnas till Beställaren.</p> <p>Entreprenören ska till Beställaren fortlöpande uppgive namn och organisationsnummer för företag som man avser att anlita som underentreprenör eller -leverantörer.</p>				

		DOKUMENT <b>ADMINISTRATIVA FÖRESKRIFTER</b>		STATUS <b>FÖRFRÅGNINGSUNDERLAG</b>	
Björilin G1Tech Ab AX-22100 MARIEHAMN, Åland Besök: Storagatan 3 Tel: +358 40 5935832		PROJEKT <b>ANLÄGGANDE AV VATTENLEDNING  I SVIBY, JOMALA</b>		DOKUMENTNUMMER <b>1T070003</b>	
				DATUM <b>28.03.2024</b>	SIDA <b>13 (25)</b>
HANDLÄGGARE <b>Gustaf Qvarnström</b>	UPPDRAGSNUMMER <b>2300301</b>	INNEHÅLL		ÄNDRINGSDATUM	BET.
KOD	TEXT				
	<p>All dokumentation enligt Beställaransvarslagen ska vara granskade av huvudentreprenören och översända till beställaren, innan företaget etablerar och påbörjar sina arbeten.</p> <p>För entreprenörens skyldighet att utföra anmälningar, se YSE 1998.</p> <p><b>AFC.173 Anmälningar till väghållaren</b></p> <p>Entreprenören ska inkomma med trafikanordningsplaner innan projektstart.</p> <p><b>AFC.18 Författningar</b></p> <p>Entreprenören får inte vidta åtgärder som kan åsidosätta lag eller annars strida mot vad som är allmänt godtagat inom branschen.</p> <p>Entreprenören ska kräva samma förpliktelser av eventuella underentreprenörer.</p> <p><b>AFC.183 Ansvar för byggarbetsmiljö</b></p> <p>Entreprenören fungerar vid byggnadsobjektet som huvudsaklig genomförare (huvudentreprenör), enligt statsrådets förordning om säkerheten vid byggarbeten (FFS 205/2009) och ansvarar för alla skyldigheter för säkerhet vid byggarbeten. Entreprenören ska ansvara och ombesörja arbetsplatsens arbetarskydd och brandbekämpning.</p> <p>Huvudentreprenören är, enligt 52b § arbetarskyddslagen (FFS 738/2002), skyldig att föra en uppdaterad förteckning över de arbetstagare och egenföretagare som arbetar på en gemensam byggarbetsplats (se lagen för förteckningens innehåll).</p> <p>Huvudentreprenören ska vid arbetsplatsmöten styrka att sådan förteckning finns på arbetsplatsen. Alla företag som verkar på byggarbetsplatsen är skyldiga att lämna uppgifter om sina egna arbetstagare till huvudentreprenören.</p> <p>Entreprenören ska meddela arbetsplatsens arbetarskyddsorganisation för Beställaren. Entreprenören ska utnämna en säkerhetsansvarig person för arbetsplatsen.</p> <p><b>AFC.184 Skyddsombud m fl</b></p> <p>Entreprenören ska senast på startmötet namnge skyddsombud för entreprenaden.</p> <p><b>AFC.2 Utförande</b></p> <p><b>AFC.21 Kvalitetsangivelser</b></p> <p>Material ska uppfylla kraven i finsk standard som överensstämmer med europeisk standard eller likvärdigt och de regler som anges i Förfrågningsunderlaget/Bygghandlingen i övrigt.</p> <p>Där det i beskrivning eller på ritning anges ett material gäller detta för anbudet.</p> <p>Saknas kvalitetsangivelser i Förfrågningsunderlaget ska överenskommelse träffas med Beställaren före inköp eller arbetets utförande.</p> <p>Dolda och under vatten utförda arbetsmoment ska fotodokumenteras före fyllning.</p> <p><b>AFC.22 Kvalitets- och miljökrav</b></p> <p><b>AFC.226 Entreprenörens kontroll</b></p> <p>Kontroll av funktion och kontroll innan återfyllnad. Se normer och arbetsföreskrifter, mängdförteckning mm. Vid dessa tillfällen ska Beställaren beredas tillfälle att närvara. Kontrolltillfällen ska anges i tidplanen.</p> <p>Protokoll från föreskrivna kontroller ska föreligga vid anmälan till slutbesiktning och är en förutsättning för att entreprenaden ska kunna godkännas.</p>				

		DOKUMENT <b>ADMINISTRATIVA FÖRESKRIFTER</b>		STATUS <b>FÖRFRÅGNINGSUNDERLAG</b>	
Björilin GITech Ab AX-22100 MARIEHAMN, Åland Besök: Storagatan 3 Tel: +358 40 5935832		PROJEKT <b>ANLÄGGANDE AV VATTENLEDNING  I SVIBY, JOMALA</b>		DOKUMENTNUMMER <b>1T070003</b>	
				DATUM <b>28.03.2024</b>	SIDA <b>14 (25)</b>
HANDLÄGGARE <b>Gustaf Qvarnström</b>	UPPDRAGSNUMMER <b>2300301</b>	INNEHÅLL		ÄNDRINGSDATUM	BET.
KOD	TEXT				
	<p>Entreprenören ska avtala om rätt för Beställaren att delta vid, eller utföra egen, kontroll av fabrikstillverkade produkter.</p>				
<b>AFC.227</b>	<p><b>Riskhantering</b></p> <p>Anbudsgivaren ska ha ett aktivt arbete för arbetarskyddsåtgärder. Anbudsgivarens arbetarskyddsarbete ska vara dokumenterat och systematiserat och uppfylla kraven i statsrådets förordning om säkerheten vid byggnadsarbete (FFS 205/2009) samt arbetarskyddslagen (FFS 738/2002).</p>				
<b>AFC.23</b>	<p><b>ÄTA-arbeten</b></p> <p>Ersättning för ÄTA-arbeten ska utgå endast när arbetet är skriftligen beställt eller när parterna har träffat skriftlig överenskommelse, exempelvis i byggmötesprotokoll eller genom godkända listor över ÄTA arbeten. ÄTA-arbeten som enligt Entreprenörens åsikt medför reglering av kontraktssumman ska omedelbart anmälas skriftligt till Beställaren. Har ej så skett anses arbetet ej medföra kostnadsökning och ingår således i kontraktssumman. Om uppmätning erfordras ska Beställaren eller dennes bygglidare erbjudas möjlighet att delta.</p> <p>ÄTA-arbeten ska anses vara föreskrivna av Beställaren först sedan de skriftligt beställts. Skriftlighetskravet gäller dock inte för arbeten som, exempelvis förekommande av olycka, måste utföras med skyndsamhet.</p> <p>Enbart överlämnande av nya eller ändrade ritningar eller andra handlingar ska ej betraktas som skriftlig beställning på ÄTA-arbeten om inte detta också skriftligen beställts t ex i byggmötesprotokoll.</p>				
<b>AFC.26</b>	<p><b>Information</b></p> <p>Entreprenören svarar där inte annat anges för all arbetsplatsinformation till samtliga som är berörda av entreprenadarbetena, även sidoentreprenörer. Information ska lämnas dels före etablering och byggstart, dels under arbetets gång.</p>				
<b>AFC.262</b>	<p><b>Beställarens informationsverksamhet</b></p> <p>Beställaren svarar för alla kontakter med massmedia. Beställaren svarar upp mot eventuella planerade besök av media. Entreprenören får inte lämna uppgifter till media utan Beställarens tillstånd.</p>				
<b>AFC.263</b>	<p><b>Information till fastighetsägare, boende m fl</b></p> <p>Entreprenören ansvarar för att berörda (boende, fastighetsägare, näringsidkare) blir informerade innan störande arbete påbörjas. Informationen ska utföras senast två (2) arbetsdagar innan arbetena påbörjas och innehållet i informationen tas fram i samråd med Beställaren.</p> <p>Entreprenören ansvarar för att Beställaren får information och underlag för den information som Beställaren ska utföra.</p>				
<b>AFC.264</b>	<p><b>Information till väghållare m fl</b></p> <p>Landskapsregeringen är genom Infrastrukturavdelningen väghållare för Flygfältsvägen och Norra Svibyvägen. Entreprenören ska omgående informera väghållarens driftavdelning i det fall störningar uppstår på allmänna vägar.</p>				

		DOKUMENT <b>ADMINISTRATIVA FÖRESKRIFTER</b>		STATUS <b>FÖRFRÅGNINGSUNDERLAG</b>	
Björilin GiTech Ab AX-22100 MARIEHAMN, Åland Besök: Storagatan 3 Tel: +358 40 5935832		PROJEKT <b>ANLÄGGANDE AV VATTENLEDNING  I SVIBY, JOMALA</b>		DOKUMENTNUMMER <b>1T070003</b>	
				DATUM <b>28.03.2024</b>	SIDA <b>15 (25)</b>
HANDLÄGGARE <b>Gustaf Qvarnström</b>	UPPDRAGSNUMMER <b>2300301</b>	INNEHÅLL		ÄNDRINGSDATUM	BET.
KOD	TEXT				
<b>AFC.3</b>	<b>Organisation</b>				
<b>AFC.31</b>	<b>Beställarens organisation</b>				
<b>AFC.311</b>	<b>Beställarens ombud</b>				
	Beställarens ombud är Teknisk chef Mattias Olander Tel.nr: +358 18 329 129 Epost: mattias.olander@jomala.ax Beställarens representant för avtalsfrågor är ombudet eller av den utsedd person. Beställarens representanter för frågor som berör arbetsprestationer överenskommes senast vid första arbetsplatsmötet.				
<b>AFC.32</b>	<b>Entreprenörens organisation</b>				
	Entreprenörens organisation för genomförande av entreprenaden ska behärska svenska i både tal och skrift. Entreprenören ska presentera en organisation som minst innehåller de centrala personerna: - Huvudansvarig Arbetschef eller Projektchef - Huvudansvarig Platschef eller Ansvarig Arbetsledare				
<b>AFC.321</b>	<b>Entreprenörens ombud</b>				
	Anges i anbudet.				
<b>AFC.33</b>	<b>Möten</b>				
<b>AFC.331</b>	<b>Startmöte</b>				
	Startmöte samt projektgenomgång som syftar till överföring av information mellan Beställaren och Entreprenören kommer att ske i samband med entreprenadstart. På startmötet går entreprenören och beställaren tillsammans igenom hur entreprenören tänkt sig hur beredning, kontroller, mätningar och dokumentationen ska utföras. Beställaren ansvarar för kallelse och protokoll.				
<b>AFC.333</b>	<b>Byggmöten</b>				
	Byggmöten ska hållas med tidsintervaller enligt överenskommelse, preliminärt varannan vecka. Beställaren eller dennes representant, kallar till samt leder och för protokoll vid byggmöten. Byggmötesprotokoll ska signeras av Beställare och Entreprenör.				
<b>AFC.34</b>	<b>Arbetsledning och anställda</b>				
	Entreprenören ansvarar för att hans arbetstagare erhåller rättvisa och skäliga löner, arbetstider och arbetsförhållanden. Med uttrycken "rättvis" och "skälig" avses lönenivåer, arbetstider och arbetsvillkor som står minst på samma nivå som stadgas i finsk lag och allmänt bindande kollektivavtal. Entreprenören ansvarar för att hans avlönade underentreprenörer följer ovannämnda bestämmelser. Entreprenören är därtill skyldig att tillse, att vid användning av utländsk arbetskraft, gällande lagstiftning, bl.a. utlänningslagen och lagen om utstationerade arbetstagare, efterföljs i hela underleverantörskedjan.				

		DOKUMENT <b>ADMINISTRATIVA FÖRESKRIFTER</b>		STATUS <b>FÖRFRÅGNINGSUNDERLAG</b>	
Björilin G1Tech Ab AX-22100 MARIEHAMN, Åland Besök: Storagatan 3 Tel: +358 40 5935832		PROJEKT <b>ANLÄGGANDE AV VATTENLEDNING  I SVIBY, JOMALA</b>		DOKUMENTNUMMER <b>1T070003</b>	
				DATUM <b>28.03.2024</b>	SIDA <b>16 (25)</b>
HANDLÄGGARE <b>Gustaf Qvarnström</b>	UPPDRAGSNUMMER <b>2300301</b>	INNEHÅLL	ÄNDRINGSDATUM	BET.	
KOD	TEXT				
<p>Om Entreprenören eller någon av Entreprenörens underentreprenörer bryter mot utslutningsgrunderna i 80 § och 81 § lagen om offentlig upphandling (FFS 1397/2016), föreligger skäl för Beställaren att häva avtalet utan att Entreprenören eller dennes underentreprenörer har rätt till någon form av ersättning.</p> <p>Entreprenören ska tillse att Beställaren har samma rätt att övervaka Underentreprenörers arbeten som Entreprenörens arbeten och att Underentreprenörer har skyldighet att efterfölja de bestämmelser och direktiv som Beställaren har fastslagit för entreprenaden. Entreprenören ansvarar inför Beställaren för sina underentreprenörers arbeten som för sina egna.</p> <p>Från Beställarens anvisningar får inte avvika, förutsatt att de inte är motstridiga eller om det inte krävs för arbetsplatsens säkerhet. Vid sådana fall ska de oklara punkterna först klarläggas tillsammans med Beställaren.</p> <p>Ifall Entreprenören ämnar anlita utländsk arbetskraft, ska det anmälas på förhand till Beställaren. Bestämmelserna som gäller för utländsk arbetskraft, se nedan.</p> <p><b>Angående Utländsk arbetskraft</b></p> <p>Entreprenören ansvarar för att han och alla Underentreprenörer känner till finländsk arbetstidslagstiftning samt att den efterlevs.</p> <p>Entreprenören förbinder sig att ordna en säkerhetsutbildning för alla utländska arbetstagare inklusive alla Underentreprenörers arbetstagare på deras modersmål eller på ett annat språk som är känt för dem.</p> <p>Entreprenören ansvarar för att alla hans och alla Underentreprenörers arbetstagare förstår Beställarens och Entreprenörens säkerhetsföreskrifter.</p> <p><b>Angående Utlänningslagen (FFS 301/2004)</b></p> <p>Entreprenören förbinder sig att följa och är skyldig att säkerställa sig om att hela underleverantörskedjan efterlever utlänningslagens bestämmelser, särskilt bestämmelserna i 73 § om arbetsgivarens skyldigheter:</p> <ul style="list-style-type: none"> <li>• i samband med arbetstagarens ansökan om uppehållstillstånd (73 § 1 mom)</li> <li>• skyldighet att försäkra sig om att en utländsk arbetstagare har ett sådant uppehållstillstånd för arbetstagare som krävs eller att de inte behöver något uppehållstillstånd (73 § 2 mom)</li> <li>• Arbetsgivaren skall på arbetsplatsen förvara uppgifter om anställda utlänningar och om grunderna för deras rätt att arbeta så att arbetarskyddsmyndigheten vid behov kan granska uppgifterna utan svårigheter. Arbetsgivaren skall förvara uppgifterna fyra år efter det att utlänningens anställningsförhållande upphört (73 § 4 mom).</li> </ul> <p><b>Angående Lag om utstationerade arbetstagare (FFS 447/2016)</b></p> <p>Entreprenören förbinder sig att följa och är skyldig att säkerställa sig om att hela underleverantörskedjan efterlever bestämmelserna i lagen om utstationerade arbetstagare, särskilt följande bestämmelser om arbetsgivarens skyldigheter:</p> <ul style="list-style-type: none"> <li>• arbetsvillkor och –förhållanden (2§) enligt i 2 kapitel 7 § arbetsavtalslagen (FFS 55/2001)</li> <li>• avsett kollektivavtal;</li> <li>• minimilön och lönegrund</li> <li>• årssemester</li> <li>• arbetstid</li> <li>• säkerhet i arbete</li> <li>• utseende av företrädare (8 §) FFS 447/2016;</li> <li>• Arbetstidshandlingar och semesterbokföring (9 §) FFS 447/2016;</li> <li>• Skyldighet att tillhandahålla information om utstationerade arbetstagare i Finland (10 §) FFS 447/2016</li> </ul> <p>Entreprenören ansvarar för att alla dokument och handlingar för alla utländska arbetstagare, inklusive alla underentreprenörers arbetstagare, vid anmodan, kan</p>					





		DOKUMENT <b>ADMINISTRATIVA FÖRESKRIFTER</b>		STATUS <b>FÖRFRÅGNINGSUNDERLAG</b>	
Björilin G1Tech Ab AX-22100 MARIEHAMN, Åland Besök: Storagatan 3 Tel: +358 40 5935832		PROJEKT <b>ANLÄGGANDE AV VATTENLEDNING  I SVIBY, JOMALA</b>		DOKUMENTNUMMER <b>1T070003</b>	
				DATUM <b>28.03.2024</b>	SIDA <b>17 (25)</b>
HANDLÄGGARE <b>Gustaf Qvarnström</b>	UPPDRAGSNUMMER <b>2300301</b>	INNEHÅLL		ÄNDRINGSDATUM	BET.
KOD	TEXT				
	<p>presenteras för Beställaren under den tid Entreprenadavtalet är i kraft samt under två år efter godkänt övertagande av byggnadsobjektet.</p> <p>Entreprenören ansvarar dessutom för att han har tillgång till ett betalnings-system med vars hjälp alla arbetstagare, inklusive underentreprenörers arbetstagare, erhåller betalning via en inom EU-området verksam bank och att alla verkliga betalningstransaktioner, vid anmodan, kan verifieras av myndigheter (t.ex. en förteckning över banktransaktioner, där de enskilda summorna kan bindas till enskild person).</p> <p><b>AFC.341      Arbetsledning</b></p> <p>Krav på kompetens och minimiorganisation se AFC.32.</p> <p>Arbetsledningen ska ej utföra yrkesarbetares arbetsuppgifter.</p> <p>Arbetsledningen ska ha en för entreprenaden väl verifierad kunskap och erfarenhet. I norm angivna kompetenskrav och intyg därom ska följas och intyg ska redovisas för Beställaren före arbetenas påbörjande.</p> <p>Arbetsledningen ska kunna kommunicera flytande på svenska i tal och skrift.</p> <p>Arbetsledningen ska vara anträffbar per telefon, under arbetstiden och på annan tid då arbeten pågår.</p> <p>Angivna personer i anbud får ej bytas ut utan Beställarens godkännande, och ska ha samma kompetens som ovan.</p> <p>För allmän ledning på arbetsplatsen (YSE 1998 4§) ansvarar Entreprenören, som utnämner en arbetsledare som ska fungera som kontaktperson mellan olika parter.</p> <p>Entreprenören ska ha en ansvarsfull och yrkeskunnig arbetsplatsledning på arbetsplatsen, med tillräckliga befogenheter. Entreprenören utnämner en ansvarig arbetsledare och tillräckligt många arbetsledare för arbetsplatsen. Entreprenören ska meddela arbetsplatsens arbetarskyddsorganisation för Beställaren.</p> <p>Entreprenören ska utnämna en säkerhetsansvarig person för arbetsplatsen.</p> <p><b>AFC.343      Allmänna bestämmelser om legitimationsplikt och närvaroredovisning</b></p> <p>Alla som vistas på arbetsplatsen ska i enlighet med 52a § arbetarskyddslagen (FFS 738/2002) ha ett personkort försett med fotografi. Vad som i övrigt ska framgå av personkortet följer av 52a §.</p> <p>Alla som vistas på arbetsplatsen ska i var stund kunna uppvisa giltig legitimation.</p> <p>Entreprenören är arbetsplatsens huvudsakliga genomförare och ska lämna uppgifter om arbetstagare och övriga betalningsmottagare som arbetar på den gemensamma byggarbetsplatsen till skattemyndigheten.</p> <p><b>AFC.35      Underentreprenörer</b></p> <p>Avser anbudsgivaren att anlita underentreprenörer eller konsulter ska samråd härom ske med Beställaren. Samma krav som ställs på huvudentreprenören, ska även omfatta underentreprenörer och leverantörer i alla led. Dokumentation härom ska finnas framtagna och granskad av Huvudentreprenören, samt översänd till Beställaren innan underentreprenören kan etablera och påbörja arbetena.</p> <p>Entreprenören är skyldig att anlita specialistföretag för sådana arbeten som kräver särskild kompetens, såvida han inte själv har sådan kompetens. Utbyte av angiven underentreprenör får inte ske utan Beställarens skriftliga medgivande.</p> <p>Entreprenören eller någon av dennes Underentreprenörer kan inte överlåta någon som helst del av Entreprenaden till att utföras av Underentreprenörer eller hyrd arbetskraft utan ett skriftligt förhandsgodkännande från Beställaren. Entreprenören ska inhämta</p>				

		DOKUMENT <b>ADMINISTRATIVA FÖRESKRIFTER</b>		STATUS <b>FÖRFRÅGNINGSUNDERLAG</b>	
Björilin G1Tech Ab AX-22100 MARIEHAMN, Åland Besök: Storagatan 3 Tel: +358 40 5935832		PROJEKT <b>ANLÄGGANDE AV VATTENLEDNING  I SVIBY, JOMALA</b>		DOKUMENTNUMMER <b>1T070003</b>	
				DATUM <b>28.03.2024</b>	SIDA <b>18 (25)</b>
HANDLÄGGARE <b>Gustaf Qvarnström</b>	UPPDRAGSNUMMER <b>2300301</b>	INNEHÅLL		ÄNDRINGSDATUM	BET.
KOD	TEXT				
<p>Beställarens godkännande av samtliga underentreprenörer på alla nivåer i god tid. Villkor för godkännande är:</p> <p>(i) Underentreprenören innehar ekonomiska och tekniska resurser och färdigheter att utföra den aktuella delen av Entreprenaden</p> <p>(ii) Entreprenören har presenterat Beställaren de till innehållet godtagbara utredningar som avser Underentreprenör i enlighet med lagen om Beställansvar.</p> <p>(iii) Entreprenören har överlämnat till Beställaren en anmälan om Underentreprenörens företrädare i Finland enligt lagen om utstationerade arbetstagare (FFS 447/2016).</p> <p>För att Beställaren ska kunna godkänna en Underentreprenör, ska Huvudentreprenören vid anlitande av underentreprenörer iakttä de bestämmelser som finns i lag om beställarens utredningsskyldighet och ansvar vid anlitande av utomstående arbetskraft (FFS 1233/2006), samt i avtal reglera att de utredningar som krävs enligt lagen överlämnas till huvudentreprenören.</p> <p>Entreprenören är skyldig att efterleva lagen om Beställansvar. Därtill är Entreprenören skyldig att säkerställa att hela underleverantörskedjan efterlever lagen om Beställansvar.</p> <p>Om ett utländskt företag är en hyrd arbetstagares arbetsgivare eller är part i ett underleverantörsavtal, skall företaget lämna uppgifter som motsvarar de uppgifter som avses i lagen i form av registerutdrag eller motsvarande intyg eller på något annat allmänt vedertaget sätt i enlighet med lagstiftningen i företagets etableringsland.</p> <p>Entreprenören ska presentera dessa intyg och utredningar för Beställaren innan en underentreprenör föreslås för Beställarens godkännande, och därtill när som helst vid anmodan. Ifall en underlåtenhet att uppfylla ovannämnda skyldigheter leder till ett betalningsansvar för Beställaren, är Entreprenören skyldig att ersätta Beställaren de uppkomna kostnaderna till fullo inklusive Beställarens eventuella omkostnader.</p> <p>För att säkerställa att gällande kollektivavtal och lagar efterföljs har Parterna överenskommit om följande:</p> <p>(i) För att säkerställa korrekt förfarande och arbetsvillkor jämförs Entreprenörens och alla godkända Underentreprenörers centrala arbetsvillkor med gällande kollektivavtal och lagar vid det första arbetsplatsmötet. Motsvarande jämförelse utförs också alltid då nya Underentreprenörer föreslås för godkännande i samband med genomgång av de utredningar som krävs enligt lagen om Beställansvar.</p> <p>Parterna förbinder sig dessutom att överenskomma om tillvägagångssätt då det under två granskningssammanträden kontrolleras efterlevnad av gällande kollektivavtal och lagar. Parterna förbinder sig att protokollföra sammanträden, så att efterlevnaden av ovannämnda krav kan påvisas;</p> <p>(ii) Entreprenören förbinder sig att när som helst på anmodan bevisa efterlevnaden av gällande kollektivavtal och lagar.</p> <p>Ifall en underlåtenhet att uppfylla ovannämnda skyldigheter leder till ett betalningsansvar för Beställaren, är Entreprenören skyldig att ersätta Beställaren för de uppkomna kostnaderna.</p> <p>Varje företag som verkar på en byggarbetsplats ska till den huvudsakliga genomföraren lämna in uppgifter om egna arbetstagare som jobbar på byggarbetsplatsen.</p>					
<b>AFC.36</b>		<b>Beställarens kontroll</b>			
Entreprenören ska utan särskild ersättning tillhandahålla hantlangning och erforderlig utrustning i samband med kontroll och besiktning.					
Beställaren kan fortlöpande under entreprenadtiden komma att utföra kontroller/provningar på Entreprenörens fordon och arbetsmaskiner. Denna kontroll/provning kan komma att orsaka avbrott i arbetet. Ersättning för stillestånd mindre än två (2) timmar per tillfälle utgår ej. Entreprenören och dennes underentreprenörer ska					

		DOKUMENT <b>ADMINISTRATIVA FÖRESKRIFTER</b>		STATUS <b>FÖRFRÅGNINGSUNDERLAG</b>	
Björilin G1Tech Ab AX-22100 MARIEHAMN, Åland Besök: Storagatan 3 Tel: +358 40 5935832		PROJEKT <b>ANLÄGGANDE AV VATTENLEDNING  I SVIBY, JOMALA</b>		DOKUMENTNUMMER <b>1T070003</b>	
				DATUM <b>28.03.2024</b>	SIDA <b>19 (25)</b>
HANDLÄGGARE <b>Gustaf Qvarnström</b>	UPPDRAGSNUMMER <b>2300301</b>	INNEHÅLL		ÄNDRINGSDATUM	BET.
KOD	TEXT				
	acceptera att detta kommer att göras utan föransmälan samt underlätta och bistå denna kontroll.				
<b>AFC.37</b>	<b>Samordning</b>				
<b>AFC.371</b>	<b>Samordning av arbeten</b>				
	Entreprenören svarar för att hans egna arbeten samordnas med Beställarens samt sidoentreprenörers och andras arbeten.				
	Entreprenören övertar den samordning som åvilar Beställaren. Han ska kalla till erforderliga samordningsmöten och svara för protokollföring. Detta gäller arbeten där Entreprenören själv är inblandad.				
	Entreprenören ska samordna sina arbeten med andra entreprenörer på sådant sätt att så lite störningar som möjligt uppkommer för andra entreprenörer samt för trafikanter och boende.				
	Entreprenören ska samordna samtliga verksamheter på arbetsplatsen samt sköta samordningen med berörda verk och myndigheter.				
<b>AFC.38</b>	<b>Dagbok</b>				
	Entreprenören ska föra dagbok.				
	Dagbok ska i tillämpliga delar innehålla uppgift om:				
	<ol style="list-style-type: none"> <li>1. Arbetsplatsens namn och belägenhet</li> <li>2. Tjänstgörande arbetsledare</li> <li>3. Utförd kontroll</li> <li>4. Olycksfall eller annan arbetsskada</li> <li>5. Påbörjande och avslutande av viktigare arbetsmoment</li> <li>6. Direktiv eller anvisning om entreprenaden, till exempel ÄTA-arbeten</li> <li>7. Väderförhållanden, förekomst av tjäle, grundvattenförhållanden och dylikt</li> <li>8. Hinder</li> <li>9. Uppmätning av arbete, vara eller hjälpmedel</li> <li>10. Avvikelse i tidplan</li> <li>11. Påträffade kablar och ledningar.</li> <li>12. Annan omständighet av betydelse.</li> </ol>				
	I dagboken kan hänvisning göras till annat dokument, till exempel avvikelserapport. Av myndighet föreskriven dagbok ska föras särskilt.				
	Dagboken redovisas veckovis i elektroniskt format till beställaren.				
<b>AFC.39</b>	<b>Uppmätning</b>				
	Vid mätning som berör reglerbara mängder ska Entreprenören till Beställaren anmäla när arbetet ska utföras. Entreprenören ska avisera minst två (2) arbetsdagar i förväg.				
	All mätning och all redovisning härav ska utföras så att jämförelse med på ritningar redovisade mängder kan ske. Den ska fortlöpande redovisas för Beställaren eller dess representant.				
	Uppmätning redovisas på skalenliga ritningar och sektioner. För redovisning av volymmängder ska sektioner redovisas var tionde (10:e) meter. Sektionernas redovisade olika moment (koder) redovisas strukturerat i tabeller varpå volym beräknas. Yt-, längd- och styckesmängder redovisas på planritningar.				





 <b>Björilin G1Tech Ab</b> AX-22100 MARIEHAMN, Åland Besök: Storagatan 3 Tel: +358 40 5935832		DOKUMENT <b>ADMINISTRATIVA FÖRESKRIFTER</b>		STATUS <b>FÖRFRÅGNINGSUNDERLAG</b>	
		PROJEKT <b>ANLÄGGANDE AV VATTENLEDNING          I SVIBY, JOMALA</b>		DOKUMENTNUMMER <b>1T070003</b>	
HANDLÄGGARE <b>Gustaf Qvarnström</b>		UPPDRAGSNUMMER <b>2300301</b>	INNEHÅLL		DATUM <b>28.03.2024</b>
			ÄNDRINGSDATUM		SIDA <b>20 (25)</b>
KOD		TEXT			
<b>AFC.4</b>		<b>Tider</b>			
<b>AFC.41</b>		<b>Tidplan</b>			
		<p>Entreprenören ska upprätta en Huvudtidplan. Huvudtidplanen ska tillhandahållas Beställaren senast två (2) veckor före arbetenas påbörjande och redovisas på Startmötet. Huvudtidplanen ska vara uppdelad på aktiviteter i nivå som gör den avstämningsbar per månad. Huvudtidplanen ska, förutom entreprenörens huvudmoment, innehålla datum gällande:</p> <ul style="list-style-type: none"> <li>- Planerat igångsättningsdatum för byggnadsarbeten</li> <li>- Planerat datum för genomföring av Norra Svibyvägen</li> </ul>			
<b>AFC.42</b>		<b>Igångsättningstid</b>			
		<p>Entreprenören kan påbörja etableringsarbeten efter att följande har genomförts:</p> <ul style="list-style-type: none"> <li>- Kontrakt är underskrivet</li> <li>- Försäkringsbevis har överlämnats</li> <li>- Försyn har genomförts</li> <li>- APD-plan - Placeringsritning för etablering och upplag har godkänts.</li> <li>- Arbetsmiljöplan har upprättats och godkänts</li> </ul> <p>Byggnadsarbeten kan påbörjas först efter det att följande har genomförts:</p> <ul style="list-style-type: none"> <li>- Trafikanordningsplan upprättats och godkänts</li> <li>- Startmöte har hållits</li> </ul>			
<b>AFC.45</b>		<b>Färdigställandetider</b>			
		<p>Kontraktens arbetena i sin helhet ska vara färdigställda och tillgängliga för slutbesiktning senast den 18.12.2024</p>			
<b>AFC.46</b>		<b>Förändring av kontraktstiden</b>			
		<p>Underrättelse enligt YSE 1998 ska lämnas skriftligen.</p>			
<b>AFC.47</b>		<b>Garantitid</b>			
<b>AFC.471</b>		<b>Garantitid för entreprenaden</b>			
		<p>Garantitiden för entreprenaden är två (2) år.</p>			
<b>AFC.5</b>		<b>Ansvar och avhjälpande</b>			
<b>AFC.51</b>		<b>Vite</b>			
<b>AFC.511</b>		<b>Vite vid försening</b>			
		<p>Vid försening är byggherren berättigad att av entreprenören erhålla ett vite med ett belopp motsvarande 1% av kontraktssumman per påbörjad kalendervecka, beloppet beräknas till högst 10%.</p>			
<b>AFC.53</b>		<b>Ansvar mot tredje man</b>			
<b>AFC.531</b>		<b>Syn inom närliggande område</b>			
		<p>Entreprenör, Beställare, berörda ledningsägare och markägare synar gemensamt angränsande områden till arbetsområdet.</p>			

		DOKUMENT <b>ADMINISTRATIVA FÖRESKRIFTER</b>		STATUS <b>FÖRFRÅGNINGSUNDERLAG</b>	
Björilin G1Tech Ab AX-22100 MARIEHAMN, Åland Besök: Storagatan 3 Tel: +358 40 5935832		PROJEKT <b>ANLÄGGANDE AV VATTENLEDNING  I SVIBY, JOMALA</b>		DOKUMENTNUMMER <b>1T070003</b>	
				DATUM <b>28.03.2024</b>	SIDA <b>21 (25)</b>
HANDLÄGGARE <b>Gustaf Qvarnström</b>	UPPDRAGSNUMMER <b>2300301</b>	INNEHÅLL		ÄNDRINGSDATUM	BET.
KOD	TEXT				
	<p>Vid syn av tomtmark ska berörd fastighetsägare/tomträttsinnehavare beredas tillfälle att närvara.</p> <p>Beställaren utser syneförrättare. Syneförrättaren kallar till syn och iakttagelser från syn ska dokumenteras i protokoll och styrkas med fotografier. Protokoll sänds till berörda parter.</p> <p>Erforderliga fastighetsbesiktningar utförs och bekostas av Beställaren.</p> <p><b>AFC.54      Försäkringar</b></p> <p>Enligt YSE 1998 38 §.</p> <p>Huvudentreprenören ombesörjer och bekostar byggnadsarbetsförsäkringen och försäkringen ska vid varje tidpunkt motsvara försäkringsobjektets fulla värde, enligt YSE 1998 38 §.</p> <p>På byggnadsarbetsplatsen verksam Entreprenör skall ha gällande ansvarsförsäkring för sin verksamhet till ett belopp om minst en miljon euro (1 000 000 €)</p> <p><b>AFC.541      Försäkringar under garantitiden</b></p> <p><b>AFC.6      Ekonomi</b></p> <p><b>AFC.61      Ersättning</b></p> <p>Ersättning sker i enlighet prissatt mängdförteckning och uppmätta mängder i enlighet med MER Anläggning 23, Dokument 1T070002 Mängdförteckning daterad 2024.03.28.</p> <p>I angivna priser, enhetspriser och á-priser ska samtliga kostnader ingå för fullt färdigt arbete inkl. allmänna arbeten, entreprenörsarvode, centraladministration mm. i enlighet med MER Anläggning 23.</p> <p>Enhetspriserna är indexbundna (YSE 48 §) till statistikcentralens jordbyggnadskostnadsindex och priserna som Entreprenören har uppgett är utan mervärdesskatt.</p> <p><b>AFC.611      Ersättning för ÄTA-arbeten</b></p> <p>Eventuella ÄTA-arbeten regleras i enlighet med kapitel 6, projekt och prisändringar, YSE 1998.</p> <p>Alla tillägsarbeten ska överenskommas skriftligen innan arbeten påbörjas med risk att eventuella tillägsarbeten inte godkänns i efterhand.</p> <p><b>AFC.612      Ersättning för reglerbara mängder</b></p> <p>Efter uppmätning enligt MER Anläggning 23 av utfört arbete sker reglering av ersättning enligt reglerna under AFC.61.</p> <p><b>AFC.614      Ersättning för kostnadsändring (indexreglering)</b></p> <p><b>AFC.62      Betalning</b></p> <p><b>AFC.621      Betalningsansvar</b></p> <p><b>AFC.622      Betalningsplan</b></p> <p>Arbeten ersätts mot utförda, godkända och uppmätta mängder. Entreprenören redovisar underlag som styrker utförda mängder en (1) gång per månad.</p>				

		DOKUMENT <b>ADMINISTRATIVA FÖRESKRIFTER</b>		STATUS <b>FÖRFRÅGNINGSUNDERLAG</b>	
Björilin G1Tech Ab AX-22100 MARIEHAMN, Åland Besök: Storagatan 3 Tel: +358 40 5935832		PROJEKT <b>ANLÄGGANDE AV VATTENLEDNING  I SVIBY, JOMALA</b>		DOKUMENTNUMMER <b>1T070003</b>	
				DATUM <b>28.03.2024</b>	SIDA <b>22 (25)</b>
HANDLÄGGARE <b>Gustaf Qvarnström</b>	UPPDRAGSNUMMER <b>2300301</b>	INNEHÅLL		ÄNDRINGSDATUM	BET.
KOD	TEXT				
<b>AFC.623</b>	<b>Förskott</b> Utöver första faktureringen enligt AFC.622, beviljas inte förskott.				
<b>AFC.624</b>	<b>Fakturering</b> Fakturering får ske högst en (1) gång per månad och efter utförd prestation. Fakturering sker efter Beställarens godkännande. Utförda mängder mäts upp och ger utförd prestations värde. Beställaren innehåller (innehållet medel) tio procent (10 %) av uppmätt värde. Innehållna medel får faktureras när: <ul style="list-style-type: none"> <li>• besked om godkänd mottagandebesiktning har lämnats av Beställaren</li> <li>• Entreprenören har överlämnat godkänd säkerhet för garantitiden</li> <li>• alla ansvars- och tidsfrågor är utredda</li> <li>• all dokumentation är godkänt av Beställaren</li> </ul> Underlåtenhet av Entreprenör avseende ovanstående redovisningskrav medför att ingen ersättning utgår. Fakturering av uppmätta mängder ska ske på separat faktura. ÄTA-arbeten ska faktureras separat efter uppmätning eller efter av Beställaren godkänd värdering av utfört arbete. På faktura ska anges: <ul style="list-style-type: none"> <li>• Totalt uppmätt presterat värde och belopp enligt betalningsplanen, samt avgående totalt innehåll medel och totalt tidigare fakturerat belopp.</li> <li>• Unikt fakturanummer, fakturadatum, vår referens, namn på Beställare, beställningsnummer, leverantörsreferens samt adress och telefonnummer, momsregisternummer (VAT), uppgift om innehav av F-skatt för aktuellt år, nettobelopp, text som anger att omvänt byggmoms gäller (8 § i mervärdesskattelagen), tidigare fakturerat belopp samt bank- och / eller plusgiro.</li> </ul> Uppgifterna får ej finnas i färgade fält. Faktureringsavgifter, expeditionsavgifter eller liknande accepteras ej. Fakturor skickade av annan part än avtalad entreprenör accepteras ej. Fakturor med ofullständig redovisning accepteras ej och kan returneras för komplettering. Betalningstid för komplett faktura är 30 dagar efter fakturadatum. Rutin i övrigt för fakturering ska fastställas vid startmötet.				
<b>AFC.63</b>	<b>Säkerhet</b>				
<b>AFC.631</b>	<b>Säkerhet till beställaren</b> Tillämpas inte på entreprenaden				
<b>AFC.632</b>	<b>Säkerhet till entreprenören</b> Med ändring av YSE 1998 37 §, ställer Beställaren ej någon säkerhet till Entreprenören.				
<b>AFC.7</b>	<b>Besiktning</b>				
<b>AFC.71</b>	<b>Entreprenadbesiktningar</b>				
<b>AFC.711</b>	<b>Besiktningsplan</b>				
<b>AFC.713</b>	<b>Slutbesiktning</b> Enligt YSE 1998 71 och 72 §§.				

		DOKUMENT <b>ADMINISTRATIVA FÖRESKRIFTER</b>		STATUS <b>FÖRFRÅGNINGSUNDERLAG</b>	
<b>Björilin GITech Ab</b> AX-22100 MARIEHAMN, Åland Besök: Storagatan 3 Tel: +358 40 5935832		PROJEKT <b>ANLÄGGANDE AV VATTENLEDNING  I SVIBY, JOMALA</b>		DOKUMENTNUMMER <b>1T070003</b>	
				DATUM <b>28.03.2024</b>	SIDA <b>23 (25)</b>
HANDLÄGGARE <b>Gustaf Qvarnström</b>	UPPDRAGSNUMMER <b>2300301</b>	INNEHÅLL	ÄNDRINGSDATUM	BET.	
KOD	TEXT	<p>Vid tidpunkt för anmälan om slutbesiktning enl. YSE 1998 71 § p2, ska Entreprenören lämna över verifikat gällande YSE 1998 71 § p3, samtliga egenkontroller, kontroll och provningar enligt handlingar. Då Beställaren mottagit samtliga dokument kan slutbesiktningen ske inom 14 dagar.</p> <p><b>AFC.714      Garantibesiktning</b></p> <p>Garantibesiktning hålls efter 2 år.</p> <p><b>AFC.9        Tvistelösning</b></p> <p>Tvist mellan Beställaren och Entreprenören med anledning av ingånget avtal skall avgöras av Ålands Tingsrätt i Mariehamn.</p>			

		DOKUMENT <b>ADMINISTRATIVA FÖRESKRIFTER</b>		STATUS <b>FÖRFRÅGNINGSUNDERLAG</b>	
Björilin G1Tech Ab AX-22100 MARIEHAMN, Åland Besök: Storagatan 3 Tel: +358 40 5935832		PROJEKT <b>ANLÄGGANDE AV VATTENLEDNING  I SVIBY, JOMALA</b>		DOKUMENTNUMMER <b>1T070003</b>	
		DATUM <b>28.03.2024</b>		SIDA <b>24 (25)</b>	
HANDLÄGGARE <b>Gustaf Qvarnström</b>	UPPDRAGSNUMMER <b>2300301</b>	INNEHÅLL	ÄNDRINGSDATUM	BET.	
KOD	TEXT				
<b>AFG</b>	<b>ALLMÄNNA ARBETEN OCH HJÄLPMEDEL</b>				
	Entreprenören ska på egen bekostnad utföra allmänna arbeten samt anskaffa hjälpmedel för den egna entreprenaden, där inte annat anges i detta avsnitt.				
<b>AFG.1</b>	<b>Etablering av arbetsplats</b>				
<b>AFG.11</b>	<b>Placering av allmänna hjälpmedel</b>				
	Placering av allmänna hjälpmedel ska ske inom arbetsområdet och efter samråd med Beställaren i enlighet av godkänd arbetsplatsdispositionsplan (APD-plan). För ianspråktagande av mark utanför arbetsområdet krävs skriftligt tillstånd av markägaren.				
<b>AFG.111</b>	<b>APD-plan som upprättas av entreprenören</b>				
	Arbetsplatsdispositionsplan upprättas och lämnas till Beställaren innan etablering påbörjas.				
<b>AFG.2</b>	<b>Inmätning och utsättning</b>				
	Beställaren tillhandahåller utgångspunkter i plan och höjd till grund för inmätning och utsättning.				
	<b><i>Inmätning</i></b>				
	Inmätning i plan och höjd ska utföras från av Beställaren tillhandahållna utgångspunkter eller av Entreprenören utförda kompletterande utgångspunkter som godkänts av Beställaren.				
	Entreprenören ska utföra all inmätning och avvägning oavsett Beställarens eller ledningsägarens inmätning.				
	<b><i>Utsättning</i></b>				
	Utsättning i plan och höjd ska utföras från av Beställaren tillhandahållna utgångspunkter eller av Entreprenören utförda kompletterande utgångspunkter som godkänts av Beställaren.				
<b>AFG.3</b>	<b>Skydd m m</b>				
<b>AFG.31</b>	<b>Skydd av arbete och egendom m m</b>				
<b>AFG.311</b>	<b>Skydd av arbete</b>				
<b>AFG.312</b>	<b>Skydd av ledning, mätpunkt m m</b>				
	Entreprenören ska skydda befintliga ledningar, brunnar, mätpunkter och dylikt mot skada till följd av eget arbete.				
	Entreprenören ska begära av berörd ledningsägare att på platsen ange dess läge före arbete som kan skada ledningen och samråda om lämplig skyddsåtgärd.				
	Om ledning eller dylikt påträffas som inte varit tidigare känd, ska entreprenören rådgöra med beställaren och i förekommande fall med vederbörande ägare till ledning om erforderlig åtgärd.				
<b>AFG.316</b>	<b>Tillfällig inhägnad</b>				
	Arbetsområdet skall vid behov inhägnas.				
<b>AFG.34</b>	<b>Skydd mot buller</b>				
	Speciellt bullrande verksamheter som sprängning, pålning och sågning begränsas till dagtid (07–19) helgfri måndag till fredag.				

		DOKUMENT <b>ADMINISTRATIVA FÖRESKRIFTER</b>		STATUS <b>FÖRFRÅGNINGSUNDERLAG</b>	
Björln GI Tech Ab AX-22100 MARIEHAMN, Åland Besök: Storagatan 3 Tel: +358 40 5935832		PROJEKT <b>ANLÄGGANDE AV VATTENLEDNING  I SVIBY, JOMALA</b>		DOKUMENTNUMMER <b>1T070003</b>	
				DATUM <b>28.03.2024</b>	SIDA <b>25 (25)</b>
HANDLÄGGARE <b>Gustaf Qvarnström</b>	UPPDRAGSNUMMER <b>2300301</b>	INNEHÅLL		ÄNDRINGSDATUM	BET.
KOD	TEXT				
	<p>Buller från verksamheten får inte ge upphov till högre ekvivalent ljudnivå utomhus vid permanent- och fritidsbostad, samlingslokal, vårdinrättning eller liknande verksamhet än följande frifältsvärden:</p> <ul style="list-style-type: none"> <li>• 60 dB L Aeq dagtid (kl. 07-19) helgfri måndag till fredag</li> <li>• 50 dB L Aeq kvällstid (kl. 19-22) samt lördag, söndag och helgdag (kl. 07-19)</li> <li>• 45 dB L Aeq övriga tider</li> </ul> <p>För verksamhet med begränsad varaktighet så som spontning och pålning tillåts frifältsvärdena dagtid (kl. 07-19) helgfri måndag till fredag vara 10 dB högre än vad som anges ovan. Om högre frifältsvärden eller utökade arbetstider är nödvändiga ska tillståndshavaren kontakta ÅMHM för godkännande innan utförande. 24 § a punkten miljöskyddslagen.</p> <p><b>AFG.8 Länshållning, renhållning, rengöring m m</b></p> <p><b>AFG.82 Renhållning</b></p> <p>Entreprenören ska hålla rent och vidta åtgärder för att begränsa damning och nedsmutsning samt för att undvika spill och föroreningsspridning inom och utanför arbets- och etableringsområden. Det åligger Entreprenören att vidta åtgärder vid nedsmutsning av allmänna vägar eller vid damning.</p> <p>Entreprenören ska upprätta plan för hantering av avfall som redovisar att avfallet tas om hand på korrekt sätt.</p> <p>Entreprenören ska, vid entreprenadstart, uppvisa avtal med behörig avfallsmottagare för de avfallsfraktioner som förekommer i entreprenaden. Om nya avfallsfraktioner uppkommer under entreprenadtiden ska entreprenören teckna nya avtal med behörig avfallsmottagare för dessa.</p> <p>Entreprenören ska ombesörja renhållning av väg till följd av byggtrafik.</p> <p><b>AFG.83 Städning och slutrengöring</b></p> <p><b>AFG.832 Slutrengöring</b></p> <p>Vid slutrengöring ska anläggningen, och i den ingående delar, rengöras. Tillfälliga anordningar ska tas bort. Entreprenörens kvarvarande varor och hjälpmedel ska föras bort i den mån de inte erfordras för slutbesiktning.</p> <p><b>AFG.84 Avetablering och återställande av mark och väg</b></p> <p>Entreprenören ska återställa ianspråktagen mark. Tillfälliga vägar och planer ska tas bort. Entreprenören ska laga väg, plan eller annan anläggning som har skadats genom åverkan till samma standard som före entreprenaden. Återställning gäller även belysning och annan utrustning som flyttats under entreprenadtiden.</p>				

Uppdragsnummer: 2300301

Handlingsnummer: 1T070001

Upprättad datum: 23.05.2024



**JOMALA KOMMUN**

**ANLÄGGANDE AV VATTEN- OCH  
DAGVATTENLEDNINGAR VID  
FLYGFÄLTSVÄGEN  
I SVIBY, JOMALA**

**TEKNISK BESKRIVNING (TB)**

**BJÖRLIN GITECH AB**

## INNEHÅLLSFÖRTECKNING

B	FÖRARBETEN, HJÄLPARBETEN, SANERINGSARBETEN, FLYTTNING, DEMONTERING, RIVNING, RÖJNING M M.....	4
BB	FÖRARBETEN .....	4
BBB	UTFÖRDA UNDERSÖKNINGAR O D .....	4
BBC	UNDERSÖKNINGAR O D .....	5
BC	HJÄLPARBETEN, TILLFÄLLIGA ANORDNINGAR OCH ÅTGÄRDER M M ..	5
BCB	HJÄLPARBETEN I ANLÄGGNING.....	5
BE	FLYTTNING, DEMONTERING OCH RIVNING .....	7
BED	RIVNING.....	7
BFE	BORTTAGNING AV MARKVEGETATION OCH JORDMÅN.....	8
BFF	UPPLÄGGNING OCH LAGRING AV TILLVARATAGEN MARKVEGETATION OCH JORDMÅN.....	8
BJ	GEODETISKA MÄTNINGSARBETEN.....	8
BJB	GEODETISKA MÄTNINGSARBETEN FÖR ANLÄGGNING OCH FÖR GRUNDLÄGGNING AV HUS .....	8
C	TERRASSERING, PÅLNING, MARKFÖRSTÄRKNING, LAGER I MARK M M .....	10
CB	SCHAKT .....	10
CBB	JORDSCHAKT .....	10
CBC	BERGSCHAKT .....	11
CBF	BERGBORRNING .....	11
CE	FYLLNING, LAGER I MARK M M.....	12
CEC	FYLLNING FÖR LEDNING, MAGASIN M M .....	12
D	MARKÖVERBYGGNADER, ANLÄGGNINGSKOMPLETTERINGAR M M...	13
DC	MARKÖVERBYGGNADER M M .....	13
DCB	OBUNDNA ÖVERBYGGNADSLAGER FÖR VÄG, PLAN O D.....	13
DCC	BITUMENBUNDNA ÖVERBYGGNADSLAGER FÖR VÄG, PLAN O D .....	13
DCK	SLÄNTBEKLÄDNADER OCH EROSIONSSKYDD .....	13
DE	ANLÄGGNINGSKOMPLETTERINGAR.....	14
DEF	FÖRTILLVERKADE FUNDAMENT, STOLPAR, SKYLTAR M M.....	14
DG	ÅTERSTÄLLNINGSARBETEN.....	14
DGB	ÅTERSTÄLLNINGSARBETEN I MARK.....	14
P	APPARATER, LEDNINGAR M M I RÖRSYSTEM ELLER RÖRLEDNINGSNÄT .....	15
PB	RÖRLEDNINGAR I ANLÄGGNING.....	15
PBB	RÖRLEDNINGAR I LEDNINGSGRAV .....	15
PBF	TRYCKTA ELLER BORRADE RÖRLEDNINGAR .....	15





PC	ANSLUTNINGAR, FÖRANKRINGAR, KORROSIONSSKYDDSBEHANDLINGAR, INSPEKTION M M PÅ RÖRLEDNINGAR I ANLÄGGNING .....	16
PCB	ANSLUTNINGAR AV RÖRLEDNING TILL RÖRLEDNING M M .....	16
PCF	RENGÖRING ELLER RENSNING AV HINDER E D I RÖRLEDNINGAR I ANLÄGGNING .....	16
PD	BRUNNAR O D I MARK .....	17
PDB	BRUNNAR PÅ AVLOPPSLEDNING.....	17
PE	ANORDNINGAR FÖR AVSTÄNGNING, TÖMNING, LUFTNING M M AV RÖRLEDNINGAR I ANLÄGGNING .....	17
PEB	AVSTÄNGNINGSANORDNINGAR M M I MARK .....	17
Y	MÄRKNING, KONTROLL, DOKUMENTATION M M.....	18
YH	KONTROLL, INJUSTERING M M.....	18
YHB	KONTROLL .....	18
YJ	TEKNISK DOKUMENTATION .....	18
YJD	UNDERLAG FÖR RELATIONSHANDLINGAR.....	18
Z	DIVERSE TÄTNINGAR, KOMPLETTERINGAR, INFÄSTNINGAR O D.....	19
ZB	DIVERSE TÄTNINGAR, KOMPLETTERINGAR, INFÄSTNINGAR O D I ANLÄGGNING.....	19
ZBC	TÄTNING AV GENOMFÖRINGAR I ANLÄGGNING .....	19

 <b>Björilin GiTech Ab</b> AX-22100 MARIEHAMN, Åland Besök: Storagatan 3 Tel: +358 40 5935832		DOKUMENT <b>TEKNISK BESKRIVNING</b>		STATUS <b>FÖRFRÅGNINGSUNDERLAG</b>	
		PROJEKT <b>ANLÄGGANDE AV VATTEN- OCH DAGVATTENLEDNINGAR VID FLYGFÄLT SVÄGEN I SVIBY, JOMALA</b>		DOKUMENTNUMMER <b>1T070001</b>	
				DATUM <b>23.05.2024</b>	SIDA <b>4 (19)</b>
HANDLÄGGARE <b>Gustaf Qvarnström</b>	UPPDRAGSNUMMER <b>2300301</b>	INNEHÅLL	ÄNDRINGSDATUM	BET.	
KOD	TEXT				
<p>Denna tekniska beskrivning ansluter till AMA Anläggning 23</p> <p>Entreprenaden omfattar anläggande av ca 230 meter ny vattenledning <math>\varnothing</math>110 och ca 30 meter ny vattenledning <math>\varnothing</math>40 inklusive tillhörande anslutnings- och avstängningsanordningar samt ca 195 meter ny dagvattenledning <math>\varnothing</math>250 i Sviby by, Jomala kommun.</p> <p><b>B FÖRARBETEN, HJÄLPARBETEN, SANERINGSARBETEN, FLYTTNING, DEMONTERING, RIVNING, RÖJNING M M</b></p> <p><b>BB FÖRARBETEN</b></p> <p><b>BBB UTFÖRDA UNDERSÖKNINGAR O D</b></p> <p><b>BBB.1 Mark- och vattenförhållanden, förutsättningar för dimensionering m m</b></p> <p><b>BBB.11 Mark- och vattenförhållanden m m</b></p> <p><b>BBB.111 Topografiska förhållanden</b></p> <p>Aktuellt område ligger längs Flygfältsvägen i Sviby by i Jomala kommun. Topografien är relativt flack med marknivå på mellan ca +4 och +5,5 meter.</p> <p><b>BBB.112 Jordmåns- och vegetationsförhållanden</b></p> <p>Området intill Flygfältsvägen utgörs till största del av vårdad gräsbevuxen mark med närhet till bebyggelse och parkeringar. Bergnivån har genom handpliktning konstaterats ligga mellan ca 0,5 m till 1,5 m under markytan.</p> <p><b>BBB.3 Befintliga anläggningar m m</b></p> <p><b>BBB.32 Befintliga ledningar, kablar m m</b></p> <p>Inom entreprenadområdet finns vatten-, avlopps- och fjärrvärmeledningar samt el-, fiber- och belysningskablar.</p> <p>Ledningsägare är Jomala kommun, Mariehamns energi, IP Connect, Ålands Elandelslag och Ålands Telefon.</p> <p>Se ritning 101T0206 för ungefärliga ledningsdragningar i området. Observera att befintliga ledningars och kablars läge på ritningen är instruktiva. Exakta position ska bestämmas på plats i samråd med berörda ledningsägare innan schaktarbeten inleds.</p> <p><b>BBB.36 Befintliga vägar, planer o d samt spåranläggningar</b></p> <p><b>BBB.361 Befintliga vägar, planer o d</b></p> <p>Allmänna vägar som berörs av entreprenaden är Flygfältsvägen och Norra Svibyvägen. Vaghållare är Ålands Landskapsregering.</p>					

 <b>Björilin GiTech Ab</b> AX-22100 MARIEHAMN, Åland Besök: Storgatan 3 Tel: +358 40 5935832		DOKUMENT <b>TEKNISK BESKRIVNING</b>		STATUS <b>FÖRFRÅGNINGSUNDERLAG</b>	
		PROJEKT <b>ANLÄGGANDE AV VATTEN- OCH          DAGVATTENLEDNINGAR VID          FLYGFÄLTSVÄGEN          I SVIBY, JOMALA</b>		DOKUMENTNUMMER <b>1T070001</b>	
				DATUM <b>23.05.2024</b>	SIDA <b>5 (19)</b>
HANDLÄGGARE <b>Gustaf Qvarnström</b>	UPPDRAGSNUMMER <b>2300301</b>	INNEHÅLL	ÄNDRINGSDATUM	BET.	
KOD	TEXT				
<b>BBC</b>	<b>UNDERSÖKNINGAR O D</b>				
<b>BBC.1</b>	<b>Undersökningar av mark- och vattenförhållanden m m</b>				
<b>BBC.11</b>	<b>Rörelse-, deformations-, vattendjups-, vattenstånds-, vibrations- och bullermätning m m</b>				
<b>BBC.113</b>	<b>Vibrationsmätning m m</b>				
	Vibrationsmätning avseende sprängningsinducerande vibrationer ska utföras enligt SS 25210. Omfattning bestäms i samråd med beställaren.				
<b>BBC.17</b>	<b>Inventering av skaderisker</b>				
	Entreprenören ska under entreprenadens utförande kontinuerligt låta inventera och identifiera de risker som uppkommer i projektet och vidta erforderliga åtgärder så att risken/riskerna minimeras.				
<b>BBC.3</b>	<b>Undersökningar av anläggningar m m</b>				
<b>BBC.32</b>	<b>Undersökningar av ledningar, kablar m m</b>				
	Befintliga ledningar och kablar i närheten av nya ledningar ska positionsbestämmas och märkas ut i samråd med berörda ledningsägare innan schaktarbeten inleds.				
<b>BC</b>	<b>HJÄLPARBETEN, TILLFÄLLIGA ANORDNINGAR OCH ÅTGÄRDER M M</b>				
<b>BCB</b>	<b>HJÄLPARBETEN I ANLÄGGNING</b>				
<b>BCB.1</b>	<b>Hantering av vatten</b>				
<b>BCB.15</b>	<b>Tillfällig avledning av dagvatten</b>				
	Dagvatten får tillfälligt avledas från området.				
<b>BCB.16</b>	<b>Tillfällig avledning av ytvatten</b>				
<b>BCB.161</b>	<b>Tillfällig avledning av dike, bäck o d</b>				
	Tillfälliga fördämningar av diken får utföras under kortare tid. Dock inte så att större vattensamlingar uppstår.				
<b>BCB.3</b>	<b>Tillfälliga åtgärder för skydd m m av ledning och kabel</b>				
	Tillstånd att bryta el-, vatten- eller avloppsförsörjning ska inhämtas hos respektive ledningsägare.				
	Entreprenören är ensam ansvarig för sin eventuella skadegörelse på kablar och ledningar. Erforderliga upphängningsanordningar och inbyggnadsskydd utförs av entreprenören.				

 <p><b>Björilin GiTech Ab</b> AX-22100 MARIEHAMN, Åland Besök: Storgatan 3 Tel: +358 40 5935832</p>	DOKUMENT <b>TEKNISK BESKRIVNING</b>		STATUS <b>FÖRFRÅGNINGSUNDERLAG</b>	
	PROJEKT ANLÄGGANDE AV VATTEN- OCH DAGVATTENLEDNINGAR VID FLYGFÄLTSVÄGEN I SVIBY, JOMALA		DOKUMENTNUMMER 1T070001	
			DATUM 23.05.2024	SIDA 6 (19)
HANDLÄGGARE Gustaf Qvarnström	UPPDRAGSNUMMER 2300301	INNEHÅLL	ÄNDRINGSDATUM	BET.
KOD	TEXT			
<b>BCB.31</b>	<b>Åtgärd för rörledning i mark</b> <p>Entreprenören ska i god tid före schaktningsarbetenas påbörjande kontakta berörda ledningsägare för fastställande av befintliga ledningars verkliga läge samt inhämta direktiv om erforderliga skyddsåtgärder vid arbetenas utförande. Erforderlig utsättning för ledningars lägen ska utföras innan arbetena påbörjas.</p> <p>Eventuella skador på ledningar i mark i samband med schaktnings- m.fl. arbeten, förorsakade av oaktsamhet från entreprenören ska genom försorg och på hans kostnad repareras.</p> <p>Före reparation ska alltid berörda ledningsägare kontaktas så att anvisningar om hur skada ska åtgärdas kan lämnas.</p> <p>Handschakt ska utföras i erforderlig omfattning så att kablar och ledningar inte skadas.</p>			
<b>BCB.32</b>	<b>Åtgärd för el- och telekablar o d i mark</b> <p>Entreprenören ska i god tid före schaktningsarbetenas påbörjande kontakta berörda ledningsägare för fastställande av befintliga kablars verkliga läge samt inhämta direktiv om erforderliga skyddsåtgärder vid arbetenas utförande. Erforderlig utsättning för ledningars lägen ska utföras innan arbetena påbörjas.</p> <p>Eventuella skador på kablar i mark i samband med schaktnings- m.fl. arbeten, förorsakade av oaktsamhet från entreprenören ska genom försorg och på hans kostnad repareras.</p> <p>Före reparation ska alltid berörda ledningsägare kontaktas så att anvisningar om hur skada ska åtgärdas kan lämnas.</p> <p>Handschakt ska utföras i erforderlig omfattning så att kablar och ledningar inte skadas.</p>			
<b>BCB.4</b>	<b>Tillfälliga skydd av mark, vegetation, mätpunkt, gränsmarkering m m</b>			
<b>BCB.45</b>	<b>Åtgärd för mätpunkt, gränsmarkering o d</b> <p>Etablerade fixpunkter och råstenar ska mätas in, märkas ut och skyddas under entreprenadtiden.</p>			
<b>BCB.7</b>	<b>Åtgärd för allmän trafik</b>			
<b>BCB.71</b>	<b>Åtgärd för vägtrafik</b> <p>Arbeten på eller i närheten av väg för allmän trafik ska planeras och utföras så att trafiken störs så lite som möjligt.</p> <p>Innan åtgärd som innebär inskränkning av trafik vidtas ska erforderliga tillstånd ha erhållits.</p> <p>Avbrott i trafiken ska verkställas under kortast möjliga tidsperiod och meddelas beställaren på förhand i god tid.</p> <p>TA-planer ska vid behov upprättas av entreprenören och godkännas av väghållaren innan entreprenaden påbörjas.</p> <p>Trafikverkets tekniska krav och tekniska råd TRVK Apv 2012:86 ska följas i entreprenaden , alternativt kan tillämpliga delar av Trafikledsverkets anvisningar "Liikenne tietyömaalla - , Tienrakennustyömaat" (Trafiken vid vägarbeten) (VO 11/2021) användas.</p>			

 <p><b>Björilin GiTech Ab</b> AX-22100 MARIEHAMN, Åland Besök: Storgatan 3 Tel: +358 40 5935832</p>		DOKUMENT <b>TEKNISK BESKRIVNING</b>		STATUS <b>FÖRFRÅGNINGSUNDERLAG</b>	
		PROJEKT <b>ANLÄGGANDE AV VATTEN- OCH DAGVATTENLEDNINGAR VID FLYGFÄLT SVÄGEN I SVIBY, JOMALA</b>		DOKUMENTNUMMER <b>1T070001</b>	
				DATUM <b>23.05.2024</b>	SIDA <b>7 (19)</b>
HANDLÄGGARE <b>Gustaf Qvarnström</b>	UPPDRAGSNUMMER <b>2300301</b>	INNEHÅLL	ÄNDRINGSDATUM	BET.	
KOD	TEXT				
<b>BCB.713</b>	<b>Tillfällig vägtrafikanordning</b> <p>Entreprenören ska vid behov upprätta trafikanordningsplan (TA-plan) enligt Trafikverkets publikation med dokumentbeteckning TRVK Apv "Trafikverkets tekniska krav för Arbete på väg" samt TRVR Apv "Trafikverkets tekniska råd för Arbete på väg".</p> <p>TA-planen ska överlämnas till beställaren för godkännande minst 2 veckor innan arbetet påbörjas.</p> <p>Trafikanordningar ska utföras och underhållas av entreprenören och vara komplett utförda innan arbetena får påbörjas.</p> <p>Vägtrafikanordningars skick kontrolleras varje dag.</p>				
<b>BCB.714</b>	<b>Tillfällig trafikdirigering</b> <p>Utförs enligt inlämnade och godkända TA-Planer som lämnats in för godkännande minst 2 veckor innan ibruktagandet. Entreprenör får använda sig av trafiksignaler eller mötesskyltning.</p>				
<b>BCB.716</b>	<b>Tillfällig tillsyn av väg m m</b> <p>Entreprenören ska varje arbetsdag utföra tillsyn av samtliga tillfälliga anordningar. Brister som noteras ska omgående rättas till. Trafikanordningarna ska hållas rena och skadat material ska omgående bytas ut.</p>				
<b>BCB.717</b>	<b>Tillfällig skyddsanordning</b> <p>Skyddsanordning ska utformas enligt krav i TRVK Apv, TDOK 2012:86 v 4.0.</p> <p>Tung avstängning ska användas där biltrafik förekommer invid pågående arbete.</p> <p>Öppna schakt skyddsinhägnas.</p>				
<b>BE</b>	<b>FLYTTNING, DEMONTERING OCH RIVNING</b>				
<b>BED</b>	<b>RIVNING</b>				
<b>BED.1</b>	<b>Rivning av anläggning</b>				
<b>BED.12</b>	<b>Rivning av väg, plan o d</b>				
<b>BED.121</b>	<b>Rivning av beläggning m m på väg, plan o d</b>				
<b>BED.1214</b>	<b>Rivning av bitumenbundna lager</b>				
<b>BED.12141</b>	<b>Rivning av bitumenbundna lager, hela lagertjockleken</b> <p>Avser rivning av beläggning vid övergång av infarter.</p> <p>Befintlig beläggning antas vara 5 cm tjock.</p>				

 <b>Björilin GiTech Ab</b> AX-22100 MARIEHAMN, Åland Besök: Storagatan 3 Tel: +358 40 5935832		DOKUMENT <b>TEKNISK BESKRIVNING</b>		STATUS <b>FÖRFRÅGNINGSUNDERLAG</b>	
		PROJEKT <b>ANLÄGGANDE AV VATTEN- OCH          DAGVATTENLEDNINGAR VID          FLYGFÄLTSVÄGEN          I SVIBY, JOMALA</b>		DOKUMENTNUMMER <b>1T070001</b>	
				DATUM <b>23.05.2024</b>	SIDA <b>8 (19)</b>
HANDLÄGGARE <b>Gustaf Qvarnström</b>	UPPDRAGSNUMMER <b>2300301</b>	INNEHÅLL	ÄNDRINGSDATUM	BET.	
KOD	TEXT				
<b>BFE</b>	<b>BORTTAGNING AV MARKVEGETATION OCH JORDMÅN</b>				
<b>BFE.3</b>	<b>Borttagning av markvegetation och jordmån inom område för sammansatt markyta och vegetationsyta</b>				
<b>BFE.31</b>	<b>Borttagning av markvegetation och jordmån inom område för sammansatt markyta och vegetationsyta, kulturmark</b>				
	Tillvaratagen jordmån mellanlagras enligt BFF.4 och återanvänds till beklädnad av återfyllda ledningsschakt samt dikesslänter enligt DCK.16.  Markvegetationen uppskattas till 5 centimeter och jordlagrets tjocklek uppskattas till 15 centimeter.				
<b>BFF</b>	<b>UPPLÄGGNING OCH LAGRING AV TILLVARATAGEN MARKVEGETATION OCH JORDMÅN</b>				
<b>BFF.4</b>	<b>Uppläggning och lagring av tillvaratagen jordmån</b>				
	Tillvaratagen jordmån mellanlagras och återanvänds till beklädnad av återfyllda ledningsschakt samt slänter enligt DCK.16. Se BFE.31.				
<b>BJ</b>	<b>GEODETISKA MÄTNINGSARBETEN</b>				
<b>BJB</b>	<b>GEODETISKA MÄTNINGSARBETEN FÖR ANLÄGGNING OCH FÖR GRUNDLÄGGNING AV HUS</b>				
	Text i AMA gäller med följande tillägg:  <i>Krav på kompetens mätningsteknisk personal</i> Ansvarig ska ha en examen som lantmäteringenjör, mättekniker, GIS-ingenjör, byggnadsingenjör med lämplig inriktning eller likvärdig utbildning och fem år arbetserfarenhet.  Mättekniker ska ha minst ett år erfarenhet av mätning med totalstation alternativt noggrann positionsmätning med GPS eller likvärdigt.  <i>Referenssystem för mätning</i> Koordinatsystem i plan: ETRS FIN-GK20 Höjdsystem: N2000.  <i>Samråd, avtal, redovisning och egenkontroll</i> Samråd inom geodetisk mätning ska utföras med ansvarig mätningingenjör hos beställaren.				
<b>BJB.1</b>	<b>Stomnät</b>				
<b>BJB.11</b>	<b>Stomnät i plan</b>				
<b>BJB.112</b>	<b>Bruksnät i plan</b>				
	Koordinatsystemet är i ETRS-FIN GK20.				
<b>BJB.12</b>	<b>Stomnät i höjd</b>				
<b>BJB.121</b>	<b>Anslutningsnät i höjd</b>				
<b>BJB.122</b>	<b>Bruksnät i höjd</b>				
	Höjdsystemet är N2000.				

 <b>Björilin GiTech Ab</b> AX-22100 MARIEHAMN, Åland Besök: Storgatan 3 Tel: +358 40 5935832		DOKUMENT <b>TEKNISK BESKRIVNING</b>		STATUS <b>FÖRFRÅGNINGSUNDERLAG</b>	
		PROJEKT <b>ANLÄGGANDE AV VATTEN- OCH          DAGVATTENLEDNINGAR VID          FLYGFÄLTSVÄGEN          I SVIBY, JOMALA</b>		DOKUMENTNUMMER <b>1T070001</b>	
				DATUM <b>23.05.2024</b>	SIDA <b>9 (19)</b>
HANDLÄGGARE <b>Gustaf Qvarnström</b>	UPPDRAGSNUMMER <b>2300301</b>	INNEHÅLL	ÄNDRINGSDATUM	BET.	
KOD	TEXT				
<b>BJB.2</b>	<b>Inmätning</b> <p>Utrustning som godkänns för inmätningar av nya ledningar är totalstation eller VRS-GPS.</p> <p>Inmätning ska ske utgående från etablerade fixpunkter. Resultatet av inmätning ska dokumenteras och delges beställaren.</p> <p>All inmätning ska redovisas i för objektet gällande koordinat- och höjdsystem. Anordning som ska fyllas över eller på annat sätt blir dold ska mätas in innan överfyllnad eller innan den blir oåtkomlig.</p> <p>Inmätta objekt kodas enligt Finska trafikledsverkets kodfilsystem LIVI. Inmätt material ska redovisas i .dwg eller .dxf format och levereras beställaren enligt YJD.112</p>				
<b>BJB.26</b>	<b>Inmätning av ledning, kabel m m</b> <p>Inmätning av ledningar och kablar ska utföras som underlag till relationshandling enligt YJD.112 samt mängdreglering.</p>				
<b>BJB.3</b>	<b>Utsättning</b> <p>Entreprenören ansvarar för all utsättning.</p>				
<b>BJB.36</b>	<b>Utsättning för ledning, kabel m m</b> <p>Nya ledningar anläggs till nivåer enligt längdprofiler 101T0304-101T0305. Vid anslutningar till befintliga ledningar anpassas anläggningsnivå enligt befintlig ledning.</p> <p>Anläggningsnivå kan även avvika vid korsningar av befintliga ledningar och kablar.</p> <p>Digitalt underlag levereras av beställaren.</p>				

		DOKUMENT <b>TEKNISK BESKRIVNING</b>		STATUS <b>FÖRFRÅGNINGSUNDERLAG</b>	
Björilin GiTech Ab AX-22100 MARIEHAMN, Åland Besök: Storagatan 3 Tel: +358 40 5935832		PROJEKT <b>ANLÄGGANDE AV VATTEN- OCH  DAGVATTENLEDNINGAR VID  FLYGFÄLT SVÄGEN  I SVIBY, JOMALA</b>		DOKUMENTNUMMER <b>1T070001</b>	
		DATUM <b>23.05.2024</b>		SIDA <b>10 (19)</b>	
HANDLÄGGARE <b>Gustaf Qvarnström</b>	UPPDRAGSNUMMER <b>2300301</b>	INNEHÅLL	ÄNDRINGSDATUM	BET.	
KOD	TEXT				
<b>C</b>	<b>TERRASSERING, PÅLNING, MARKFÖRSTÄRKNING, LAGER I MARK  M M</b>				
	Schaktarbeten ska utföras i enlighet med svensk byggtjänsts publikation "Schakta säkert - Säkerhet vid schaktning i jord" eISBN 978-91-7333-737-3, utgiven år 2015.				
	Vid schaktning ska entreprenören vara uppmärksam på att jordarten i undergrunden har tillräcklig bärighet. Om oförutsedda förstärkningsåtgärder erfordras anmäls detta omedelbart till beställaren som beslutar om åtgärd.				
	Entreprenören svarar för alla temporära schakters stabilitet och erforderlig länshållning. Schaktslänkning utförs med lutning anpassad efter jordlagrens uppbyggnad, hållfasthet samt efter grundvattenförhållanden.				
<b>CB</b>	<b>SCHAKT</b>				
<b>CBB</b>	<b>JORDSCHAKT</b>				
<b>CBB.3</b>	<b>Jordschakt för ledning, kabel m m</b>				
	Schaktning skall utföras med betryggande säkerhet mot ras och skred, angivna släntlutningar i denna handling och på ritningar är endast teoretiska, det åligger entreprenören att bestämma verklig släntlutning på plats.				
	Släntlutning skall anpassas till jordens sammansättning och hållfasthet, till grundvattenförhållanden, förekommande belastningar samt övriga rådande förutsättningar och förhållanden.				
<b>CBB.31</b>	<b>Jordschakt för rörledning</b>				
<b>CBB.311</b>	<b>Jordschakt för va-ledning o d</b>				
<b>CBB.3111</b>	<b>Jordschakt för va-ledning</b>				
	Jordschakt utförs i sidoområde vid Flygfältsvägen och Norra Svibyvägen, i dikesbotten och dikesslänter.				
	Fall A massor används som resterande fyllning enligt CEC.4111.				
	Schakt utförs i mån av möjlighet enligt typsektion 101T0402.				
	Vattenledning anläggs på frostfritt djup, minst 1,4 meter under markyta.				
	Avser även schakt för anläggande av avstängningsventiler och ändproppar.				
<b>CBB.7</b>	<b>Avtäckning av berg, urgrävning för väg, byggnad m m</b>				
<b>CBB.71</b>	<b>Avtäckning av berg</b>				
<b>CBB.711</b>	<b>Avtäckning av bergyta, opåverkad av sprängning</b>				
	Avtäckning av bergyta utförs ovan grundvattennivå. Avtäckt bergyta mäts in innan sprängning.				





 <b>Björilin GiTech Ab</b> AX-22100 MARIEHAMN, Åland Besök: Storagatan 3 Tel: +358 40 5935832		DOKUMENT <b>TEKNISK BESKRIVNING</b>		STATUS <b>FÖRFRÅGNINGSUNDERLAG</b>	
		PROJEKT <b>ANLÄGGANDE AV VATTEN- OCH          DAGVATTENLEDNINGAR VID          FLYGFÄLTSVÄGEN          I SVIBY, JOMALA</b>		DOKUMENTNUMMER <b>1T070001</b>	
				DATUM <b>23.05.2024</b>	SIDA <b>11 (19)</b>
HANDLÄGGARE <b>Gustaf Qvarnström</b>	UPPDRAGSNUMMER <b>2300301</b>	INNEHÅLL	ÄNDRINGSDATUM	BET.	
KOD	TEXT				
<b>CBC</b>	<b>BERGSCHAKT</b> <p>Innan sprängningsarbeten påbörjas ska entreprenören förvissa sig om att eventuella besiktningar av berörda fastigheter och anläggningar är utförda. Beslut om besiktning av närliggande byggnader och anläggningar fattas av beställaren.</p> <p>Kopia av erforderliga tillstånd för arbetena ska överlämnas till beställaren innan arbetena påbörjas.</p> <p>Arbetena ska utföras i enlighet med Statsrådets förordning om säkerheten vid byggarbeten (205/2009) och Statsrådets förordning om säkerheten vid sprängnings- och brytningsarbeten 16.6.2011/644.</p> <p>Entreprenören ska planera och genomföra arbeten så att närliggande bebyggelse, anläggningar och installationer inte skadas genom markvibrationer, luftstöt vågor, stenkast eller markrörelser. Markrörelser innefattar även svällning av bergmassor och förskjutningar på grund av gastyck från sprängning som kan skada konstruktioner ovan och under mark.</p> <p>Ledningar inom området arbetsområdet ska lokaliseras och utmärkas innan sprängnings- och schaktningsarbeten påbörjas för att undvika skador.</p> <p>Sprängning ska utföras som försiktig sprängning. Vid försiktig sprängning detoneras den aktuella bergmassan i etapper eller med fördröjning som minskar vibrationer i marken men även ljudnivån i varje detonation.</p> <p>Syftet med försiktig sprängning är att skydda omgivningen från påverkan av sprängningsarbeten genom att kontrollera luftstöt vågor, markvibrationer samt gastyck och stenkast.</p> <p>För att kontrollera vibrationerna ska vibrationsmätare användas som är typgodkänd enligt Svensk Standard SS 460 48 66 och Svensk Standard SS 02 52 11.</p> <p>Vibrationsmätare monteras enligt bedömt behov i alla riktningar från sprängplatsen.</p> <p>Vid sprängningstillfället får endast ansvarig sprängare och de som medverkar i sprängningsarbetet befinna sig inom riskområdet. Under sprängningstillfället ska intilliggande vägar vara stängda för trafik inom riskområdet.</p>				
<b>CBC.3</b>	<b>Bergschakt för ledning, kabel m m</b>				
<b>CBC.31</b>	<b>Bergschakt för rörledning</b>				
<b>CBC.311</b>	<b>Bergschakt för va-ledning o d</b>				
<b>CBC.3111</b>	<b>Bergschakt för va-ledning</b> <p>Avser bergschakt för ledningsgrav längs hela ledningssträckan för ny vattenledning, förutom under Norra Svibyvägen, ca 245 meter.</p>				
<b>CBF</b>	<b>BERGBORNING</b>				
<b>CBF.2</b>	<b>Bergborring av borrhål i berg</b> <p>Avser borring av borrhål för vattenledning under Norra Svibyvägen. I borrhålet anläggs <math>\varnothing 110</math> vattenledning i <math>\varnothing 160</math> PP skyddsror.</p>				

		DOKUMENT <b>TEKNISK BESKRIVNING</b>		STATUS <b>FÖRFRÅGNINGSUNDERLAG</b>	
<b>Björilin GiTech Ab</b> AX-22100 MARIEHAMN, Åland Besök: Storagatan 3 Tel: +358 40 5935832		PROJEKT ANLÄGGANDE AV VATTEN- OCH DAGVATTENLEDNINGAR VID FLYGFÄLT SVÄGEN I SVIBY, JOMALA		DOKUMENTNUMMER 1T070001	
				DATUM 23.05.2024	SIDA 12 (19)
HANDLÄGGARE Gustaf Qvarnström	UPPDRAGSNUMMER 2300301	INNEHÅLL	ÄNDRINGSDATUM	BET.	
KOD	TEXT				
<b>CE</b>	<b>FYLLNING, LAGER I MARK M M</b>				
<b>CEC</b>	<b>FYLLNING FÖR LEDNING, MAGASIN M M</b>				
<b>CEC.2</b>	<b>Fyllning för ledningsbädd</b>				
<b>CEC.21</b>	<b>Ledningsbädd för rörledning</b>				
<b>CEC.211</b>	<b>Ledningsbädd för va-ledning o d</b>				
<b>CEC.2111</b>	<b>Ledningsbädd för va-ledning</b> Ledningsbädd för VA ledningar ska utföras av materialtyp 2 eller 3A enligt tabell CE/1 i AMA. Största kornstorlek får vara 20 mm. Under vattenledning anläggs ledningsbädd 10 cm tjock och under dagvattenledning 15 cm tjock.				
<b>CEC.3</b>	<b>Kringfyllning</b>				
<b>CEC.31</b>	<b>Kringfyllning för rörledning</b>				
<b>CEC.311</b>	<b>Kringfyllning för va-ledning o d</b>				
<b>CEC.3111</b>	<b>Kringfyllning för va-ledning</b> Kringfyllning för VA ledningar ska utföras av materialtyp 2 eller 3A enligt tabell CE/1 i AMA. Största kornstorlek får vara 20 mm.				
<b>CEC.4</b>	<b>Resterande fyllning</b>				
<b>CEC.41</b>	<b>Resterande fyllning för rörledning</b>				
<b>CEC.411</b>	<b>Resterande fyllning för va-ledning o d</b>				
<b>CEC.4111</b>	<b>Resterande fyllning för va-ledning</b> Resterande fyllning ska uppfylla krav enligt fyllnadsmaterial för framtida gång- och cykelväg. Materialtyp 1, 2, 3 eller 4A enligt AMA tabell CE/1 ska användas. Resterande fyllning anläggs i första hand av Fall A massor enligt CBB.3111.				

		<b>DOKUMENT</b> <b>TEKNISK BESKRIVNING</b>		<b>STATUS</b> <b>FÖRFRÅGNINGSUNDERLAG</b>	
<b>Björilin GiTech Ab</b> AX-22100 MARIEHAMN, Åland Besök: Storagatan 3 Tel: +358 40 5935832		<b>PROJEKT</b> ANLÄGGANDE AV VATTEN- OCH DAGVATTENLEDNINGAR VID FLYGFÄLTSVÄGEN I SVIBY, JOMALA		<b>DOKUMENTNUMMER</b> 1T070001	
				<b>DATUM</b> 23.05.2024	<b>SIDA</b> 13 (19)
<b>HANDLÄGGARE</b> Gustaf Qvarnström	<b>UPPDRAGSNUMMER</b> 2300301	<b>INNEHÅLL</b>	<b>ÄNDRINGSDATUM</b>	<b>BET.</b>	
<b>KOD</b>	<b>TEXT</b>				
<b>D</b>	<b>MARKÖVERBYGGNADER, ANLÄGGNINGSKOMPLETTERINGAR M M</b>				
<b>DC</b>	<b>MARKÖVERBYGGNADER M M</b>				
<b>DCB</b>	<b>OBUNDNA ÖVERBYGGNADSLAGER FÖR VÄG, PLAN O D</b>				
<b>DCB.2</b>	<b>Förstärkningslager för väg, plan o d</b>				
<b>DCB.21</b>	<b>Förstärkningslager till överbyggnad med flexibel konstruktion och med bitumenbundet slitlager, betongmarkplattor m m</b>				
<b>DCB.212</b>	<b>Förstärkningslager kategori B till överbyggnad med flexibel konstruktion och med bitumenbundet slitlager, betongmarkplattor m m</b>				
	Avser 30 cm förstärkningslager 0-63 i samband med återställande av infarter.				
<b>DCB.3</b>	<b>Obundet bärlager för väg, plan o d</b>				
<b>DCB.31</b>	<b>Obundet bärlager till belagda ytor</b>				
<b>DCB.312</b>	<b>Obundet bärlager kategori B till belagda ytor</b>				
	Avser 10 cm bärlager 0-32 i samband med återställande av infarter.				
<b>DCC</b>	<b>BITUMENBUNDNA ÖVERBYGGNADSLAGER FÖR VÄG, PLAN O D</b>				
<b>DCC.2</b>	<b>Bitumenbundna överbyggnadslager kategori B för väg, plan o d</b>				
<b>DCC.24</b>	<b>Bitumenbundna slitlager kategori B</b>				
<b>DCC.241</b>	<b>Slitlager kategori B av asfaltmassa</b>				
<b>DCC.2411</b>	<b>Slitlager kategori B av tät asfaltbetong</b>				
	Avser 5 cm asfalt ABT16 i samband med återställande av infarter.				
<b>DCK</b>	<b>SLÄNTBEKLÄDNADER OCH EROSIONSSKYDD</b>				
<b>DCK.1</b>	<b>Släntbeklädnader</b>				
<b>DCK.16</b>	<b>Släntbeklädnad av material från tillvaratagen markvegetation och jordmån</b>				
	Släntbeklädnad anläggs minst 5 cm tjock av tillvaratagen jordmån enligt BFE.31 och BFF.4.				
	Avser dikesslänter samt beklädnad av återfyllda ledningsschakt.				

 <b>Björilin GiTech Ab</b> AX-22100 MARIEHAMN, Åland Besök: Storagatan 3 Tel: +358 40 5935832		DOKUMENT <b>TEKNISK BESKRIVNING</b>	STATUS <b>FÖRFRÅGNINGSUNDERLAG</b>	
		PROJEKT <b>ANLÄGGANDE AV VATTEN- OCH          DAGVATTENLEDNINGAR VID          FLYGFÄLTSVÄGEN          I SVIBY, JOMALA</b>	DOKUMENTNUMMER <b>1T070001</b>	
			DATUM <b>23.05.2024</b>	SIDA <b>14 (19)</b>
HANDLÄGGARE <b>Gustaf Qvarnström</b>	UPPDRAGSNUMMER <b>2300301</b>	INNEHÅLL	ÄNDRINGSDATUM	BET.
KOD	TEXT			
<b>DE</b>	<b>ANLÄGGNINGSKOMPLETTERINGAR</b>			
<b>DEF</b>	<b>FÖRTILLVERKADE FUNDAMENT, STOLPAR, SKYLTA M M</b>			
<b>DEF.2</b>	<b>Anordningar för skyltar för röranläggning m m</b>			
<b>DEF.23</b>	<b>Skylt för röranläggning m m</b>			
<b>DEF.231</b>	<b>Skylt för va-anläggning</b>			
<b>DEF.2311</b>	<b>Skylt för brunn, avstängningsanordning m m</b>			
	Befintlig avstängningsventil för Ø40 vattenledning till Sviby daghem förses med skylt om att ska förbli avstängd. Ventilen är belägen under en daghemsmodul. Skylten monteras på husväggen.			
<b>DG</b>	<b>ÅTERSTÄLLNINGSSARBETEN</b>			
<b>DGB</b>	<b>ÅTERSTÄLLNINGSSARBETEN I MARK</b>			
<b>DGB.3</b>	<b>Återställande av vegetationsyta</b>			
	Efter anläggning återställs vegetationsytor till ursprungligt tillstånd.			
<b>DGB.33</b>	<b>Återställande av naturmarksyta</b>			
	Efter anläggning återställs naturmarksytor till ursprungligt tillstånd.			
<b>DGB.34</b>	<b>Återställande av kulturmarksyta</b>			
	Efter anläggning återställs kulturmarksytor till ursprungligt tillstånd.			

 <b>Björilin GiTech Ab</b> AX-22100 MARIEHAMN, Åland Besök: Storgatan 3 Tel: +358 40 5935832		DOKUMENT <b>TEKNISK BESKRIVNING</b>		STATUS <b>FÖRFRÅGNINGSUNDERLAG</b>	
		PROJEKT <b>ANLÄGGANDE AV VATTEN- OCH          DAGVATTENLEDNINGAR VID          FLYGFÄLTSVÄGEN          I SVIBY, JOMALA</b>		DOKUMENTNUMMER <b>1T070001</b>	
				DATUM <b>23.05.2024</b>	SIDA <b>15 (19)</b>
HANDLÄGGARE <b>Gustaf Qvarnström</b>	UPPDRAGSNUMMER <b>2300301</b>	INNEHÅLL	ÄNDRINGSDATUM	BET.	
KOD	TEXT				
<b>P</b>	<b>APPARATER, LEDNINGAR M M I RÖRSYSTEM ELLER RÖRLEDNINGSNÄT</b>				
<b>PB</b>	<b>RÖRLEDNINGAR I ANLÄGGNING</b>				
<b>PBB</b>	<b>RÖRLEDNINGAR I LEDNINGSGRAV</b>				
<b>PBB.5</b>	<b>Ledning av plaströr i ledningsgrav</b>				
<b>PBB.51</b>	<b>Ledning av plaströr, tryckrör, i ledningsgrav</b>				
<b>PBB.512</b>	<b>Ledning av PE-rör, tryckrör, i ledningsgrav</b>				
<b>PBB.5121</b>	<b>Ledning av PE-rör, standardiserade tryckrör, i ledningsgrav</b> Vattenledning PE100 SDR17 $\varnothing$ 110 anläggs från befintlig $\varnothing$ 110 vattenledning på södra sidan om Norra Svibyvägen fram till befintlig ventil på fastigheten 871-1. Övergång av Flygfältsvägen är utförd på förhand. Vattenledning PE80 SDR11 $\varnothing$ 40 anläggs från ny $\varnothing$ 110 ledning vid sektion ca 0/090 fram till befintlig $\varnothing$ 40 ledning vid Sviby daghem. Vid anslutning till befintlig ledning anläggs ny avstängningsventil. Se ritning 101T0205.				
<b>PBB.52</b>	<b>Ledning av plaströr, avloppsrör, i ledningsgrav</b>				
<b>PBB.521</b>	<b>Ledning av plaströr, markavloppsrör, i ledningsgrav</b>				
<b>PBB.5211</b>	<b>Ledning av PVC-rör, standardiserade markavloppsrör, i ledningsgrav</b> Avser dagvattenledning PVC $\varnothing$ 250. Anläggs från sektion ca 0/050 till och med ca 20 m förbi övergången av Flygfältsvägen. Se ritning 101T0205.				
<b>PBF</b>	<b>TRYCKTA ELLER BORRADE RÖRLEDNINGAR</b>				
<b>PBF.5</b>	<b>Tryckt eller borrarad ledning av plaströr</b>				
<b>PBF.56</b>	<b>Tryckt eller borrarad ledning av plaströr, kabelskyddsror</b>				
<b>PBF.561</b>	<b>Tryckt eller borrarad ledning av plaströr, standardiserade kabelskyddsror</b> Avser $\varnothing$ 160 PP Skyddsror i borrhål enligt CBF.2 under Norra Svibyvägen.				

		<b>DOKUMENT</b> <b>TEKNISK BESKRIVNING</b>		<b>STATUS</b> <b>FÖRFRÅGNINGSUNDERLAG</b>	
<b>Björilin GiTech Ab</b> AX-22100 MARIEHAMN, Åland Besök: Storagatan 3 Tel: +358 40 5935832		<b>PROJEKT</b> ANLÄGGANDE AV VATTEN- OCH DAGVATTENLEDNINGAR VID FLYGFÄLTSVÄGEN I SVIBY, JOMALA		<b>DOKUMENTNUMMER</b> 1T070001	
				<b>DATUM</b> 23.05.2024	<b>SIDA</b> 16 (19)
<b>HANDLÄGGARE</b> Gustaf Qvarnström	<b>UPPDRAGSNUMMER</b> 2300301	<b>INNEHÅLL</b>	<b>ÄNDRINGSDATUM</b>	<b>BET.</b>	
<b>KOD</b>	<b>TEXT</b>				
<b>PC</b>	<b>ANSLUTNINGAR, FÖRANKRINGAR, KORROSIONSSKYDDSBEHANDLINGAR, INSPEKTION M M PÅ RÖRLEDNINGAR I ANLÄGGNING</b>				
<b>PCB</b>	<b>ANSLUTNINGAR AV RÖRLEDNING TILL RÖRLEDNING M M</b>				
<b>PCB.1</b>	<b>Anslutningar av va-ledningar</b>				
<b>PCB.11</b>	<b>Axiell anslutning av va-ledningar</b>				
<b>PCB.111</b>	<b>Axiell anslutning av tryckledning</b> Ny $\varnothing$ 110 vattenledning ansluts till tidigare anlagda $\varnothing$ 110 ledningar vid sektion ca 0/225 och 0/240. Se ritning 101T0205.				
<b>PCB.12</b>	<b>Anslutning med anborrning, grenrör e d av va-ledningar</b>				
<b>PCB.121</b>	<b>Anslutning med anborrning, T-rör e d av tryckledning</b> Ny $\varnothing$ 110 vattenledning ansluts till befintlig $\varnothing$ 110 ledning på södra sidan av Norra Svibyvägen vid startsektion 0/000. Ny $\varnothing$ 40 vattenledning ansluts till ny $\varnothing$ 110 ledning vid sektion ca 0/090. Ny $\varnothing$ 40 vattenledning ansluts till befintlig $\varnothing$ 40 ledning vid Sviby daghem. Innan anslutning anläggs ny avstängningsventil. Ny $\varnothing$ 110 vattenledning ansluts till befintlig $\varnothing$ 160 ledning på västra sidan av övergången av Flygfältsvägen vid slutsektion ca 0/245, invid befintlig avstängningsventil. Se ritning 101T0205.				
<b>PCB.13</b>	<b>Anslutning av va-ledning till brunn, kammare e d</b>				
<b>PCB.131</b>	<b>Anslutning av självfallsledning till brunn, kammare e d</b> Dagvattenledningar PVC $\varnothing$ 250 ansluts till dagvattenbrunnar $\varnothing$ 400.				
<b>PCF</b>	<b>RENGÖRING ELLER RENSNING AV HINDER E D I RÖRLEDNINGAR I ANLÄGGNING</b>				
<b>PCF.1</b>	<b>Rengöring av tryckledning</b>				
<b>PCF.11</b>	<b>Rengöring av va-ledning o d</b>				
<b>PCF.111</b>	<b>Rengöring av vattenledning</b>				
<b>PCF.1111</b>	<b>Spolning och desinfektion av vattenledning</b> Ny vattenledning ska spolas och desinficeras innan ibruktagning. Utförs enligt Svenskt Vatten publikation P115 "Rengöring av vattenledningar och reservoarer" utgiven 2021 alternativt Vattenverksföreningens publikationsserie nr 52 "Vattenverksteknik och hygien" utgiven 2017.				

 <b>Björilin GiTech Ab</b> AX-22100 MARIEHAMN, Åland Besök: Storgatan 3 Tel: +358 40 5935832		DOKUMENT <b>TEKNISK BESKRIVNING</b>		STATUS <b>FÖRFRÅGNINGSUNDERLAG</b>	
		PROJEKT <b>ANLÄGGANDE AV VATTEN- OCH          DAGVATTENLEDNINGAR VID          FLYGFÄLTSVÄGEN          I SVIBY, JOMALA</b>		DOKUMENTNUMMER <b>1T070001</b>	
				DATUM <b>23.05.2024</b>	SIDA <b>17 (19)</b>
HANDLÄGGARE <b>Gustaf Qvarnström</b>	UPPDRAGSNUMMER <b>2300301</b>	INNEHÅLL	ÄNDRINGSDATUM	BET.	
KOD	TEXT				
<b>PD</b>	<b>BRUNNAR O D I MARK</b>				
<b>PDB</b>	<b>BRUNNAR PÅ AVLOPPSLEDNING</b>				
<b>PDB.5</b>	<b>Dagvattenbrunn på avloppsledning</b>				
<b>PDB.52</b>	<b>Dagvattenbrunn av plast</b>				
<b>PDB.521</b>	<b>Dagvattenbrunn av plast med vattenlås och sandfång</b>				
	Avser dagvattenbrunnar $\varnothing$ 400 med teleskopförlängning och gallerlock.				
<b>PE</b>	<b>ANORDNINGAR FÖR AVSTÄNGNING, TÖMNING, LUFTNING M M AV RÖRLEDNINGAR I ANLÄGGNING</b>				
<b>PEB</b>	<b>AVSTÄNGNINGSANORDNINGAR M M I MARK</b>				
<b>PEB.1</b>	<b>Avstängningsanordning på tryckrörsledning</b>				
<b>PEB.11</b>	<b>Avstängningsanordning på va-ledning</b>				
<b>PEB.111</b>	<b>Avstängningsanordning på vattenledning</b>				
<b>PEB.1111</b>	<b>Avstängningsanordning med kilslidsventil på vattenledning</b>				
	Ny avstängningsventil anläggs på befintlig $\varnothing$ 110 vattenledning på fastigheten 5-122.				
	Ny avstängningsventil anläggs på ny $\varnothing$ 40 vattenledning på fastigheten 5-124 vid Sviby daghem.				
	Se ritning 101T0205.				
<b>PEB.5</b>	<b>Tillbehör till anordningar i mark för avstängning, tömning, luftning m m</b>				
	Avser teleskopförlängningar till avstängningsventiler enligt PEB.1111.				
	Befintlig $\varnothing$ 160 vattenledning kapas och förses med ändproppar till den del ny $\varnothing$ 110 ledning ersätter.				

 <b>Björilin GiTech Ab</b> AX-22100 MARIEHAMN, Åland Besök: Storagatan 3 Tel: +358 40 5935832		DOKUMENT <b>TEKNISK BESKRIVNING</b>		STATUS <b>FÖRFRÅGNINGSUNDERLAG</b>	
		PROJEKT <b>ANLÄGGANDE AV VATTEN- OCH          DAGVATTENLEDNINGAR VID          FLYGFÄLTSVÄGEN          I SVIBY, JOMALA</b>		DOKUMENTNUMMER <b>1T070001</b>	
				DATUM <b>23.05.2024</b>	SIDA <b>18 (19)</b>
HANDLÄGGARE <b>Gustaf Qvarnström</b>	UPPDRAGSNUMMER <b>2300301</b>	INNEHÅLL	ÄNDRINGSDATUM	BET.	
KOD	TEXT				
<b>Y</b>	<b>MÄRKNING, KONTROLL, DOKUMENTATION M M</b>				
<b>YH</b>	<b>KONTROLL, INJUSTERING M M</b>				
<b>YHB</b>	<b>KONTROLL</b>				
<b>YHB.1</b>	<b>Kontroll av anläggning</b>				
<b>YHB.12</b>	<b>Kontroll av rörledning</b>				
<b>YHB.121</b>	<b>Kontroll av vattenledning</b>				
<b>YHB.1211</b>	<b>Tryck- och täthetskontroll av vattenledning</b>				
<b>YHB.12113</b>	<b>Tryck- och täthetskontroll av vattenledning av rör av PE, PP och PB</b> Tryck- och täthetskontroll utförs av nya vattenledningar och anslutningar för att säkerställa att systemet är tätt.				
<b>YHB.125</b>	<b>Kontroll av självfallsledning e d</b>				
<b>YHB.1251</b>	<b>Täthetskontroll av avloppsledning e d</b> Avser dagvattenledningar.				
<b>YHB.13</b>	<b>Kontroll av fogar på ledning</b>				
<b>YHB.131</b>	<b>Kontroll av svetsfogar på rör</b>				
<b>YHB.1312</b>	<b>Kontroll av svetsfogar på rör av PE</b> Samtliga svetsfogar kontrolleras visuellt enligt DVS 2202.				
<b>YHB.14</b>	<b>Kontroll av brunnar, anordningar m m på ledning</b>				
<b>YHB.141</b>	<b>Kontroll av brunn på ledning</b>				
<b>YHB.1411</b>	<b>Kontroll av brunn på avloppsledning e d</b>				
<b>YHB.14111</b>	<b>Täthetskontroll av brunn på avloppsledning</b> Avser dagvattenbrunnar.				
<b>YJ</b>	<b>TEKNISK DOKUMENTATION</b>				
<b>YJD</b>	<b>UNDERLAG FÖR RELATIONSHANDLINGAR</b>				
<b>YJD.1</b>	<b>Underlag för relationshandlingar för anläggning</b>				
<b>YJD.11</b>	<b>Underlag för relationshandlingar för väg, plan, vegetationsyta, rörledning m m</b>				
<b>YJD.112</b>	<b>Underlag för relationshandlingar för rörledningssystem</b> Entreprenören ska upprätta underlag för relationshandlingar. Underlaget ska vara i .dwg med samtliga inmätningar redovisade.				





 <b>Björilin GiTech Ab</b> AX-22100 MARIEHAMN, Åland Besök: Storagatan 3 Tel: +358 40 5935832		DOKUMENT <b>TEKNISK BESKRIVNING</b>		STATUS <b>FÖRFRÅGNINGSUNDERLAG</b>	
		PROJEKT <b>ANLÄGGANDE AV VATTEN- OCH          DAGVATTENLEDNINGAR VID          FLYGFÄLTSVÄGEN          I SVIBY, JOMALA</b>		DOKUMENTNUMMER <b>1T070001</b>	
				DATUM <b>23.05.2024</b>	SIDA <b>19 (19)</b>
HANDLÄGGARE <b>Gustaf Qvarnström</b>	UPPDRAGSNUMMER <b>2300301</b>	INNEHÅLL		ÄNDRINGSDATUM	BET.
KOD	TEXT				
<b>Z</b>	<b>DIVERSE TÄTNINGAR, KOMPLETTERINGAR, INFÄSTNINGAR O D</b>				
<b>ZB</b>	<b>DIVERSE TÄTNINGAR, KOMPLETTERINGAR, INFÄSTNINGAR O D I          ANLÄGGNING</b>				
<b>ZBC</b>	<b>TÄTNING AV GENOMFÖRINGAR I ANLÄGGNING</b> Genomföringar av dagvattenledningar i dagvattenbrunnar tätas.				

		DOKUMENT	<b>MÄNGDFÖRTECKNING (MF)</b>		STATUS	Förfrågningsunderlag	
		PROJEKT	ANLÄGGANDE AV VATTEN- OCH DAGVATTENLEDNINGAR VID FLYGFÄLT SVÄGEN I SVIBY, JOMALA		DOKUMENTNUMMER	1T070002	
HANDLÄGGARE	UPPDRAGSNUMMER	INFORMATION	Denna MF och TB ansluter till AMA Anläggning 23 och gäller för projektet		DATUM	BET.	SIDA 1 (6)
Gustaf Qvarnström	2300301	"Anläggande av vatten- och dagvattenledningar vid Flygfältsvägen i Sviby by, Jomala kommun"		ÄNDRINGSDATUM	TOTALT BELOPP		0
KOD	TEXT	ENHET	MÄNGD	Å-PRIS	BELOPP		
<b>BBC.113</b>	<b>Vibrationsmätning m m</b>						
	Vibrationsmätning						
<b>BBC.17</b>	<b>Inventering av skaderisker</b>						
	Inventering av skaderisker						
<b>BBC.32</b>	<b>Undersökningar av ledningar, kablar m m</b>						
	Undersökning av ledningar och kablar						
<b>BCB.15</b>	<b>Tillfällig avledning av dagvatten</b>						
	Tillfällig avledning av dagvatten						
<b>BCB.161</b>	<b>Tillfällig avledning av dike, bäck o d</b>						
	Tillfällig avledning av dike						
<b>BCB.31</b>	<b>Åtgärd för rörledning i mark</b>						
	Åtgärd för rörledning i mark						
<b>BCB.32</b>	<b>Åtgärd för el- och telekablar o d i mark</b>						
	Åtgärd för kablar i mark						
<b>BCB.45</b>	<b>Åtgärd för mätpunkt, gränsmarkering o d</b>						
	Åtgärd för mätpunkt och gränsmarkering						
<b>BCB.71</b>	<b>Åtgärd för vägtrafik</b>						
	TA - Planer						
<b>BCB.713</b>	<b>Tillfällig vägtrafikanordning</b>						
	Tillfällig vägtrafikanordning						
<b>BCB.714</b>	<b>Tillfällig trafikdirigering</b>						
	Tillfällig trafikdirigering						
<b>BCB.716</b>	<b>Tillfällig tillsyn av väg m m</b>						
	Tillfällig tillsyn av väg						
<b>BCB.717</b>	<b>Tillfällig skyddsanordning</b>						
	Tillfällig skyddsanordning						

		DOKUMENT	MÄNGDFÖRTECKNING (MF)		STATUS		Förfrågningsunderlag	
		PROJEKT	ANLÄGGANDE AV VATTEN- OCH DAGVATTENLEDNINGAR VID FLYGFÄLT SVÄGEN I SVIBY, JOMALA		DOKUMENTNUMMER		1T070002	
HANDLÄGGARE	UPPDRAGSNUMMER	INFORMATION	Denna MF och TB ansluter till AMA Anläggning 23 och gäller för projektet		DATUM	BET.	SIDA	2 (6)
Gustaf Qvarnström	2300301	"Anläggande av vatten- och dagvattenledningar vid Flygfältsvägen i Sviby by, Jomala kommun"		ÄNDRINGSDATUM	TOTALT BELOPP			0
KOD	TEXT	ENHET	MÄNGD	Å-PRIS	BELOPP			
<b>BED.12141</b>	<b>Rivning av bitumenbundna lager, hela lagertjockleken</b>							
	Rivning beläggning	m <sup>2</sup>	45					
	Skarp avgränsning	m	25					
	Ändrad tjocklek, per 20 mm	m <sup>2</sup>	0					
<b>BFE.31</b>	<b>Borttagning av markvegetation och jordmån inom område för sammansatt markyta och vegetationsyta, kulturmark</b>							
	Borttagning av markvegetation på kulturmark - Fall B	m <sup>2</sup>	35					
	Borttagning av jordmån på kulturmark - Fall A	m <sup>3</sup>	35					
	Borttagning av jordmån på kulturmark - Fall B	m <sup>3</sup>	65					
<b>BFF.4</b>	<b>Uppläggning och lagring av tillvaratagen jordmån</b>							
	Uppläggning och lagring av tillvaratagen jordmån	m <sup>3</sup>	35					
<b>BJB.26</b>	<b>Inmätning av ledning, kabel m m</b>							
	Inmätning	-	-					
<b>BJB.36</b>	<b>Utsättning för ledning, kabel m m</b>							
	Utsättning	-	-					
<b>CBB.3111</b>	<b>Jordschakt för va-ledning</b>							
	Jordschakt - Fall A	m <sup>3</sup>	280					
	Jordschakt - Fall B	m <sup>3</sup>	100					
<b>CBB.711</b>	<b>Avtäckning av bergyta, opåverkad av sprängning</b>							
	Avtäckning av bergyta	m <sup>2</sup>	390					
<b>CBF.2</b>	<b>Bergborrning av borrhål i berg</b>							
	Borrning, dimension 0,2 m	m	15					

		DOKUMENT <b>MÄNGDFÖRTECKNING (MF)</b>	STATUS Förfrågningsunderlag		
		PROJEKT ANLÄGGANDE AV VATTEN- OCH DAGVATTENLEDNINGAR VID FLYGFÄLTSVÄGEN I SVIBY, JOMALA	DOKUMENTNUMMER 1T070002		
HANDLÄGGARE Gustaf Qvarnström	UPPDRAGSNUMMER 2300301	INFORMATION Denna MF och TB ansluter till AMA Anläggning 23 och gäller för projektet	DATUM 23.05.2024	BET.	SIDA 3 (6)
		ÄNDRINGSDATUM	TOTALT BELOPP <b>0</b>		
		"Anläggande av vatten- och dagvattenledningar vid Flygfältsvägen i Sviby by, Jomala kommun"			
KOD	TEXT	ENHET	MÄNGD	Å-PRIS	BELOPP
<b>CBC.3111</b>	<b>Bergschakt för va-ledning</b>				
	Bergschakt - Fall B	m <sup>3</sup>	215		
	Bergs överyta, bergschaktdjup ≤ 1,0 m	m <sup>2</sup>	120		
	Bergs överyta, bergschaktdjup > 1,0 m	m <sup>2</sup>	20		
	Bergschaktningsklass 3A	m <sup>2</sup>	260		
	Bergschaktningsklass 2B	m <sup>2</sup>	140		
	Bergrensningsklass 3A	m <sup>2</sup>	260		
	Bergrensningsklass 3B	m <sup>2</sup>	140		
<b>CEC.2111</b>	<b>Ledningsbädd för va-ledning</b>				
	Ledningsbädd 10 cm - Fall B	m <sup>2</sup>	122		
	Ledningsbädd 15 cm - Fall B	m <sup>2</sup>	125		
<b>CEC.3111</b>	<b>Kringfyllning för va-ledning</b>				
	Kringfyllning - Fall B	m <sup>3</sup>	165		
<b>CEC.4111</b>	<b>Resterande fyllning för va-ledning</b>				
	Resterande fyllning - Fall A	m <sup>3</sup>	280		
<b>DCB.212</b>	<b>Förstärkningslager kategori B till överbyggnad med flexibel konstruktion och med bitumenbundet slitlager, betongmarkplattor m m</b>				
	Förstärkningslager - Fall B	m <sup>3</sup>	14		
<b>DCB.312</b>	<b>Obundet bärlager kategori B till belagda ytor</b>				
	Bärlager - Fall B	m <sup>2</sup>	45		
<b>DCC.2411</b>	<b>Slitlager kategori B av tät asfaltbetong</b>				
	Slitlager ABT16	m <sup>2</sup>	45		

		DOKUMENT	<b>MÄNGDFÖRTECKNING (MF)</b>		STATUS	Förfrågningsunderlag	
		PROJEKT	ANLÄGGANDE AV VATTEN- OCH DAGVATTENLEDNINGAR VID FLYGFÄLT SVÄGEN I SVIBY, JOMALA		DOKUMENTNUMMER	1T070002	
HANDLÄGGARE	UPPDRAGSNUMMER	INFORMATION	Denna MF och TB ansluter till AMA Anläggning 23 och gäller för projektet		DATUM	BET.	SIDA
Gustaf Qvarnström	2300301	"Anläggande av vatten- och dagvattenledningar vid Flygfältsvägen i Sviby by, Jomala kommun"		ÄNDRINGSDATUM			4 (6)
				TOTALT BELOPP		0	
KOD	TEXT	ENHET	MÄNGD	Å-PRIS	BELOPP		
DCK.16	<b>Släntbeklädnad av material från tillvaratagen markvegetation och jordmån</b>						
DEF.2311	Släntbeklädnad	m	675				
	<b>Skylt för brunn, avstängningsanordning m m</b>						
DGB.3	Skylt för avstängningsventil	st	1				
	<b>Aterställande av vegetationsyta</b>						
DGB.33	Aterställande av vegetationsytor	-	-				
	<b>Aterställande av naturmarksyta</b>						
DGB.34	Aterställande av naturmarksyta	-	-				
	<b>Aterställande av kulturmarksyta</b>						
PBB.5121	Aterställande av kulturmarksyta	-	-				
	<b>Ledning av PE-rör, standardiserade tryckrör, i ledningsgrav</b>						
	Vattenledning $\varnothing$ 110	m	230				
PBB.5211	Vattenledning $\varnothing$ 40	m	30				
	<b>Ledning av PVC-rör, standardiserade markavloppsrör, i ledningsgrav</b>						
PBF.561	Dagvattenledning $\varnothing$ 250	m	195				
	<b>Tryckt eller borrarad ledning av plaströr, standardiserade kabelskyddsrör</b>						
PCB.111	Borrarad $\varnothing$ 160 PP-rör	m	15				
	<b>Axiell anslutning av tryckledning</b>						
PCB.121	Axiell anslutning $\varnothing$ 110 - $\varnothing$ 110	st	2				
	<b>Anslutning med anborring, T-rör e d av tryckledning</b>						
	T-rör $\varnothing$ 110 - $\varnothing$ 110 - $\varnothing$ 110	st	1				
	T-rör $\varnothing$ 110 - $\varnothing$ 40 - $\varnothing$ 110	st	1				
	T-rör $\varnothing$ 40 - $\varnothing$ 40 - $\varnothing$ 40	st	1				
	T-rör $\varnothing$ 160 - $\varnothing$ 110 - $\varnothing$ 160	st	1				

		DOKUMENT <b>MÄNGDFÖRTECKNING (MF)</b>	STATUS Förfrågningsunderlag			
		PROJEKT ANLÄGGANDE AV VATTEN- OCH DAGVATTENLEDNINGAR VID FLYGFÄLT SVÄGEN I SVIBY, JOMALA	DOKUMENTNUMMER 1T070002			
HANDLÄGGARE Gustaf Qvarnström	UPPDRAGSNUMMER 2300301	INFORMATION Denna MF och TB ansluter till AMA Anläggning 23 och gäller för projektet	DATUM 23.05.2024	BET.	SIDA 5 (6)	
			ÄNDRINGSDATUM	TOTALT BELOPP <b>0</b>		
KOD	TEXT	ENHET	MÄNGD	Å-PRIS	BELOPP	
<b>PCB.131</b>	<b>Anslutning av självfallsledning till brunn, kammare e d</b>					
	Anslutning av dagvattenledning	st	7			
<b>PCF.1111</b>	<b>Spolning och desinfektion av vattenledning</b>					
	Spolning och desinficering	m	260			
<b>PDB.52</b>	<b>Dagvattenbrunn av plast</b>					
	Dagvattenbrunn med sandfång	st	4			
<b>PDB.521</b>	<b>Dagvattenbrunn av plast med vattenlås och sandfång</b>					
	Dagvattenbrunn	st	4			
<b>PEB.1111</b>	<b>Avstängningsanordning med kilslidsventil på vattenledning</b>					
	Avstängningsventil Ø110	st	1			
	Avstängningsventil Ø40	st	1			
<b>PEB.5</b>	<b>Tillbehör till anordningar i mark för avstängning, tömning, luftning m</b>					
	Teleskopförlängningar	st	2			
	Ändproppar Ø160	st	2			
<b>YHB.12113</b>	<b>Tryck- och täthetskontroll av vattenledning av rör av PE, PP och PB</b>					
	Tryck- och täthetskontroll av vattenledning	m	260			
<b>YHB.1251</b>	<b>Täthetskontroll av avloppsledning e d</b>					
	Täthetskontroll	m	195			
<b>YHB.1312</b>	<b>Kontroll av svetsfogar på rör av PE</b>					
	Kontroll av svetsfogar	-	-			
<b>YHB.14111</b>	<b>Täthetskontroll av brunn på avloppsledning</b>					
	Täthetskontroll	st	4			
<b>YJD.112</b>	<b>Underlag för relationshandlingar för rörledningssystem</b>					
	Underlag för relationshandlingar för rörledningssystem	-	-			

		DOKUMENT	<b>MÄNGDFÖRTECKNING (MF)</b>		STATUS	Förfrågningsunderlag	
		PROJEKT	ANLÄGGANDE AV VATTEN- OCH DAGVATTENLEDNINGAR VID FLYGFÄLT SVÄGEN I SVIBY, JOMALA		DOKUMENTNUMMER	1T070002	
HANDLÄGGARE	UPPDRAGSNUMMER	INFORMATION	Denna MF och TB ansluter till AMA Anläggning 23 och gäller för projektet		DATUM	BET.	SIDA
Gustaf Qvarnström	2300301	"Anläggande av vatten- och dagvattenledningar vid Flygfältsvägen i Sviby by, Jomala kommun"		ÄNDRINGSDATUM	23.05.2024		6 (6)
				TOTALT BELOPP		0	
KOD	TEXT		ENHET	MÄNGD	Å-PRIS	BELOPP	
ZBC	<b>TÄTNING AV GENOMFÖRINGAR I ANLÄGGNING</b>						
	Tätning av genomföringar		st	7			

Uppdragsnummer: 2300301

Handlingsnummer: 1T070003

Upprättad datum: 28.03.2024



**JOMALA KOMMUN**  
**ANLÄGGANDE AV VATTENLEDNING**  
**I SVIBY, JOMALA**

**ADMINISTRATIVA FÖRESKRIFTER (AF)**

**BJÖRLIN GITECH AB**





## **INNEHÅLLSFÖRTECKNING**

AF	ADMINISTRATIVA FÖRESKRIFTER .....	3
AFA	ALLMÄN ORIENTERING .....	3
AFB	UPPHANDLINGSFÖRESKRIFTER.....	5
AFC	ENTREPRENADFÖRESKRIFTER VID UTFÖRANDEENTREPRENAD .....	12
AFG	ALLMÄNNA ARBETEN OCH HJÄLPMEDEL .....	26

		DOKUMENT <b>ADMINISTRATIVA FÖRESKRIFTER</b>	STATUS <b>FÖRFRÅGNINGSUNDERLAG</b>	
<b>Björln GITech Ab</b> AX-22100 MARIEHAMN, Åland Besök: Storagatan 3 Tel: +358 40 5935832		PROJEKT <b>ANLÄGGANDE AV VATTENLEDNING I SVIBY, JOMALA</b>	DOKUMENTNUMMER <b>1T070003</b>	
			DATUM <b>28.03.2024</b>	SIDA <b>3 (27)</b>
HANDLÄGGARE <b>Gustaf Qvarnström</b>	UPPDRAGSNUMMER <b>2300301</b>	INNEHÅLL	ÄNDRINGSDATUM	BET.
KOD	TEXT			
	<p>Dessa administrativa föreskrifter ansluter till AMA AF 21</p> <p><b>AF ADMINISTRATIVA FÖRESKRIFTER</b></p> <p><b>AFA ALLMÄN ORIENTERING</b></p> <p><b>AFA.1 Kontaktuppgifter</b></p> <p><b>AFA.11 Byggherre</b> Jomala kommun Pb 2 AX-22151 JOMALA</p> <p><b>AFA.12 Beställare</b> Jomala kommun Pb 2 AX-22151 JOMALA</p> <p><b>AFA.121 Beställarens kontaktperson under anbudstiden</b> Teknisk chef Mattias Olander Tel.nr: +358 18 329 129 Epost: mattias.olander@jomala.ax</p> <p><b>AFA.122 Beställarens kontaktperson för visning av arbetsområdet</b> VA-tekniker Stefan Karlsson Tel.nr: +358 401363122 Epost: stefan.karlsson@jomala.ax</p> <p><b>AFA.13 Projektörer</b> Björln GITech Ab Storagatan 3 AX-22100 MARIEHAMN</p> <p><b>AFA.15 Nätägare</b> Fiber, IP Connect, +358 457 360 0000 Vatten och avlopp, Jomala kommun, +358 18 32910 Fjärrvärme, Mariehamns energi, +358 18 5390 EI, Ålands Elandelslag, +358 18 39209 Telefon och fiber, Ålands Telefon, +358 18 27422</p> <p><b>AFA.2 Orientering om objektet</b></p> <p><b>AFA.21 Översiktlig information om objektet</b> Jomala kommun inbjuder härmed anbudsgivare att delta i denna upphandling som avser en entreprenad för anläggande av vattenledningar i Sviby, Jomala kommun på Åland.</p>			

		DOKUMENT <b>ADMINISTRATIVA FÖRESKRIFTER</b>		STATUS <b>FÖRFRÅGNINGSUNDERLAG</b>																			
Björln GI Tech Ab AX-22100 MARIEHAMN, Åland Besök: Storagatan 3 Tel: +358 40 5935832		PROJEKT <b>ANLÄGGANDE AV VATTENLEDNING          I SVIBY, JOMALA</b>		DOKUMENTNUMMER <b>1T070003</b>																			
				DATUM <b>28.03.2024</b>	SIDA <b>4 (27)</b>																		
HANDLÄGGARE <b>Gustaf Qvarnström</b>	UPPDRAGSNUMMER <b>2300301</b>	INNEHÅLL		ÄNDRINGSDATUM	BET.																		
KOD	TEXT																						
	<p>Entreprenaden omfattar även anläggande av avstängningsanordningar och anslutningar till befintliga ledningar samt vägbyggnad i samband med övergång av vägar. Uppdraget är en utförandeentreprenad, anbudsgivaren är huvudentreprenör.</p> <p><b>AFA.22      Objektets läge</b></p> <p>Objektet är beläget i Jomala kommun i landskapet Åland. Arbetsområdet framgår av ritningar i förfrågningsunderlaget.</p> <p><b>AFA.3        Upphandlingsform</b></p> <p>Upphandlingen är en generalentreprenad.</p> <p><b>AFA.4        Entreprenadform</b></p> <p>Entreprenaden är en utförandeentreprenad. Entreprenören är Huvudentreprenör och ansvarar för samordningen av arbetena på arbetsplatsen samt samordning av under- och eventuella sidoentreprenörers arbeten.</p> <p><b>AFA.5        Ersättningsform</b></p> <p>Ersättning sker i enlighet med prissatt mängdförteckning och uppmätta mängder i enlighet med MER Anläggning 23, Dokument 1T070002 daterad 2024.03.28.</p> <p><b>AFA.6        Förkortningar</b></p> <p>I dessa administrativa föreskrifter eller i handlingarna, används följande objektspecifika förkortningar:</p> <table> <tr> <td><b>E</b></td> <td>Entreprenör</td> </tr> <tr> <td><b>B</b></td> <td>Beställare</td> </tr> <tr> <td><b>AF</b></td> <td>Allmänna föreskrifter</td> </tr> <tr> <td><b>AMA 23</b></td> <td>AMA Anläggning 23</td> </tr> <tr> <td><b>MER 23</b></td> <td>MER Anläggning 23, Mät- och ersättningsregler anläggningsarbeten</td> </tr> <tr> <td><b>TB</b></td> <td>Teknisk beskrivning</td> </tr> <tr> <td><b>MF</b></td> <td>Mängdförteckning</td> </tr> <tr> <td><b>YSE 1998</b></td> <td>Allmänna avtalsvillkor för byggnadsentreprenader YSE 1998</td> </tr> <tr> <td><b>ÄTA-arbete</b></td> <td>Ändringsarbete, Tillägsarbete och Avgående arbete</td> </tr> </table>					<b>E</b>	Entreprenör	<b>B</b>	Beställare	<b>AF</b>	Allmänna föreskrifter	<b>AMA 23</b>	AMA Anläggning 23	<b>MER 23</b>	MER Anläggning 23, Mät- och ersättningsregler anläggningsarbeten	<b>TB</b>	Teknisk beskrivning	<b>MF</b>	Mängdförteckning	<b>YSE 1998</b>	Allmänna avtalsvillkor för byggnadsentreprenader YSE 1998	<b>ÄTA-arbete</b>	Ändringsarbete, Tillägsarbete och Avgående arbete
<b>E</b>	Entreprenör																						
<b>B</b>	Beställare																						
<b>AF</b>	Allmänna föreskrifter																						
<b>AMA 23</b>	AMA Anläggning 23																						
<b>MER 23</b>	MER Anläggning 23, Mät- och ersättningsregler anläggningsarbeten																						
<b>TB</b>	Teknisk beskrivning																						
<b>MF</b>	Mängdförteckning																						
<b>YSE 1998</b>	Allmänna avtalsvillkor för byggnadsentreprenader YSE 1998																						
<b>ÄTA-arbete</b>	Ändringsarbete, Tillägsarbete och Avgående arbete																						

		DOKUMENT <b>ADMINISTRATIVA FÖRESKRIFTER</b>		STATUS <b>FÖRFRÅGNINGSUNDERLAG</b>	
Björilin G1Tech Ab AX-22100 MARIEHAMN, Åland Besök: Storgatan 3 Tel: +358 40 5935832		PROJEKT <b>ANLÄGGANDE AV VATTENLEDNING  I SVIBY, JOMALA</b>		DOKUMENTNUMMER <b>1T070003</b>	
				DATUM <b>28.03.2024</b>	SIDA <b>5 (27)</b>
HANDLÄGGARE <b>Gustaf Qvarnström</b>	UPPDRAGSNUMMER <b>2300301</b>	INNEHÅLL		ÄNDRINGSDATUM	BET.
KOD	TEXT				
<b>AFB</b>	<b>UPPHANDLINGSFÖRESKRIFTER</b>				
<b>AFB.1</b>	<b>Upphandlingsförfarande</b>				
	Upphandlingen genomförs med ett öppet förfarande under EU:s tröskelvärde i enlighet med bestämmelserna i Lag om offentlig upphandling och koncession (29.12.2016/1397) jmf. landskapslag (2017:80) angående tillämpning i landskapet Åland av lagen om offentlig upphandling.				
<b>AFB.2</b>	<b>Förutsättningar för upphandlingens genomförande</b>				
	Beställaren förbehåller sig rätten att avbryta upphandlingen om anbudet överskrider budgetramen för upphandlingen, om det finns brist på konkurrens, om det föreligger myndighetshinder eller om det finns andra sakliga skäl att avbryta upphandlingen.				
<b>AFB.3</b>	<b>Förfrågningsunderlag</b>				
<b>AFB.31</b>	<b>Tillhandahållande av förfrågningsunderlag</b>				
	Enligt 4 § i Ålands landskapsregerings beslut (ÅFS 2019:113) gällande vissa upphandlingar, nedan upphandlingsbeslutet ska upphandling som huvudregel ske genom förenklat förfarande. Annonsering kommer att ske genom publicering på Jomala kommuns hemsida och i det elektroniska upphandlingsverktyget e-Avrop <a href="https://www.eavrop.com/portaler/Ålandsportalen/Default.aspx">https://www.eavrop.com/portaler/Ålandsportalen/Default.aspx</a> . För att kunna ta del av förfrågningsunderlaget samt lämna in ett anbud krävs att anbudsgivaren skapar ett användarkonto på <a href="http://www.e-avrop.com">www.e-avrop.com</a> . Anbudet lämnas sedan in via detta verktyg. Anbud inlämnade i något annat format kommer att förkastas.				
<b>AFB.35</b>	<b>Frågor under anbudstiden</b>				
	Alla förfrågningar som rör anbudshandlingarna ska skickas via det elektroniska upphandlingsverktyget e-Avrop, där även svaren publiceras. Om anbudsgivaren upplever krav i upphandlingsdokumentet som otydligt, orimligt, onormalt kostnadsdrivande eller konkurrensbegränsande i något avseende är det viktigt att kontakta den upphandlande enheten på ovan nämnda sätt på ett så tidigt stadium som möjligt, så att missförstånd kan undvikas. Eventuella komplettering av underlaget annonseras senast enligt tidplan nedan. Eventuella frågor om upphandlingen ska ställas genom e-Avrop senast <b>28.03.2024</b> . Svar och andra kompletterande upplysningar lämnas kontinuerligt, dock senast <b>28.03.2024</b> .				
	<b>Planerad tidplan för upphandlingen</b>				
	<b>Datum</b>	<b>Aktivitet</b>			
		Annonsering av upphandlingen			
		Sista dag att ställa frågor, tidsfrist 10 dagar innan anbudstiden går ut			
		Sista dag för svar, tidsfrist 7 dagar innan anbudstiden går ut			
		Sista dag att lämna anbud			
		Utvärdering			
		Tilldelningsbesked – Delgivning av val av anbudsgivare, besvärstid på 30+3 dagar.			
		Avtalstecknande			
		Start av avtal			

		DOKUMENT <b>ADMINISTRATIVA FÖRESKRIFTER</b>	STATUS <b>FÖRFRÅGNINGSUNDERLAG</b>	
Björln GI Tech Ab AX-22100 MARIEHAMN, Åland Besök: Storagatan 3 Tel: +358 40 5935832		PROJEKT <b>ANLÄGGANDE AV VATTENLEDNING  I SVIBY, JOMALA</b>	DOKUMENTNUMMER <b>1T070003</b>	
			DATUM <b>28.03.2024</b>	SIDA <b>6 (27)</b>
HANDLÄGGARE <b>Gustaf Qvarnström</b>	UPPDRAGSNUMMER <b>2300301</b>	INNEHÅLL	ÄNDRINGSDATUM	BET.
KOD	TEXT			
<p><b>AFB.4      Anbudsgivning</b></p> <p>Elektronisk anbudsinslämning görs via <a href="http://www.e-avrop.com">www.e-avrop.com</a>. Anbudsgivaren måste i samband med anbudsinslämning öppna ett konto hos e-Avrop. Detta görs kostnadsfritt. Vid behov av personlig support angående e-Avrop, kontaktas <a href="mailto:support@e-avrop.com">support@e-avrop.com</a>.</p> <p>Samtliga prisuppgifter ska anges i euro (EUR) exklusive mervärdesskatt.</p> <p>Anbudsgivaren ska utforma sitt anbud så att det uppfyller gällande bestämmelser om beskattning, miljöskydd, arbetarskydd, arbetsförhållanden och arbetsvillkor.</p> <p>I anbudspriset ska samtliga nödvändiga kostnader för att genomföra entreprenaden ingå, till exempel administrativa kostnader, arbeten och material för arbetsprestationen samt övriga omkostnader.</p>				
<p><b>AFB.41      Anbuds form och innehåll</b></p> <p>Anbudsgivaren ska i anbudet visa att de i förfrågningsunderlaget uppställda förutsättningarna och kraven är uppfyllda. Anbudsgivaren ska i anbudet förklara sig beredd att teckna avtal i enlighet med bifogat avtal.</p> <p>Jomala kommun har endast möjlighet att anta anbud som innehåller efterfrågad och fullständig information. Ett anbud som är ofullständigt eller som inte accepterar uppställda förutsättningar och krav kommer inte att beaktas.</p> <p>Anbudsgivaren ansvarar för att denne erhåller ett fullständigt anbudsunderlag.</p>				
<p><b>AFB.42      Anbudstidens utgång</b></p> <p>Anbud ska lämnas in via e-avrop senast <b>28.03.2024</b>.</p>				
<p><b>AFB.43      Anbuds giltighetstid</b></p> <p>Anbudet ska vara giltigt i tre (3) månader från och med sista anbudsdag. Om en besvärprocess inleds i domstol förlängs anbudets giltighetstid automatiskt tills processen är slut och domstolens beslut har verkställts.</p>				
<p><b>AFB.44      Adressering</b></p> <p>Anbud lämnas in elektroniskt via e-avrop.</p>				
<p><b>AFB.45      Ersättning för anbudsgivning</b></p> <p>Ersättning för att upprätta anbud och delta i anbudsprocessen utgår inte.</p>				
<p><b>AFB.5      Anbudsöppning</b></p> <p>Anbud öppnas via e-avrop. Samtliga anbudsgivare kommer att erhålla meddelande om beslut. Meddelandet skickas via e-Avrop i enlighet med anbudsgivarens uppgifter. En rättelse- och besväransvisning bifogas delgivningen.</p>				
<p><b>AFB.6      Prövning av anbudsgivare och anbud</b></p> <p><b>Språk</b>  Åland är ett, officiellt, svenskspråkigt, självstyre landskap i Finland. Anbud, samtliga avtal och bilagor ska upprättas på svenska. All kommunikation med beställaren ska ske på svenska. Anbudsgivarens och anbudsgivarens hela personal ska utföra alla de tjänster som omfattas av denna anbudsfrågan på svenska.</p> <p><b>Anbudsgivaren och eventuella underleverantörer</b>  Anbud ska lämnas av en anbudsgivare.</p>				

		DOKUMENT <b>ADMINISTRATIVA FÖRESKRIFTER</b>	STATUS <b>FÖRFRÅGNINGSUNDERLAG</b>	
Björilin G1Tech Ab AX-22100 MARIEHAMN, Åland Besök: Storagatan 3 Tel: +358 40 5935832		PROJEKT <b>ANLÄGGANDE AV VATTENLEDNING          I SVIBY, JOMALA</b>	DOKUMENTNUMMER <b>1T070003</b>	
			DATUM <b>28.03.2024</b>	SIDA <b>7 (27)</b>
HANDLÄGGARE <b>Gustaf Qvarnström</b>	UPPDRAGSNUMMER <b>2300301</b>	INNEHÅLL	ÄNDRINGSDATUM	BET.
KOD	TEXT			
<p>En anbudsgivare har rätt att anlita underleverantörer för att fullgöra sina åtaganden. Användandet av underleverantör begränsar inte anbudsgivarens ansvar som huvudman för fullgörande av kontraktet.</p> <p>Om anbudsgivaren anlitar underleverantör ska anbudet innehålla uppgifter om respektive underleverantörs firma-, FO- eller organisationsnummer, samt vilken del av åtagandet som fullgörs av respektive underleverantör.</p> <p>Anbud ska lämnas av en anbudsgivare eller av anbudsgivare i grupp. Om anbudsgivaren i sitt anbud anger att en del av kontraktet läggs ut på en underentreprenör begränsar det inte anbudsgivarens ansvar som huvudman för entreprenaden.</p> <p><b>AFB.61 Uteslutning av anbudsgivare</b></p> <p><b><i>Uteslutningsgrunder</i></b></p> <p>Anbudsgivare utesluts från deltagande i upphandlingen om denne, eller dess underentreprenörer eller part som genom moderbolagsgaranti är knuten till anbudsgivaren, till exempel har begått något av följande brott eller är misstänkta för något av följande brott:</p> <ul style="list-style-type: none"> <li>- skattebedrägeri,</li> <li>- penningtvätt,</li> <li>- ockerliknande diskriminering i arbetslivet,</li> <li>- bedrägeri,</li> <li>- bestickning,</li> <li>- deltagande i en organiserad kriminell verksamhet,</li> <li>- människohandel, eller</li> <li>- brott som begåtts i terroristiskt syfte.</li> </ul> <p>Anbudsgivare kan även uteslutas från upphandlingen om någon av följande grunder föreligger (detta gäller även underentreprenörer eller part som genom moderbolagsgaranti är knuten till anbudsgivaren):</p> <ul style="list-style-type: none"> <li>- är försatt i konkurs eller blir upplöst eller har avbrutit sin affärsverksamhet eller har skulder som har reglerats genom ett fastställt ackord, ett saneringsprogram eller genom något annat motsvarande program som grundar sig på lagstiftning,</li> <li>- är föremål för försättande i konkurs eller upplösning,</li> <li>- genom en lagakraftvunnen dom har dömts för en lagstridig handling i anslutning till sin yrkesutövning,</li> <li>- i sin yrkesverksamhet har gjort sig skyldig till en allvarlig förseelse, som kan styrkas av den upphandlande enheten,</li> <li>- har åsidosatt sin skyldighet att betala skatter eller socialförsäkringsavgifter i Finland eller i etableringslandet, eller</li> <li>- har lämnat väsentligt oriktiga uppgifter till den upphandlande enheten eller försummat att lämna de uppgifter som krävs.</li> </ul> <p>Anbudsgivaren ska intyga att anbudsgivaren inklusive eventuella underentreprenörer eller part som genom moderbolagsgaranti är knuten till anbudsgivaren inte är föremål för någon av ovanstående omständigheter.</p> <p><b>AFB.62 Prövning av anbudsgivares lämplighet</b></p> <p><b>AFB.621 Krav på behörighet att utöva yrkesverksamhet</b></p> <p><b><i>Beställaransvarslagen</i></b></p> <p>Anbudsgivaren ska, i enlighet med lagen om beställarens utredningsskyldighet och ansvar vid anlitan av utomstående arbetskraft (FFS 1233/2006), före avtalsteckning uppvisa följande dokument:</p>				

		DOKUMENT <b>ADMINISTRATIVA FÖRESKRIFTER</b>		STATUS <b>FÖRFRÅGNINGSUNDERLAG</b>	
Björilin G1Tech Ab AX-22100 MARIEHAMN, Åland Besök: Storgatan 3 Tel: +358 40 5935832		PROJEKT <b>ANLÄGGANDE AV VATTENLEDNING          I SVIBY, JOMALA</b>		DOKUMENTNUMMER <b>1T070003</b>	
				DATUM <b>28.03.2024</b>	SIDA <b>8 (27)</b>
HANDLÄGGARE <b>Gustaf Qvarnström</b>	UPPDRAGSNUMMER <b>2300301</b>	INNEHÅLL		ÄNDRINGSDATUM	BET.
KOD	TEXT				
<p>1) en utredning om huruvida företaget är infört i forskottsuppbörsregistret och arbetsgivarregistret enligt lagen om forskottsuppbörd (FFS 1118/1996) samt i registret över mervärdesskattskyldiga enligt mervärdesskattelagen (FFS 1501/1993),</p> <p>2) ett utdrag ur handelsregistret,</p> <p>3) ett intyg över betalda skatter eller ett intyg över skatteskuld eller en utredning om att en betalningsplan angående skatteskulden har gjorts upp,</p> <p>4) ett intyg över tecknade pensionsförsäkringar samt över betalning av pensionsförsäkringsavgifter eller en utredning om att en betalningsöverenskommelse har ingåtts angående pensionsförsäkringsavgifter som förfallit till betalning</p> <p>5) en utredning om vilket kollektivavtal som ska tillämpas på arbetet eller om de centrala anställningsvillkoren, samt</p> <p>6) en utredning om hur företagshälsovården är ordnad för arbetstagarna som är stationerade i Finland.</p> <p>Om ett utländskt företag är en hyrd arbetstagares arbetsgivare eller är part i ett underentreprenörsavtal, ska företaget lämna uppgifter som motsvarar de uppgifter som avses ovan, i form av registerutdrag eller motsvarande intyg eller på något annat allmänt vedertaget sätt i enlighet med lagstiftningen i företagets etableringsland.</p> <p>Samtliga intyg och utredningar ovan får inte vara äldre än tre (3) månader, räknat från sista dagen att lämna anbud.</p> <p><b>AFB.622      Krav på ekonomisk och finansiell ställning</b></p> <p><b><i>Ekonomisk och finansiell situation</i></b></p> <p>Anbudsgivaren ska ha en sådan ekonomisk och finansiell ställning att denne klarar av att fullgöra uppdraget och etablera ett långvarigt leverantörsförhållande med den upphandlande enheten.</p> <p><b>Anbudsgivaren ska antingen</b></p> <p>1. Uppnå minst riskklass 3 (på en 5-gradig skala) alt. A (där AAA är det bästa) eller motsvarande omdöme hos kreditinstitut. Anbudsgivaren ska bifoga ett intyg, uppgjort av kreditinstitut, över klassificering. Intyget får vara högst tre (3) månader gammalt, räknat från sista dagen att lämna anbud.</p> <p><b>eller</b></p> <p>2. Om en anbudsgivare saknar klassificering eller har lägre kreditklass än ovan, görs en individuell bedömning för eventuellt godkännande. För att möjliggöra en sådan bedömning, ska till anbudet bifogas en sådan utredning att det kan anses klarlagt att anbudsgivaren har motsvarande ekonomisk stabilitet, samt någon av nedanstående handlingar:</p> <p>a) Garanti från moderbolag eller annan part där det klart och tydligt framgår att garanten eller moderbolaget träder in i anbudsgivarens ställe i händelse av att denne inte längre kan fullfölja sina förpliktelser mot den upphandlande enheten. Med förpliktelser avses både finansiellt ansvar och förpliktelse att fullfölja det egentliga åtagandet i avtalet. Sådant intyg ska bifogas anbudet och vara undertecknat av moderbolagets eller garantens firmatecknare. Efterfrågad risk-klassificering samt kraven ovan ska i dessa fall på motsvarande sätt redovisas och uppfyllas av garanten</p> <p><b>eller</b></p> <p>b) Företag, även nystartade företag, ska redovisa sin ekonomiska och finansiella situation för att visa att de har tillräcklig ekonomisk och finansiell styrka att fullgöra uppdraget under avtalstiden. Till anbudet ska bifogas ett intyg från bank över att en bankgaranti i enlighet med Entreprenadprogrammet AFC.631 kommer att ges. Anbudsgivaren ska också till anbudet bifoga det senaste bokslutet eller ett revisorsintyg i det fall inget bokslut ännu har upprättats. Av revisorsintyget ska framgå att</p>					



		DOKUMENT <b>ADMINISTRATIVA FÖRESKRIFTER</b>		STATUS <b>FÖRFRÅGNINGSUNDERLAG</b>	
Björilin G1Tech Ab AX-22100 MARIEHAMN, Åland Besök: Storagatan 3 Tel: +358 40 5935832		PROJEKT <b>ANLÄGGANDE AV VATTENLEDNING          I SVIBY, JOMALA</b>		DOKUMENTNUMMER <b>1T070003</b>	
				DATUM <b>28.03.2024</b>	SIDA <b>9 (27)</b>
HANDLÄGGARE <b>Gustaf Qvarnström</b>	UPPDRAGSNUMMER <b>2300301</b>	INNEHÅLL		ÄNDRINGSDATUM	BET.
KOD	TEXT				

anbudsgivaren har en ekonomisk plan eller årsbudgetsberäkning av vilken det framgår att anbudsgivaren har en ekonomisk styrka att fullgöra uppdraget under avtalstiden.

Anbudsgivarens medelårsomsättning ska vara minst **100 000 €/år** beräknat som ett medeltal för de senaste tre årens reviderade bokslut. Om anbudsgivaren är ett konsortium gäller kravet konsortiets sammantagna medelomsättning.

Anbudsgivaren ska vara registrerad i tillämpliga företagsregister.

Anbudsgivaren ska ha betalt sina skatter och socialförsäkringsavgifter, eller visa upp en uppgjord betalningsplan angående obetalda sådana.

Anbudsgivarna ska vid utförande av uppdraget följa tillämpliga arbetsrättsliga bestämmelser så som kollektivavtal, försäkringsskydd för personal, företagshälsovård mm.

Samtliga intyg och utredningar ovan får inte vara äldre än tre (3) månader, räknat från sista dagen att lämna anbud.

Den entreprenör som vinner upphandlingen ska, senast när upphandlingsavtalet ingås, inneha rätt att bedriva näring i landskapet Åland (se 4 § landskapslag (1996:47) om rätt att utöva näring).

Intyg och utredningar ovan får inte vara äldre än tre (3) månader från sista dag att lämna in anbud.

**AFB.623      Krav på teknisk och yrkesmässig kapacitet**

***Teknisk prestationsförmåga och yrkesmässiga kvalifikationer***

Anbudsgivaren ska ha teknisk prestationsförmåga och yrkesmässiga kvalifikationer för att fullfölja uppdraget.

Anbudsgivare i grupp får redogöra för sina sammanlagda tillbudsstående resurser avseende teknisk prestationsförmåga och yrkesmässiga kvalifikationer. För att säkerställa att ovan nämnda krav uppfylls ska följande redogörelser lämnas in.

Anbudsgivare ska bifoga en kortfattad beskrivning av företaget/organisationen (företags-/organisationsform, branschfarenhet, verksamhet, erfarenhet av liknande uppdrag, omsättning, bemanning, kompetensutveckling etc.).

Anbudsgivaren ska i Anbudsformuläret lämna minst två (2) referensuppdrag. Referensuppdragen ska enskilt eller sammantaget uppfylla nedanstående krav och avse liknande uppdrag som denna upphandling avser. Den upphandlande enheten beaktar referensuppdrag som slutförts senare än 2014 för att möjliggöra små och medelstora företags deltagande i upphandlingen.

För nystartade företag eller företag som saknar referenser, ska referenser i stället lämnas för de personer som kommer att ansvara för uppdragets genomförande och är knutna till företaget genom avtal eller anställningsavtal vid anbudslämnandet, och förutsätter att de personer eller företag som är knutna till de uppdrag som ges som referenser verkligen utför byggnadsentreprenaden. Referensuppdragen ska vara slutförda senare än 2014.

Följande krav ställs på anbudsgivarens referensuppdrag:

- Minst två (2) av uppdragen ska anbudsgivaren varit huvudentreprenör
- Minst ett (1) av uppdragen ska ha varit anläggande av VA-ledning.

Anbudsgivaren ska lämna redogörelse om referensens namn, uppdragets tidsperiod, omfattning och innehåll, kontaktperson och kontaktpuppgifter. Referenserna kan komma att kontaktas efter sista anbudsdag för att bekräfta uppdragen.

Anbudsgivare ska säkerställa att samtliga personer som kommer att ha direktkontakt med den upphandlande enheten behärskar svenska språket, i tal och i skrift. Alla





		DOKUMENT <b>ADMINISTRATIVA FÖRESKRIFTER</b>		STATUS <b>FÖRFRÅGNINGSUNDERLAG</b>	
Björilin GITech Ab AX-22100 MARIEHAMN, Åland Besök: Storagatan 3 Tel: +358 40 5935832		PROJEKT <b>ANLÄGGANDE AV VATTENLEDNING          I SVIBY, JOMALA</b>		DOKUMENTNUMMER <b>1T070003</b>	
				DATUM <b>28.03.2024</b>	SIDA <b>10 (27)</b>
HANDLÄGGARE <b>Gustaf Qvarnström</b>	UPPDRAGSNUMMER <b>2300301</b>	INNEHÅLL	ÄNDRINGSDATUM	BET.	
KOD	TEXT				
<p>huvudansvariga och deras ersättare ska ha minst fem (5) års erfarenhet av arbete inom kompetensområdet.</p> <p>Referensuppdrag för de centrala personerna ska enskilt och sammantaget uppfylla nedanstående krav och avse liknande uppdrag som denna upphandling avser. Den upphandlande enheten beaktar de centrala personernas referensuppdrag som slutförts senare än 2014.</p> <p>Med de centrala personerna avses de personer som kommer att ansvara för uppdragets genomförande. De centrala personerna ska vara knutna till det anbudslämnande företaget genom avtal eller anställningsavtal vid anbudslämnandet. Det anbudslämnande företaget kan även hänvisa till central person som är anställd hos avtalad underentreprenör.</p> <p>De centrala personerna är:</p> <ul style="list-style-type: none"> <li>- Huvudansvarig Arbetschef eller Projektchef</li> <li>- Huvudansvarig Platschef eller Ansvarig Arbetsledare</li> </ul> <p>Följande krav ställs på referensuppdrag:</p> <ul style="list-style-type: none"> <li>· Angiven person som Huvudansvarig Arbetschef eller Projektchef ska i referensuppdraget haft en roll och ansvar som platschef, arbetschef eller projektchef där denne har representerat en entreprenör som för uppdraget varit Huvudentreprenör</li> <li>· Angiven person som Huvudansvarig Platschef eller Ansvarig Arbetsledare skall i referensuppdraget haft en roll och ansvar som Platschef eller Ansvarig Arbetsledare där denne har representerat en entreprenör som för uppdraget varit Huvudentreprenör</li> </ul> <p>Huvudansvarig Platschef eller Ansvarig Arbetsledare ska ha genomfört en Gymnaseingenjör-, mellaningenjör- eller högskoleutbildning eller motsvarande med inriktning bygg eller anläggning.</p>					
<p><b>AFB.63      Prövning av anbud</b></p> <p>Anbudet kommer att prövas och utvärderas i tre steg.</p> <ol style="list-style-type: none"> <li>1.    Kontroll av att kraven på anbudsgivaren uppfylls</li> <li>2.    Prövning av anbudet, kontroll av att alla "ska-krav" uppfylls</li> <li>3.    Utvärdering av anbuderna enligt utvärderingskriterierna</li> </ol> <p>Detta upphandlingsdokument med bilagor innehåller ett antal obligatoriska krav, s.k. ska-krav. Endast de anbud som uppfyller samtliga krav kommer att utvärderas.</p> <p>1.1    Utvärdering av anbud</p> <p>1.1.1    Ekonomiskt mest fördelaktiga anbudet          Det anbud som har den lägsta pris (anbudssumman) angivet i anbudssumman och uppfyller kraven ställda på anbudsgivarna i denna upphandling kommer att antas.</p> <p>1.1.2    Motivering till val av anbudsgivare enligt lägsta pris          Upphandlingen är en utförande entreprenad där en huvudentreprenör upphandlas för uppdraget. I detta dokument ställs det omfattande kvalifikationskrav på anbudsgivarnas kompetens, erfarenhet, teknisk prestationsförmåga och ekonomiska ställning. I övriga handlingar i upphandlingen ställs krav på särskild miljöhänsyn och miljöåtgärder. Sammantaget innebär kravställningen att övriga aspekter, förutom den ekonomiska beaktas i tillräcklig omfattning genom kravställningen.</p> <p>1.1.3    Avbrytande av upphandling          Upphandlande enhet förbehåller sig rätten att avbryta upphandlingen om det visar sig att upphandlingen blir väsentligt dyrare än beräknat. Någon ersättning till anbudsgivaren lämnas inte om upphandlingen avbryts.</p>					

		DOKUMENT <b>ADMINISTRATIVA FÖRESKRIFTER</b>		STATUS <b>FÖRFRÅGNINGSUNDERLAG</b>	
Björilin G1Tech Ab AX-22100 MARIEHAMN, Åland Besök: Storgatan 3 Tel: +358 40 5935832		PROJEKT <b>ANLÄGGANDE AV VATTENLEDNING          I SVIBY, JOMALA</b>		DOKUMENTNUMMER <b>1T070003</b>	
				DATUM <b>28.03.2024</b>	SIDA <b>11 (27)</b>
HANDLÄGGARE <b>Gustaf Qvarnström</b>	UPPDRAGSNUMMER <b>2300301</b>	INNEHÅLL	ÄNDRINGSDATUM	BET.	
KOD	TEXT				
<b>AFB.64</b>	<b>Meddelande om beslut efter prövning av anbudsgivare och anbud</b> Samtliga anbudsgivare kommer att erhålla meddelande om beslut. Meddelandet skickas via e-Avrop i enlighet med anbudsgivarens uppgifter. En rättelse- och besväransvisning bifogas delgivningen.				
<b>AFB.67</b>	<b>Kontraktstecknande</b> Ett bindande avtal förutsätter att ett skriftligt avtal har upprättats vilket är undertecknat av behöriga företrädare för entreprenören och den upphandlande enheten.				

		DOKUMENT <b>ADMINISTRATIVA FÖRESKRIFTER</b>		STATUS <b>FÖRFRÅGNINGSUNDERLAG</b>	
Björln G1Tech Ab AX-22100 MARIEHAMN, Åland Besök: Storagatan 3 Tel: +358 40 5935832		PROJEKT <b>ANLÄGGANDE AV VATTENLEDNING  I SVIBY, JOMALA</b>		DOKUMENTNUMMER <b>1T070003</b>	
				DATUM <b>28.03.2024</b>	SIDA <b>12 (27)</b>
HANDLÄGGARE <b>Gustaf Qvarnström</b>	UPPDRAGSNUMMER <b>2300301</b>	INNEHÅLL	ÄNDRINGSDATUM	BET.	
KOD	TEXT				
<b>AFC</b>	<b>ENTREPRENADFÖRESKRIFTER VID UTFÖRANDEENTREPRENAD</b>				
<b>AFC.1</b>	<b>Omfattning</b>				
	Omfattningen i detalj framgår av förfrågningsunderlaget. Entreprenaden omfattar: <ul style="list-style-type: none"> <li>- Anläggande av vattenledningar inkl. avstängningsanordningar och anslutningar</li> <li>- Återställande av vägar efter genomföring av vattenledningar</li> </ul> Entreprenaden är den odelad utförandeentreprenad. Entreprenören är en Huvudentreprenör.				
<b>AFC.11</b>	<b>Kontraktshandlingar</b>				
<b>AFC.111</b>	<b>Sammanställning över ändringar i AB 04 eller AB-U 07</b>				
	I denna entreprenad tillämpas YSE 98. Ändring av bestämmelse i YSE 98 finns införda under följande koder: <ul style="list-style-type: none"> <li>AFC.632</li> <li>AFC.471</li> </ul>				
<b>AFC.12</b>	<b>Arbetsområde</b>				
<b>AFC.121</b>	<b>Arbetsområdets gränser</b>				
	Arbetsområdets gränser framgår av ritning 101T0201.				
<b>AFC.122</b>	<b>Syn inom arbetsområdet</b>				
	Innan arbetet påbörjas ska parterna utföra gemensam syn av arbetsområdet. Beställaren kallar till synen. Syn dokumenteras (protokoll och foton) av bägge parterna. Var och en av parterna står för sina egna kostnader.				
<b>AFC.13</b>	<b>Förutsättningar</b>				
	Entreprenören måste skaffa sig kunskap om vilka lagar, förordningar och bestämmelser som gäller i landskapet Åland. Kontraksarbetena ska utföras i enlighet med de anvisningar som ges i detta förfrågningsunderlag. Vid transporter till och från arbetsområdet skall gällande lagar, förordningar och beslut för belastningsrestriktioner följas. Överlast får inte förekomma. Entreprenören ska planera och utföra entreprenaden så att fordonstrafik kan framföras obehindrat och enligt tidtabell. Entreprenören äger ingen rätt att disponera ytor utanför arbetsområdesgräns utan tillstånd från fastighetsägare. Sådana tillstånd ska vara skriftliga och delges beställaren innan disposition påbörjas.				
<b>AFC.132</b>	<b>Arbetstider</b>				
	Arbete som tillåts generellt är helgfri måndag till fredag mellan kl. 07.00 - 19.00. Behov av arbete utanför detta ska godkännas av Beställaren.				

		DOKUMENT <b>ADMINISTRATIVA FÖRESKRIFTER</b>		STATUS <b>FÖRFRÅGNINGSUNDERLAG</b>	
Björilin G1Tech Ab AX-22100 MARIEHAMN, Åland Besök: Storagatan 3 Tel: +358 40 5935832		PROJEKT <b>ANLÄGGANDE AV VATTENLEDNING          I SVIBY, JOMALA</b>		DOKUMENTNUMMER <b>1T070003</b>	
				DATUM <b>28.03.2024</b>	SIDA <b>13 (27)</b>
HANDLÄGGARE <b>Gustaf Qvarnström</b>	UPPDRAGSNUMMER <b>2300301</b>	INNEHÅLL		ÄNDRINGSDATUM	BET.
KOD	TEXT				
<b>AFC.133</b>	<b>Pågående drift eller verksamhet inom och invid arbetsområdet</b> <p>Samtliga ledningsägare skall under entreprenadtiden beredas möjlighet att utföra nödvändiga underhållsarbeten inom arbetsområdet.</p> <p>Ledningar allmänt:</p> <p>Markarbeten får inte påbörjas förrän Entreprenör tillsammans med Beställaren träffat samtliga ledningsbolag för genomgång av planerade ledningsarbeten.</p> <p>Entreprenörens förslag till etapputbyggnad och eventuella provisorier måste förankras med Beställare och ledningsägare. Där ej annat framgår skall Entreprenören förutsätta att befintliga ledningar skall vara i drift tills nya system ersatt de gamla.</p> <p>Befintliga ledningar inom och i anslutning till arbetsområdet ska vara i drift under entreprenadtiden alternativt till dess att omkoppling kan ske i entreprenadens genomförande.</p> <p>Entreprenören svarar för att befintliga ledningsanläggningar, som berörs av arbetena, kan hållas i drift under entreprenadtiden och är åtkomliga i normal omfattning.</p> <p>Kända befintliga ledningar finns angivna på ritning 101T0202. Observera att ledningars position är instruktiva. Exakt position ska fastställas i samråd med berörd ledningsägare.</p>				
<b>AFC.135</b>	<b>Förutsättningar med hänsyn till vägtrafik</b> <p>Arbetsplatsen kommer under kontraktstiden att beröras av genomgående trafik.</p> <p>Trafiken (räddningstjänstens fordon, bil, cykel och gång), skall kunna fortgå genom arbetsplatsen under hela entreprenaden förutom då arbetet med genomföring av Norra Svibyvägen och infarter utförs. Om detta ska meddelas beställaren senast två veckor innan trafikavbrott. Beställaren kommunicerar om trafikstörningar till berörda instanser. Trafik- och skyddsanordningar ska Entreprenören redovisa på Trafikanordningsplan som ska godkännas av Beställaren före arbetenas påbörjande. Trafik- och skyddsanordningar ska utföras enligt "Trafikverket tekniska krav för Arbeta på väg, TRV2012/12863, TDOK 2012:86".</p> <p>Alternativt kan tillämpliga delar av "Liikenne tietyömaalla - , Tienrakennustyömaat" (Trafiken vid vägarbeten) (LO 28/2017) användas".</p> <p>Entreprenören ska tillse att skyddsanordningarna finns på plats under hela entreprenadtiden.</p>				
<b>AFC.14</b>	<b>Skydds- och säkerhetsföreskrifter m m</b> <p>Entreprenören bär ansvaret för ordning och säkerhet på samtliga upplags- och förrådsplatser samt för trafikanordningar, avstängningar och andra skadeförebyggande åtgärder. Inspektion och underhåll av anordningarna skall ske regelbundet.</p>				
<b>AFC.142</b>	<b>Skydds- och säkerhetsföreskrifter vid arbete i anslutning till väg</b> <p>Trafiken på omgivande vägar, körytor och planer skall skyddas mot stenskott, vattenstänk mm. Entreprenören skall beakta riskerna för att tredje man skadas vid passage av eller vistelse inom arbetsområdet.</p>				
<b>AFC.16</b>	<b>Tillstånd m m</b>				
<b>AFC.161</b>	<b>Tillstånd från myndigheter</b> <p>Entreprenören ska söka och bekosta erforderliga tillstånd från myndigheter. För arbeten som berör trafikanter på allmänna vägar ska entreprenören upprätta TA-plan.</p> <p>Planen ska vara godkänd av beställaren innan arbetet får påbörjas.</p>				

		DOKUMENT <b>ADMINISTRATIVA FÖRESKRIFTER</b>		STATUS <b>FÖRFRÅGNINGSUNDERLAG</b>	
Björln GiTech Ab AX-22100 MARIEHAMN, Åland Besök: Storagatan 3 Tel: +358 40 5935832		PROJEKT <b>ANLÄGGANDE AV VATTENLEDNING  I SVIBY, JOMALA</b>		DOKUMENTNUMMER <b>1T070003</b>	
				DATUM <b>28.03.2024</b>	SIDA <b>14 (27)</b>
HANDLÄGGARE <b>Gustaf Qvarnström</b>	UPPDRAGSNUMMER <b>2300301</b>	INNEHÅLL		ÄNDRINGSDATUM	BET.
KOD	TEXT				
<b>AFC.163</b>	<b>Överenskommelser m m</b> <p>Entreprenören ska informera Beställaren om överenskommelser med kringboende eller andra verksamheter som har sitt ursprung i entreprenaden.</p> <p>Entreprenören ska tillsammans med Beställaren träffa överenskommelse avseende etableringsplats, upplagsplatser och tippar. Eventuella kostnader för dessa ersätts av Entreprenören.</p> <p>Upplag och tippar får inte etableras utan att</p> <ul style="list-style-type: none"> <li>• information angående upplagsplatsens verksamhet har delgivits skriftligt och muntligt till Beställaren.</li> </ul> <p>Enskild väg eller privat fastighet får inte användas av Entreprenören utan att</p> <ul style="list-style-type: none"> <li>• väghållaren eller fastighetsägaren har lämnat sitt skriftliga tillstånd därtill</li> <li>• syneförrättning har skett vilken ska ligga till grund för beräkning av eventuella skadestånd</li> <li>• syn har utförts av fastigheter som kan skadas av vibrationer eller annat.</li> </ul> <p>Beställaren ska underrättas skriftligen om Entreprenören träffar överenskommelse som berör entreprenaden med markägare, väghållare och andra.</p>				
<b>AFC.17</b>	<b>Anmälningar</b>				
<b>AFC.171</b>	<b>Anmälningar till myndigheter</b> <p>Entreprenören ombesörjer alla övriga anmälningar till myndigheter i den omfattning som framgår av YSE 1998, lagar och förordningar, samt kommunala bestämmelser.</p>				
<b>AFC.172</b>	<b>Anmälningar till beställaren</b> <p>Entreprenören skall överlämna en kontaktlista med telefonnummer till ansvariga för entreprenaden, där de även kan nås utanför arbetstid.</p> <p>Vid inträffad olyckshändelse, tillbud eller incident ska Beställaren omgående meddelas. Så snart som möjligt ska även en skriftlig rapport med skiss och eventuella fotografier lämnas till Beställaren.</p> <p>Entreprenören ska till Beställaren fortlöpande uppgive namn och organisationsnummer för företag som man avser att anlita som underentreprenör eller -leverantörer.</p> <p>All dokumentation enligt Beställansvarslagen ska vara granskade av huvudentreprenören och översända till beställaren, innan företaget etablerar och påbörjar sina arbeten.</p> <p>För entreprenörens skyldighet att utföra anmälningar, se YSE 1998.</p>				
<b>AFC.173</b>	<b>Anmälningar till väghållaren</b> <p>Entreprenören ska inkomma med trafikordningsplaner innan projektstart.</p>				
<b>AFC.18</b>	<b>Författningar</b> <p>Entreprenören får inte vidta åtgärder som kan åsidosätta lag eller annars strida mot vad som är allmänt godtaget inom branschen.</p> <p>Entreprenören ska kräva samma förpliktelser av eventuella underentreprenörer.</p>				
<b>AFC.183</b>	<b>Ansvar för byggarbetsmiljö</b> <p>Entreprenören fungerar vid byggnadsobjektet som huvudsaklig genomförare (huvudentreprenör), enligt statsrådets förordning om säkerheten vid byggarbeten (FFS 205/2009) och ansvarar för alla skyldigheter för säkerhet vid byggarbeten. Entreprenören ska ansvara och ombesörja arbetsplatsens arbetarskydd och brandbekämpning.</p>				

		DOKUMENT <b>ADMINISTRATIVA FÖRESKRIFTER</b>		STATUS <b>FÖRFRÅGNINGSUNDERLAG</b>	
Björilin GiTech Ab AX-22100 MARIEHAMN, Åland Besök: Storagatan 3 Tel: +358 40 5935832		PROJEKT <b>ANLÄGGANDE AV VATTENLEDNING  I SVIBY, JOMALA</b>		DOKUMENTNUMMER <b>1T070003</b>	
				DATUM <b>28.03.2024</b>	SIDA <b>15 (27)</b>
HANDLÄGGARE <b>Gustaf Qvarnström</b>	UPPDRAGSNUMMER <b>2300301</b>	INNEHÅLL		ÄNDRINGSDATUM	BET.
KOD	TEXT				
	<p>Huvudentreprenören är, enligt 52b § arbetarskyddslagen (FFS 738/2002), skyldig att föra en uppdaterad förteckning över de arbetstagare och egenföretagare som arbetar på en gemensam byggarbetsplats (se lagen för förteckningens innehåll).</p> <p>Huvudentreprenören ska vid arbetsplatsmöten styrka att sådan förteckning finns på arbetsplatsen. Alla företag som verkar på byggarbetsplatsen är skyldiga att lämna uppgifter om sina egna arbetstagare till huvudentreprenören.</p> <p>Entreprenören ska meddela arbetsplatsens arbetarskyddsorganisation för Beställaren. Entreprenören ska utnämna en säkerhetsansvarig person för arbetsplatsen.</p>				
<b>AFC.184</b>	<b>Skyddsombud m fl</b> Entreprenören ska senast på startmötet namnge skyddsombud för entreprenaden.				
<b>AFC.2</b>	<b>Utförande</b>				
<b>AFC.21</b>	<b>Kvalitetsangivelser</b> Material ska uppfylla kraven i finsk standard som överensstämmer med europeisk standard eller likvärdigt och de regler som anges i Förfrågningsunderlaget/Bygghandlingen i övrigt. Där det i beskrivning eller på ritning anges ett material gäller detta för anbudet. Saknas kvalitetsangivelser i Förfrågningsunderlaget ska överenskommelse träffas med Beställaren före inköp eller arbetets utförande. Dolda och under vatten utförda arbetsmoment ska fotodokumenteras före fyllning.				
<b>AFC.22</b>	<b>Kvalitets- och miljökrav</b>				
<b>AFC.226</b>	<b>Entreprenörens kontroll</b> Kontroll av funktion och kontroll innan återfyllnad. Se normer och arbetsföreskrifter, mängdförteckning mm. Vid dessa tillfällen ska Beställaren beredas tillfälle att närvara. Kontrolltillfällen ska anges i tidplanen. Protokoll från föreskrivna kontroller ska föreligga vid anmälan till slutbesiktning och är en förutsättning för att entreprenaden ska kunna godkännas. Entreprenören ska avtala om rätt för Beställaren att delta vid, eller utföra egen, kontroll av fabriktillverkade produkter.				
<b>AFC.227</b>	<b>Riskhantering</b> Anbudsgivaren ska ha ett aktivt arbete för arbetarskyddsåtgärder. Anbudsgivarens arbetarskyddsarbete ska vara dokumenterat och systematiserat och uppfylla kraven i statsrådets förordning om säkerheten vid byggnadsarbete (FFS 205/2009) samt arbetarskyddslagen (FFS 738/2002).				
<b>AFC.23</b>	<b>ÄTA-arbeten</b> Ersättning för ÄTA-arbeten ska utgå endast när arbetet är skriftligen beställt eller när parterna har träffat skriftlig överenskommelse, exempelvis i byggmötesprotokoll eller genom godkända listor över ÄTA arbeten. ÄTA-arbeten som enligt Entreprenörens åsikt medför reglering av kontraktssumman ska omedelbart anmälas skriftligt till Beställaren. Har ej så skett anses arbetet ej medföra kostnadsökning och ingår således i kontraktssumman. Om uppmätning erfordras ska Beställaren eller dennes byggleddare erbjudas möjlighet att delta. ÄTA-arbeten ska anses vara föreskrivna av Beställaren först sedan de skriftligt beställts. Skriftlighetskravet gäller dock inte för arbeten som, exempelvis förekommande av olycka, måste utföras med skyndsamhet.				





		DOKUMENT <b>ADMINISTRATIVA FÖRESKRIFTER</b>		STATUS <b>FÖRFRÅGNINGSUNDERLAG</b>	
Björilin G1Tech Ab AX-22100 MARIEHAMN, Åland Besök: Storgatan 3 Tel: +358 40 5935832		PROJEKT ANLÄGGANDE AV VATTENLEDNING I SVIBY, JOMALA		DOKUMENTNUMMER 1T070003	
				DATUM 28.03.2024	SIDA 16 (27)
HANDLÄGGARE Gustaf Qvarnström	UPPDRAGSNUMMER 2300301	INNEHÅLL		ÄNDRINGSDATUM	BET.
KOD	TEXT				
<p>Enbart överlämnande av nya eller ändrade ritningar eller andra handlingar ska ej betraktas som skriftlig beställning på ÅTA-arbeten om inte detta också skriftligen beställts t ex i byggmötesprotokoll.</p> <p><b>AFC.26 Information</b></p> <p>Entreprenören svarar där inte annat anges för all arbetsplatsinformation till samtliga som är berörda av entreprenadarbetena, även sidoentreprenörer. Information ska lämnas dels före etablering och byggstart, dels under arbetets gång.</p> <p><b>AFC.262 Beställarens informationsverksamhet</b></p> <p>Beställaren svarar för alla kontakter med massmedia. Beställaren svarar upp mot eventuella planerade besök av media. Entreprenören får inte lämna uppgifter till media utan Beställarens tillstånd.</p> <p><b>AFC.263 Information till fastighetsägare, boende m fl</b></p> <p>Entreprenören ansvarar för att berörda (boende, fastighetsägare, näringsidkare) blir informerade innan störande arbete påbörjas. Informationen ska utföras senast två (2) arbetsdagar innan arbetena påbörjas och innehållet i informationen tas fram i samråd med Beställaren.</p> <p>Entreprenören ansvarar för att Beställaren får information och underlag för den information som Beställaren ska utföra.</p> <p><b>AFC.264 Information till väghållare m fl</b></p> <p>Landskapsregeringen är genom Infrastrukturavdelningen väghållare för Flygfältsvägen och Norra Svibyvägen. Entreprenören ska omgående informera väghållarens driftavdelning i det fall störningar uppstår på allmänna vägar.</p> <p><b>AFC.3 Organisation</b></p> <p><b>AFC.31 Beställarens organisation</b></p> <p><b>AFC.311 Beställarens ombud</b></p> <p>Beställarens ombud är Teknisk chef Mattias Olander  Tel.nr: +358 18 329 129  Epost: mattias.olander@jomala.ax</p> <p>Beställarens representant för avtalsfrågor är ombudet eller av den utsedd person. Beställarens representanter för frågor som berör arbetsprestationer överenskommes senast vid första arbetsplatsmötet.</p> <p><b>AFC.32 Entreprenörens organisation</b></p> <p>Entreprenörens organisation för genomförande av entreprenaden ska behärska svenska i både tal och skrift.</p> <p>Entreprenören ska presentera en organisation som minst innehåller de centrala personerna:</p> <ul style="list-style-type: none"> <li>- Huvudansvarig Arbetschef eller Projektchef</li> <li>- Huvudansvarig Platschef eller Ansvarig Arbetsledare</li> </ul> <p>Beställaren ska godkänna de Huvudansvariga.</p> <p>Referensuppdrag för de centrala personerna, enligt ovan, ska enskilt och sammantaget uppfylla nedanstående krav och avse liknande uppdrag som denna upphandling avser.</p>					

		DOKUMENT <b>ADMINISTRATIVA FÖRESKRIFTER</b>		STATUS <b>FÖRFRÅGNINGSUNDERLAG</b>	
Björln GI Tech Ab AX-22100 MARIEHAMN, Åland Besök: Storagatan 3 Tel: +358 40 5935832		PROJEKT <b>ANLÄGGANDE AV VATTENLEDNING  I SVIBY, JOMALA</b>		DOKUMENTNUMMER <b>1T070003</b>	
				DATUM <b>28.03.2024</b>	SIDA <b>17 (27)</b>
HANDLÄGGARE <b>Gustaf Qvarnström</b>	UPPDRAGSNUMMER <b>2300301</b>	INNEHÅLL		ÄNDRINGSDATUM	BET.
KOD	TEXT				
	<p>Den upphandlande enheten beaktar de centrala personernas referensuppdrag som slutförts senare än 2014.</p> <p>Följande krav ställs på referensuppdrag:</p> <ul style="list-style-type: none"> <li>•Angiven person som Huvudansvarig Arbetschef eller Projektchef skall i referensuppdraget haft en roll och ansvar som platschef, arbetschef eller projektchef där denne har representerat en entreprenör som för uppdraget varit Huvudentreprenör</li> <li>•Angiven person som Huvudansvarig Platschef eller Ansvarig Arbetsledare skall i referensuppdraget haft en roll och ansvar som Platschef eller Ansvarig Arbetsledare där denne har representerat en entreprenör som för uppdraget varit Huvudentreprenör</li> </ul> <p>Alla huvudansvariga och deras ersättare ska ha minst fem (5) års erfarenhet av arbete inom kompetensområdet.</p> <p>CV med redogörelse över utbildning, erfarenhet och språkkunskaper för samtliga centrala personer ska skickas till beställaren 2 veckor före arbetenas påbörjande om förändringar har gjorts bland de personer som planerats bemanna kompetensområdena i anbudsskedet.</p> <p>Entreprenörens personal som ska arbeta i vägmiljö ska ha genomgått grundutbildning för säkerhet vid arbete på väg som uppfyller kompetenskraven enligt AFC.135.</p> <p><b>AFC.321      Entreprenörens ombud</b></p> <p>Anges i anbudet.</p> <p><b>AFC.33      Möten</b></p> <p><b>AFC.331      Startmöte</b></p> <p>Startmöte samt projektgenomgång som syftar till överföring av information mellan Beställaren och Entreprenören kommer att ske i samband med entreprenadstart.</p> <p>På startmötet går entreprenören och beställaren tillsammans igenom hur entreprenören tänkt sig hur beredning, kontroller, mätningar och dokumentationen ska utföras. Beställaren ansvarar för kallelse och protokoll.</p> <p><b>AFC.333      Byggmöten</b></p> <p>Byggmöten ska hållas med tidsintervaller enligt överenskommelse, preliminärt varannan vecka.</p> <p>Beställaren eller dennes representant, kallar till samt leder och för protokoll vid byggmöten.</p> <p>Byggmötesprotokoll ska signeras av Beställare och Entreprenör.</p> <p><b>AFC.34      Arbetsledning och anställda</b></p> <p>Entreprenören ansvarar för att hans arbetstagare erhåller rättvisa och skäliga löner, arbetstider och arbetsförhållanden. Med uttrycken "rättvis" och "skälig" avses lönenivåer, arbetstider och arbetsvillkor som står minst på samma nivå som stadgas i finsk lag och allmänt bindande kollektivavtal. Entreprenören ansvarar för att hans avlönade underentreprenörer följer ovannämnda bestämmelser.</p> <p>Entreprenören är därtill skyldig att tillse, att vid användning av utländsk arbetskraft, gällande lagstiftning, bl.a. utlänningslagen och lagen om utstationerade arbetstagare, efterföljs i hela underleverantörskedjan.</p> <p>Om Entreprenören eller någon av Entreprenörens underentreprenörer bryter mot uteslutningsgrunderna i 80 § och 81 § lagen om offentlig upphandling (FFS 1397/2016), föreligger skäl för Beställaren att häva avtalet utan att Entreprenören eller dennes underentreprenörer har rätt till någon form av ersättning.</p>				





 <b>Björilin G1Tech Ab</b> AX-22100 MARIEHAMN, Åland Besök: Storagatan 3 Tel: +358 40 5935832		DOKUMENT <b>ADMINISTRATIVA FÖRESKRIFTER</b>		STATUS <b>FÖRFRÅGNINGSUNDERLAG</b>	
		PROJEKT <b>ANLÄGGANDE AV VATTENLEDNING          I SVIBY, JOMALA</b>		DOKUMENTNUMMER <b>1T070003</b>	
HANDLÄGGARE <b>Gustaf Qvarnström</b>		UPPDRAGSNUMMER <b>2300301</b>	INNEHÅLL		DATUM <b>28.03.2024</b>
			ÄNDRINGSDATUM		SIDA <b>18 (27)</b>
KOD		TEXT			
<p>Entreprenören ska tillse att Beställaren har samma rätt att övervaka Underentreprenörers arbeten som Entreprenörens arbeten och att Underentreprenörer har skyldighet att efterfölja de bestämmelser och direktiv som Beställaren har fastslagit för entreprenaden. Entreprenören ansvarar inför Beställaren för sina underentreprenörers arbeten som för sina egna.</p> <p>Från Beställarens anvisningar får inte avvika, förutsatt att de inte är motstridiga eller om det inte krävs för arbetsplatsens säkerhet. Vid sådana fall ska de oklara punkterna först klarläggas tillsammans med Beställaren.</p> <p>Ifall Entreprenören ämnar anlita utländsk arbetskraft, ska det anmälas på förhand till Beställaren. Bestämmelserna som gäller för utländsk arbetskraft, se nedan.</p> <p><b>Angående Utländsk arbetskraft</b></p> <p>Entreprenören ansvarar för att han och alla Underentreprenörer känner till finländsk arbetstidslagstiftning samt att den efterlevs.</p> <p>Entreprenören förbinder sig att ordna en säkerhetsutbildning för alla utländska arbetstagare inklusive alla Underentreprenörers arbetstagare på deras modersmål eller på ett annat språk som är känt för dem.</p> <p>Entreprenören ansvarar för att alla hans och alla Underentreprenörers arbetstagare förstår Beställarens och Entreprenörens säkerhetsföreskrifter.</p> <p><b>Angående Utlänningslagen (FFS 301/2004)</b></p> <p>Entreprenören förbinder sig att följa och är skyldig att säkerställa sig om att hela underleverantörskedjan efterlever utlänningslagens bestämmelser, särskilt bestämmelserna i 73 § om arbetsgivarens skyldigheter:</p> <ul style="list-style-type: none"> <li>• i samband med arbetstagarens ansökan om uppehållstillstånd (73 § 1 mom)</li> <li>• skyldighet att försäkra sig om att en utländsk arbetstagare har ett sådant uppehållstillstånd för arbetstagare som krävs eller att de inte behöver något uppehållstillstånd (73 § 2 mom)</li> <li>• Arbetsgivaren skall på arbetsplatsen förvara uppgifter om anställda utlänningar och om grunderna för deras rätt att arbeta så att arbetarskyddsmyndigheten vid behov kan granska uppgifterna utan svårigheter. Arbetsgivaren skall förvara uppgifterna fyra år efter det att utlänningens anställningsförhållande upphört (73 § 4 mom).</li> </ul> <p><b>Angående Lag om utstationerade arbetstagare (FFS 447/2016)</b></p> <p>Entreprenören förbinder sig att följa och är skyldig att säkerställa sig om att hela underleverantörskedjan efterlever bestämmelserna i lagen om utstationerade arbetstagare, särskilt följande bestämmelser om arbetsgivarens skyldigheter:</p> <ul style="list-style-type: none"> <li>• arbetsvillkor och -förhållanden (2§) enligt i 2 kapitel 7 § arbetsavtalslagen (FFS 55/2001)</li> <li>• avsett kollektivavtal;</li> <li>• minimilön och lönegrund</li> <li>• årssemester</li> <li>• arbetstid</li> <li>• säkerhet i arbete</li> <li>• utseende av företrädare (8 §) FFS 447/2016;</li> <li>• Arbetstidshandlingar och semesterbokföring (9 §) FFS 447/2016;</li> <li>• Skyldighet att tillhandahålla information om utstationerade arbetstagare i Finland (10 §) FFS 447/2016</li> </ul> <p>Entreprenören ansvarar för att alla dokument och handlingar för alla utländska arbetstagare, inklusive alla underentreprenörers arbetstagare, vid anmodan, kan presenteras för Beställaren under den tid Entreprenadavtalet är i kraft samt under två år efter godkänt övertagande av byggnadsobjektet.</p> <p>Entreprenören ansvarar dessutom för att han har tillgång till ett betalnings-system med vars hjälp alla arbetstagare, inklusive underentreprenörers arbetstagare, erhåller betalning via en inom EU-området verksam bank och att alla verkliga</p>					

		DOKUMENT <b>ADMINISTRATIVA FÖRESKRIFTER</b>		STATUS <b>FÖRFRÅGNINGSUNDERLAG</b>	
Björln GiTech Ab AX-22100 MARIEHAMN, Åland Besök: Storagatan 3 Tel: +358 40 5935832		PROJEKT <b>ANLÄGGANDE AV VATTENLEDNING  I SVIBY, JOMALA</b>		DOKUMENTNUMMER <b>1T070003</b>	
				DATUM <b>28.03.2024</b>	SIDA <b>19 (27)</b>
HANDLÄGGARE <b>Gustaf Qvarnström</b>	UPPDRAGSNUMMER <b>2300301</b>	INNEHÅLL		ÄNDRINGSDATUM	BET.
KOD	TEXT				
	<p>betalningstransaktioner, vid anmodan, kan verifieras av myndigheter (t.ex. en förteckning över banktransaktioner, där de enskilda summorna kan bindas till enskild person).</p>				
<b>AFC.341</b>	<p><b>Arbetsledning</b></p> <p>Krav på kompetens och minimiorganisation se AFC.32.</p> <p>Arbetsledningen ska ej utföra yrkesarbetares arbetsuppgifter.</p> <p>Arbetsledningen ska ha en för entreprenaden väl verifierad kunskap och erfarenhet. I norm angivna kompetenskrav och intyg därom ska följas och intyg ska redovisas för Beställaren före arbetenas påbörjande.</p> <p>Arbetsledningen ska kunna kommunicera flytande på svenska i tal och skrift. Arbetsledningen ska vara anträffbar per telefon, under arbetstiden och på annan tid då arbeten pågår.</p> <p>Angivna personer i anbud får ej bytas ut utan Beställarens godkännande, och ska ha samma kompetens som ovan.</p> <p>För allmän ledning på arbetsplatsen (YSE 1998 4§) ansvarar Entreprenören, som utnämner en arbetsledare som ska fungera som kontaktperson mellan olika parter.</p> <p>Entreprenören ska ha en ansvarsfull och yrkeskunnig arbetsplatsledning på arbetsplatsen, med tillräckliga befogenheter. Entreprenören utnämner en ansvarig arbetsledare och tillräckligt många arbetsledare för arbetsplatsen. Entreprenören ska meddela arbetsplatsens arbetarskyddsorganisation för Beställaren.</p> <p>Entreprenören ska utnämna en säkerhetsansvarig person för arbetsplatsen.</p>				
<b>AFC.343</b>	<p><b>Allmänna bestämmelser om legitimationsplikt och närvaroredovisning, ID06</b></p> <p>Alla som vistas på arbetsplatsen ska i enlighet med 52a § arbetarskyddslagen (FFS 738/2002) ha ett personkort försett med fotografi. Vad som i övrigt ska framgå av personkortet följer av 52a §.</p> <p>Alla som vistas på arbetsplatsen ska i var stund kunna uppvisa giltig legitimation.</p> <p>Entreprenören är arbetsplatsens huvudsakliga genomförare och ska lämna uppgifter om arbetstagare och övriga betalningsmottagare som arbetar på den gemensamma byggarbetsplatsen till skattemyndigheten.</p>				
<b>AFC.35</b>	<p><b>Underentreprenörer</b></p> <p>Avser anbudsgivaren att anlita underentreprenörer eller konsulter ska samråd härom ske med Beställaren. Samma krav som ställs på huvudentreprenören, ska även omfatta underentreprenörer och leverantörer i alla led. Dokumentation härom ska finnas framtagen och granskad av Huvudentreprenören, samt översänd till Beställaren innan underentreprenören kan etablera och påbörja arbetena.</p> <p>Entreprenören är skyldig att anlita specialistföretag för sådana arbeten som kräver särskild kompetens, såvida han inte själv har sådan kompetens. Utbyte av angiven underentreprenör får inte ske utan Beställarens skriftliga medgivande.</p> <p>Entreprenören eller någon av dennes Underentreprenörer kan inte överlåta någon som helst del av Entreprenaden till att utföras av Underentreprenörer eller hyrd arbetskraft utan ett skriftligt förhandsgodkännande från Beställaren. Entreprenören ska inhämta Beställarens godkännande av samtliga underentreprenörer på alla nivåer i god tid. Villkor för godkännande är:</p> <p>(i) Underentreprenören innehar ekonomiska och tekniska resurser och färdigheter att utföra den aktuella delen av Entreprenaden</p>				

		DOKUMENT <b>ADMINISTRATIVA FÖRESKRIFTER</b>		STATUS <b>FÖRFRÅGNINGSUNDERLAG</b>	
Björilin GiTech Ab AX-22100 MARIEHAMN, Åland Besök: Storgatan 3 Tel: +358 40 5935832		PROJEKT <b>ANLÄGGANDE AV VATTENLEDNING  I SVIBY, JOMALA</b>		DOKUMENTNUMMER <b>1T070003</b>	
				DATUM <b>28.03.2024</b>	SIDA <b>20 (27)</b>
HANDLÄGGARE <b>Gustaf Qvarnström</b>	UPPDRAGSNUMMER <b>2300301</b>	INNEHÅLL		ÄNDRINGSDATUM	BET.
KOD	TEXT				
<p>(ii) Entreprenören har presenterat Beställaren de till innehållet godtagbara utredningar som avser Underentreprenör i enlighet med lagen om Beställaransvar.</p> <p>(iii) Entreprenören har överlämnat till Beställaren en anmälan om Underentreprenörens företrädare i Finland enligt lagen om utstationerade arbetstagare (FFS 447/2016).</p> <p>För att Beställaren ska kunna godkänna en Underentreprenör, ska Huvudentreprenören vid anlitande av underentreprenörer iaktta de bestämmelser som finns i lag om beställarens utredningsskyldighet och ansvar vid anlitande av utomstående arbetskraft (FFS 1233/2006), samt i avtal reglera att de utredningar som krävs enligt lagen överlämnas till huvudentreprenören.</p> <p>Entreprenören är skyldig att efterleva lagen om Beställaransvar. Därtill är Entreprenören skyldig att säkerställa att hela underleverantörskedjan efterlever lagen om Beställaransvar.</p> <p>Om ett utländskt företag är en hyrd arbetstagares arbetsgivare eller är part i ett underleverantörsavtal, skall företaget lämna uppgifter som motsvarar de uppgifter som avses i lagen i form av registerutdrag eller motsvarande intyg eller på något annat allmänt vedertaget sätt i enlighet med lagstiftningen i företagets etableringsland.</p> <p>Entreprenören ska presentera dessa intyg och utredningar för Beställaren innan en underentreprenör föreslås för Beställarens godkännande, och därtill när som helst vid anmodan. Ifall en underlåtenhet att uppfylla ovannämnda skyldigheter leder till ett betalningsansvar för Beställaren, är Entreprenören skyldig att ersätta Beställaren de uppkomna kostnaderna till fullo inklusive Beställarens eventuella omkostnader.</p> <p>För att säkerställa att gällande kollektivavtal och lagar efterföljs har Parterna överenskommit om följande:</p> <p>(i) För att säkerställa korrekt förfarande och arbetsvillkor jämförs Entreprenörens och alla godkända Underentreprenörers centrala arbetsvillkor med gällande kollektivavtal och lagar vid det första arbetsplatsmötet. Motsvarande jämförelse utförs också alltid då nya Underentreprenörer föreslås för godkännande i samband med genomgång av de utredningar som krävs enligt lagen om Beställaransvar.</p> <p>Parterna förbinder sig dessutom att överenskomma om tillvägagångssätt då det under två granskningssammanträden kontrolleras efterlevnad av gällande kollektivavtal och lagar. Parterna förbinder sig att protokollföra sammanträden, så att efterlevnaden av ovannämnda krav kan påvisas;</p> <p>(ii) Entreprenören förbinder sig att när som helst på anmodan bevisa efterlevnaden av gällande kollektivavtal och lagar.</p> <p>Ifall en underlåtenhet att uppfylla ovannämnda skyldigheter leder till ett betalningsansvar för Beställaren, är Entreprenören skyldig att ersätta Beställaren för de uppkomna kostnaderna.</p> <p>Varje företag som verkar på en byggarbetsplats ska till den huvudsakliga genomföraren lämna in uppgifter om egna arbetstagare som jobbar på byggarbetsplatsen.</p> <p><b>AFC.36 Beställarens kontroll</b></p> <p>Entreprenören ska utan särskild ersättning tillhandahålla hantlangning och erforderlig utrustning i samband med kontroll och besiktning.</p> <p>Beställaren kan fortlöpande under entreprenadtiden komma att utföra kontroller/provningar på Entreprenörens fordon och arbetsmaskiner. Denna kontroll/provning kan komma att orsaka avbrott i arbetet. Ersättning för stillestånd mindre än två (2) timmar per tillfälle utgår ej. Entreprenören och dennes underentreprenörer ska acceptera att detta kommer att göras utan föransökan samt underlätta och bistå denna kontroll.</p>					

 <p><b>Björilin G1Tech Ab</b>  AX-22100 MARIEHAMN, Åland  Besök: Storagatan 3  Tel: +358 40 5935832</p>		DOKUMENT <b>ADMINISTRATIVA FÖRESKRIFTER</b>		STATUS <b>FÖRFRÅGNINGSUNDERLAG</b>	
		PROJEKT <b>ANLÄGGANDE AV VATTENLEDNING  I SVIBY, JOMALA</b>		DOKUMENTNUMMER <b>1T070003</b>	
				DATUM <b>28.03.2024</b>	SIDA <b>21 (27)</b>
HANDLÄGGARE <b>Gustaf Qvarnström</b>	UPPDRAGSNUMMER <b>2300301</b>	INNEHÅLL		ÄNDRINGSDATUM	BET.
KOD	TEXT				
<b>AFC.37</b>	<b>Samordning</b>				
<b>AFC.371</b>	<b>Samordning av arbeten</b>				
	<p>Entreprenören svarar för att hans egna arbeten samordnas med Beställarens samt sidoentreprenörers och andras arbeten.</p> <p>Entreprenören övertar den samordning som åvilar Beställaren. Han ska kalla till erforderliga samordningsmöten och svara för protokollföring. Detta gäller arbeten där Entreprenören själv är inblandad.</p> <p>Entreprenören ska samordna sina arbeten med andra entreprenörer på sådant sätt att så lite störningar som möjligt uppkommer för andra entreprenörer samt för trafikanter och boende.</p> <p>Entreprenören ska samordna samtliga verksamheter på arbetsplatsen samt sköta samordningen med berörda verk och myndigheter.</p>				
<b>AFC.38</b>	<b>Dagbok</b>				
	<p>Entreprenören ska föra dagbok.</p> <p>Dagbok ska i tillämpliga delar innehålla uppgift om:</p> <ol style="list-style-type: none"> <li>1. Arbetsplatsens namn och belägenhet</li> <li>2. Tjänstgörande arbetsledare</li> <li>3. Ny eller ändrad handling</li> <li>4. Utförd kontroll</li> <li>5. Arbetsstyrkan</li> <li>6. Olycksfall eller annan arbetsskada</li> <li>7. Påbörjande och avslutande av viktigare arbetsmoment</li> <li>8. Direktiv eller anvisning om entreprenaden, till exempel ÄTA-arbeten</li> <li>9. Väderförhållanden, förekomst av tjäle, grundvattenförhållanden och dylikt</li> <li>10. Skada på vara eller arbete på grund av väderförhållanden, brand, åverkan eller bristfällig vård samt stöld</li> <li>11. Avvikande förutsättningar, till exempel brandfarliga heta arbeten</li> <li>12. Hinder</li> <li>13. Uppmätning av arbete, vara eller hjälpmedel</li> <li>14. Genomförda ronder (arbetsmiljö, trafiksäkerhet, elsäkerhet, miljö, mm)</li> <li>15. Avvikelse i tidplan</li> <li>16. Påträffade kablar och ledningar.</li> <li>17. Annan omständighet av betydelse..</li> </ol> <p>I dagboken kan hänvisning göras till annat dokument, till exempel avvikelserapport. Av myndighet föreskriven dagbok ska föras särskilt.</p> <p>Dagboken redovisas veckovis i elektroniskt format till beställaren.</p>				
<b>AFC.39</b>	<b>Uppmätning</b>				
	<p>Vid mätning som berör reglerbara mängder ska Entreprenören till Beställaren anmäla när arbetet ska utföras. Entreprenören ska avisera minst två (2) arbetsdagar i förväg.</p> <p>All mätning och all redovisning härav ska utföras så att jämförelse med på ritningar redovisade mängder kan ske. Den ska fortlöpande redovisas för Beställaren eller dess representant.</p>				

 <b>Björilin G1Tech Ab</b> AX-22100 MARIEHAMN, Åland Besök: Storagatan 3 Tel: +358 40 5935832		DOKUMENT <b>ADMINISTRATIVA FÖRESKRIFTER</b>	STATUS <b>FÖRFRÅGNINGSUNDERLAG</b>	
		PROJEKT <b>ANLÄGGANDE AV VATTENLEDNING I SVIBY, JOMALA</b>	DOKUMENTNUMMER <b>1T070003</b>	
HANDLÄGGARE <b>Gustaf Qvarnström</b>	UPPDRAGSNUMMER <b>2300301</b>	INNEHÅLL	DATUM <b>28.03.2024</b>	SIDA <b>22 (27)</b>
KOD	TEXT	ÄNDRINGSDATUM	BET.	
<p>Uppmätning redovisas på skalenliga ritningar och sektioner. För redovisning av volymmängder ska sektioner redovisas var tionde (10:e) meter. Sektionernas redovisade olika moment (koder) redovisas strukturerat i tabeller varpå volym beräknas. Yt-, längd- och styckesmängder redovisas på planritningar.</p> <p><b>AFC.4 Tider</b></p> <p><b>AFC.41 Tidplan</b></p> <p>Entreprenören ska upprätta en Huvudtidplan. Huvudtidplanen ska tillhandahållas Beställaren senast två (2) veckor före arbetenas påbörjande och redovisas på Startmötet. Huvudtidplanen ska vara uppdelad på aktiviteter i nivå som gör den avstämningsbar per månad. Huvudtidplanen ska, förutom entreprenörens huvudmoment, innehålla datum gällande:</p> <ul style="list-style-type: none"> <li>· Planerat igångsättningsdatum för byggnadsarbeten</li> <li>· Planerat datum för genomföring av Norra Svibyvägen</li> </ul> <p><b>AFC.42 Igångsättningstid</b></p> <p>Entreprenören kan påbörja etableringsarbeten efter att följande har genomförts:</p> <ul style="list-style-type: none"> <li>- Kontrakt är underskrivet</li> <li>- Säkerhet enligt YSE 1998 36 § har överlämnats</li> <li>- Försäkringsbevis har överlämnats</li> <li>- Försyn har genomförts</li> <li>- APD-plan - Placeringsritning för etablering och upplag har godkänts.</li> <li>- Arbetsmiljöplan har upprättats och godkänts</li> </ul> <p>Byggnadsarbeten kan påbörjas först efter det att följande har genomförts:</p> <ul style="list-style-type: none"> <li>- Trafikanordningsplan upprättats och godkänts</li> <li>- Startmöte har hållits</li> </ul> <p><b>AFC.45 Färdigställandetider</b></p> <p>Kontraktens arbetena i sin helhet ska vara färdigställda och tillgängliga för slutbesiktning senast den <b>2024.03.28</b></p> <p><b>AFC.46 Förändring av kontraktstiden</b></p> <p>Underrättelse enligt YSE 1998 ska lämnas skriftligen.</p> <p><b>AFC.47 Garantitid</b></p> <p><b>AFC.471 Garantitid för entreprenaden</b></p> <p>Garantitiden för entreprenaden är fem (5) år.</p> <p><b>AFC.5 Ansvar och avhjälpande</b></p> <p><b>AFC.51 Vite</b></p> <p><b>AFC.511 Vite vid försening</b></p> <p>YSE 1998 §18.</p>				

 <b>Björilin G1Tech Ab</b> AX-22100 MARIEHAMN, Åland Besök: Storgatan 3 Tel: +358 40 5935832		DOKUMENT <b>ADMINISTRATIVA FÖRESKRIFTER</b>		STATUS <b>FÖRFRÅGNINGSUNDERLAG</b>	
		PROJEKT <b>ANLÄGGANDE AV VATTENLEDNING          I SVIBY, JOMALA</b>		DOKUMENTNUMMER <b>1T070003</b>	
HANDLÄGGARE <b>Gustaf Qvarnström</b>		UPPDRAGSNUMMER <b>2300301</b>	INNEHÅLL		DATUM <b>28.03.2024</b>
			ÄNDRINGSDATUM		SIDA <b>23 (27)</b>
KOD		TEXT			
<b>AFC.53</b>		<b>Ansvar mot tredje man</b>			
<b>AFC.531</b>		<b>Syn inom närliggande område</b>			
		<p>Entreprenör, Beställare, berörda ledningsägare och markägare synar gemensamt angränsande områden till arbetsområdet.</p> <p>Vid syn av tomtmark ska berörd fastighetsägare/tomträttsinnehavare beredas tillfälle att närvara.</p> <p>Beställaren utser syneförrättare. Syneförrättaren kallar till syn och iakttagelser från syn ska dokumenteras i protokoll och styrkas med fotografier. Protokoll sänds till berörda parter.</p> <p>Erforderliga fastighetsbesiktningar utförs och bekostas av Beställaren.</p>			
<b>AFC.54</b>		<b>Försäkringar</b>			
		<p>Enligt YSE 1998 38 §.</p> <p>Huvudentreprenören ombesörjer och bekostar byggnadsarbetsförsäkringen och försäkringen ska vid varje tidpunkt motsvara försäkringsobjektets fulla värde, enligt YSE 1998 38 §.</p> <p>På byggnadsarbetsplatsen verksam Entreprenör skall ha gällande ansvarsförsäkring för sin verksamhet till ett belopp om minst <b>en miljon euro (1 000 000 €)</b></p>			
<b>AFC.541</b>		<b>Försäkringar under garantitiden</b>			
		<p>Garantitida garanti ska lämnas in efter slutsyn.</p>			
<b>AFC.6</b>		<b>Ekonomi</b>			
<b>AFC.61</b>		<b>Ersättning</b>			
		<p>Ersättning sker i enlighet prissatt mängdförteckning och uppmätta mängder i enlighet med MER Anläggning 23, Dokument 1T070002 Mängdförteckning daterad 2024.03.28.</p> <p>I angivna priser, enhetspriser och á-priser ska samtliga kostnader ingå för fullt färdigt arbete inkl. allmänna arbeten, entreprenörsarvode, centraladministration mm. i enlighet med MER Anläggning 23.</p> <p>Enhetspriserna är indexbundna (YSE 48 §) till statistikcentralens jordbyggnadskostnadsindex och priserna som Entreprenören har uppgett är utan mervärdesskatt.</p>			
<b>AFC.611</b>		<b>Ersättning för ÄTA-arbeten</b>			
		<p>Eventuella ÄTA-arbeten regleras i enlighet med kapitel 6, projekt och prisändringar, YSE 1998.</p> <p>Alla tilläggsarbeten ska överenskommas skriftligen innan arbeten påbörjas med risk att eventuella tilläggsarbeten inte godkänns i efterhand.</p>			
<b>AFC.612</b>		<b>Ersättning för reglerbara mängder</b>			
		<p>Efter uppmätning enligt MER Anläggning 23 av utfört arbete sker reglering av ersättning enligt reglerna under AFC.61.</p>			



 <b>Björilin GITech Ab</b> AX-22100 MARIEHAMN, Åland Besök: Storgatan 3 Tel: +358 40 5935832		DOKUMENT <b>ADMINISTRATIVA FÖRESKRIFTER</b>	STATUS <b>FÖRFRÅGNINGSUNDERLAG</b>		
		PROJEKT ANLÄGGANDE AV VATTENLEDNING I SVIBY, JOMALA	DOKUMENTNUMMER 1T070003		
HANDLÄGGARE Gustaf Qvarnström		UPPDRAGSNUMMER 2300301	INNEHÅLL	DATUM 28.03.2024	SIDA 24 (27)
KOD	TEXT	ÄNDRINGSDATUM		BET.	
<b>AFC.614</b>	<b>Ersättning för kostnadsändring (indexreglering)</b>				
<b>AFC.62</b>	<b>Betalning</b>				
<b>AFC.621</b>	<b>Betalningsansvar</b>				
<b>AFC.622</b>	<b>Betalningsplan</b>				
	<p>Arbeten ersätts mot utförda, godkända och uppmätta mängder. Entreprenören redovisar underlag som styrker utförda mängder en (1) gång per månad.</p> <p>Entreprenören får som en första fakturering, efter kontraktstecknande och överlämnade av säkerhet enligt AFC.631, fakturera 5% av kontraktssumman. Denna summa kommer räknas av på kommande fakturering med avgående 5% vid varje faktureringsstillfälle.</p>				
<b>AFC.623</b>	<b>Förskott</b>				
	<p>Utöver första faktureringen enligt AFC.622, beviljas inte förskott.</p>				
<b>AFC.624</b>	<b>Fakturering</b>				
	<p>Fakturering får ske högst en (1) gång per månad och efter utförd prestation. Fakturering sker efter Beställarens godkännande.</p> <p>Utförda mängder mäts upp och ger utförd prestations värde. Beställaren innehåller (innehållet medel) tio procent (10 %) och avdrag för första fakturering enligt AFC.622 med fem procent (5 %), av uppmätt värde.</p> <p>Innehållna medel får faktureras när:</p> <ul style="list-style-type: none"> <li>• besked om godkänd mottagandebesiktning har lämnats av Beställaren</li> <li>• Entreprenören har överlämnat godkänd säkerhet för garantitiden</li> <li>• alla ansvars- och tidsfrågor är utredda</li> <li>• all dokumentation är godkänt av Beställaren</li> </ul> <p>Underlåtenhet av Entreprenör avseende ovanstående redovisningskrav medför att ingen ersättning utgår.</p> <p>Fakturering av uppmätta mängder ska ske på separat faktura.</p> <p>ÄTA-arbeten ska faktureras separat efter uppmätning eller efter av Beställaren godkänd värdering av utfört arbete.</p> <p>På faktura ska anges:</p> <ul style="list-style-type: none"> <li>• Totalt uppmätt presterat värde och belopp enligt betalningsplanen, samt avgående totalt innehållet medel och totalt tidigare fakturerat belopp.</li> <li>• Unikt fakturanummer, fakturadatum, vår referens, namn på Beställare, beställningsnummer, leverantörsreferens samt adress och telefonnummer, momsregisternummer (VAT), uppgift om innehav av F-skatt för aktuellt år, nettobelopp, text som anger att omvänt byggmoms gäller (8 § i mervärdesskattelagen), tidigare fakturerat belopp samt bank- och / eller plusgiro.</li> </ul> <p>Uppgifterna får ej finnas i färgade fält. Faktureringsavgifter, expeditionsavgifter eller liknande accepteras ej. Fakturor skickade av annan part än avtalad entreprenör accepteras ej.</p> <p>Fakturor med ofullständig redovisning accepteras ej och kan returneras för komplettering. Betalningstid för komplett faktura är 30 dagar efter fakturadatum. Rutin i övrigt för fakturering ska fastställas vid startmötet.</p>				

 <b>Björln G1Tech Ab</b> AX-22100 MARIEHAMN, Åland Besök: Storagatan 3 Tel: +358 40 5935832		DOKUMENT <b>ADMINISTRATIVA FÖRESKRIFTER</b>		STATUS <b>FÖRFRÅGNINGSUNDERLAG</b>	
		PROJEKT <b>ANLÄGGANDE AV VATTENLEDNING          I SVIBY, JOMALA</b>		DOKUMENTNUMMER <b>1T070003</b>	
HANDLÄGGARE <b>Gustaf Qvarnström</b>		UPPDRAGSNUMMER <b>2300301</b>	INNEHÅLL		DATUM <b>28.03.2024</b>
			ÄNDRINGSDATUM		SIDA <b>25 (27)</b>
KOD		TEXT			
<b>AFC.63</b>		<b>Säkerhet</b>			
<b>AFC.631</b>		<b>Säkerhet till beställaren</b> Entreprenören ska ställa säkerhet enligt YSE 1998 36 §.			
<b>AFC.632</b>		<b>Säkerhet till entreprenören</b> Med ändring av YSE 1998 37 §, ställer Beställaren ej någon säkerhet till Entreprenören.			
<b>AFC.7</b>		<b>Besiktning</b>			
<b>AFC.71</b>		<b>Entreprenadbесiktningar</b>			
<b>AFC.711</b>		<b>Besiktningssplan</b>			
<b>AFC.713</b>		<b>Slutbesiktning</b> Enligt YSE 1998 71 och 72 §§. Vid tidpunkt för anmälan om slutbesiktning enl. YSE 1998 71 § p2, ska Entreprenören lämna över verifikat gällande YSE 1998 71 § p3, samtliga egenkontroller, kontroll och provningar enligt handlingar. Då Beställaren mottagit samtliga dokument kan slutbesiktningen ske inom 14 dagar.			
<b>AFC.714</b>		<b>Garantibesiktning</b> Garantibesiktning hålls efter 5 år.			
<b>AFC.9</b>		<b>Tvistlösning</b> Tvist mellan Beställaren och Entreprenören med anledning av ingånget avtal skall avgöras av Ålands Tingsrätt i Mariehamn.			



		DOKUMENT <b>ADMINISTRATIVA FÖRESKRIFTER</b>		STATUS <b>FÖRFRÅGNINGSUNDERLAG</b>	
Björilin G1Tech Ab AX-22100 MARIEHAMN, Åland Besök: Storagatan 3 Tel: +358 40 5935832		PROJEKT <b>ANLÄGGANDE AV VATTENLEDNING  I SVIBY, JOMALA</b>		DOKUMENTNUMMER <b>1T070003</b>	
		DATUM <b>28.03.2024</b>		SIDA <b>26 (27)</b>	
HANDLÄGGARE <b>Gustaf Qvarnström</b>	UPPDRAGSNUMMER <b>2300301</b>	INNEHÅLL	ÄNDRINGSDATUM	BET.	
KOD	TEXT				
<b>AFG</b>	<b>ALLMÄNNA ARBETEN OCH HJÄLPMEDEL</b>				
	Entreprenören ska på egen bekostnad utföra allmänna arbeten samt anskaffa hjälpmedel för den egna entreprenaden, där inte annat anges i detta avsnitt.				
<b>AFG.1</b>	<b>Etablering av arbetsplats</b>				
<b>AFG.11</b>	<b>Placering av allmänna hjälpmedel</b>				
	Placering av allmänna hjälpmedel ska ske inom arbetsområdet och efter samråd med Beställaren i enlighet av godkänd arbetsplatsdispositionsplan (APD-plan). För ianspråktagande av mark utanför arbetsområdet krävs skriftligt tillstånd av markägaren.				
<b>AFG.111</b>	<b>APD-plan som upprättas av entreprenören</b>				
	Arbetsplatsdispositionsplan upprättas och lämnas till Beställaren innan etablering påbörjas.				
<b>AFG.2</b>	<b>Inmätning och utsättning</b>				
	Beställaren tillhandahåller utgångspunkter i plan och höjd till grund för inmätning och utsättning.				
	<b><i>Inmätning</i></b>				
	Inmätning i plan och höjd ska utföras från av Beställaren tillhandahållna utgångspunkter eller av Entreprenören utförda kompletterande utgångspunkter som godkänts av Beställaren.				
	Entreprenören ska utföra all inmätning och avvägning oavsett Beställarens eller ledningsägarens inmätning.				
	<b><i>Utsättning</i></b>				
	Utsättning i plan och höjd ska utföras från av Beställaren tillhandahållna utgångspunkter eller av Entreprenören utförda kompletterande utgångspunkter som godkänts av Beställaren.				
<b>AFG.3</b>	<b>Skydd m m</b>				
<b>AFG.31</b>	<b>Skydd av arbete och egendom m m</b>				
<b>AFG.311</b>	<b>Skydd av arbete</b>				
<b>AFG.312</b>	<b>Skydd av ledning, mätpunkt m m</b>				
	Entreprenören ska skydda befintliga ledningar, brunnar, mätpunkter och dylikt mot skada till följd av eget arbete.				
	Entreprenören ska begära av berörd ledningsägare att på platsen ange dess läge före arbete som kan skada ledningen och samråda om lämplig skyddsåtgärd.				
	Om ledning eller dylikt påträffas som inte varit tidigare känd, ska entreprenören rådgöra med beställaren och i förekommande fall med vederbörande ägare till ledning om erforderlig åtgärd.				
<b>AFG.316</b>	<b>Tillfällig inhägnad</b>				
	Arbetsområdet skall inhägnas.				
<b>AFG.34</b>	<b>Skydd mot buller</b>				
	Speciellt bullrande verksamheter som sprängning, pålning och sågning begränsas till dagtid (07–19) helgfri måndag till fredag.				

		DOKUMENT <b>ADMINISTRATIVA FÖRESKRIFTER</b>		STATUS <b>FÖRFRÅGNINGSUNDERLAG</b>	
Björilin G1Tech Ab AX-22100 MARIEHAMN, Åland Besök: Storagatan 3 Tel: +358 40 5935832		PROJEKT <b>ANLÄGGANDE AV VATTENLEDNING  I SVIBY, JOMALA</b>		DOKUMENTNUMMER <b>1T070003</b>	
				DATUM <b>28.03.2024</b>	SIDA <b>27 (27)</b>
HANDLÄGGARE <b>Gustaf Qvarnström</b>	UPPDRAGSNUMMER <b>2300301</b>	INNEHÅLL		ÄNDRINGSDATUM	BET.
KOD	TEXT				
	<p>Buller från verksamheten får inte ge upphov till högre ekvivalent ljudnivå utomhus vid permanent- och fritidsbostad, samlingslokal, vårdinrättning eller liknande verksamhet än följande frifältsvärden:</p> <ul style="list-style-type: none"> <li>• 60 dB L Aeq dagtid (kl. 07-19) helgfri måndag till fredag</li> <li>• 50 dB L Aeq kvällstid (kl. 19-22) samt lördag, söndag och helgdag (kl. 07-19)</li> <li>• 45 dB L Aeq övriga tider</li> </ul> <p>För verksamhet med begränsad varaktighet så som spontning och pålning tillåts frifältsvärdena dagtid (kl. 07-19) helgfri måndag till fredag vara 10 dB högre än vad som anges ovan. Om högre frifältsvärden eller utökade arbetstider är nödvändiga ska tillståndshavaren kontakta ÅMHM för godkännande innan utförande. 24 § a punkten miljöskyddslagen.</p> <p><b>AFG.8 Länshållning, renhållning, rengöring m m</b></p> <p><b>AFG.82 Renhållning</b></p> <p>Entreprenören ska hålla rent och vidta åtgärder för att begränsa damning och nedsmutsning samt för att undvika spill och föroreningsspridning inom och utanför arbets- och etableringsområden. Det åligger Entreprenören att vidta åtgärder vid nedsmutsning av allmänna vägar eller vid damning.</p> <p>Entreprenören ska upprätta plan för hantering av avfall som redovisar att avfallet tas om hand på korrekt sätt.</p> <p>Entreprenören ska, vid entreprenadstart, uppvisa avtal med behörig avfallsmottagare för de avfallsfraktioner som förekommer i entreprenaden. Om nya avfallsfraktioner uppkommer under entreprenadtiden ska entreprenören teckna nya avtal med behörig avfallsmottagare för dessa.</p> <p>Entreprenören ska ombesörja renhållning av väg till följd av byggtrafik.</p> <p><b>AFG.83 Städning och slutrengöring</b></p> <p><b>AFG.832 Slutrengöring</b></p> <p>Vid slutrengöring ska anläggningen, och i den ingående delar, rengöras. Tillfälliga anordningar ska tas bort. Entreprenörens kvarvarande varor och hjälpmedel ska föras bort i den mån de inte erfordras för slutbesiktning.</p> <p><b>AFG.84 Avetablering och återställande av mark och väg</b></p> <p>Entreprenören ska återställa ianspråktagen mark. Tillfälliga vägar och planer ska tas bort. Entreprenören ska laga väg, plan eller annan anläggning som har skadats genom åverkan till samma standard som före entreprenaden. Återställning gäller även belysning och annan utrustning som flyttats under entreprenadtiden.</p>				

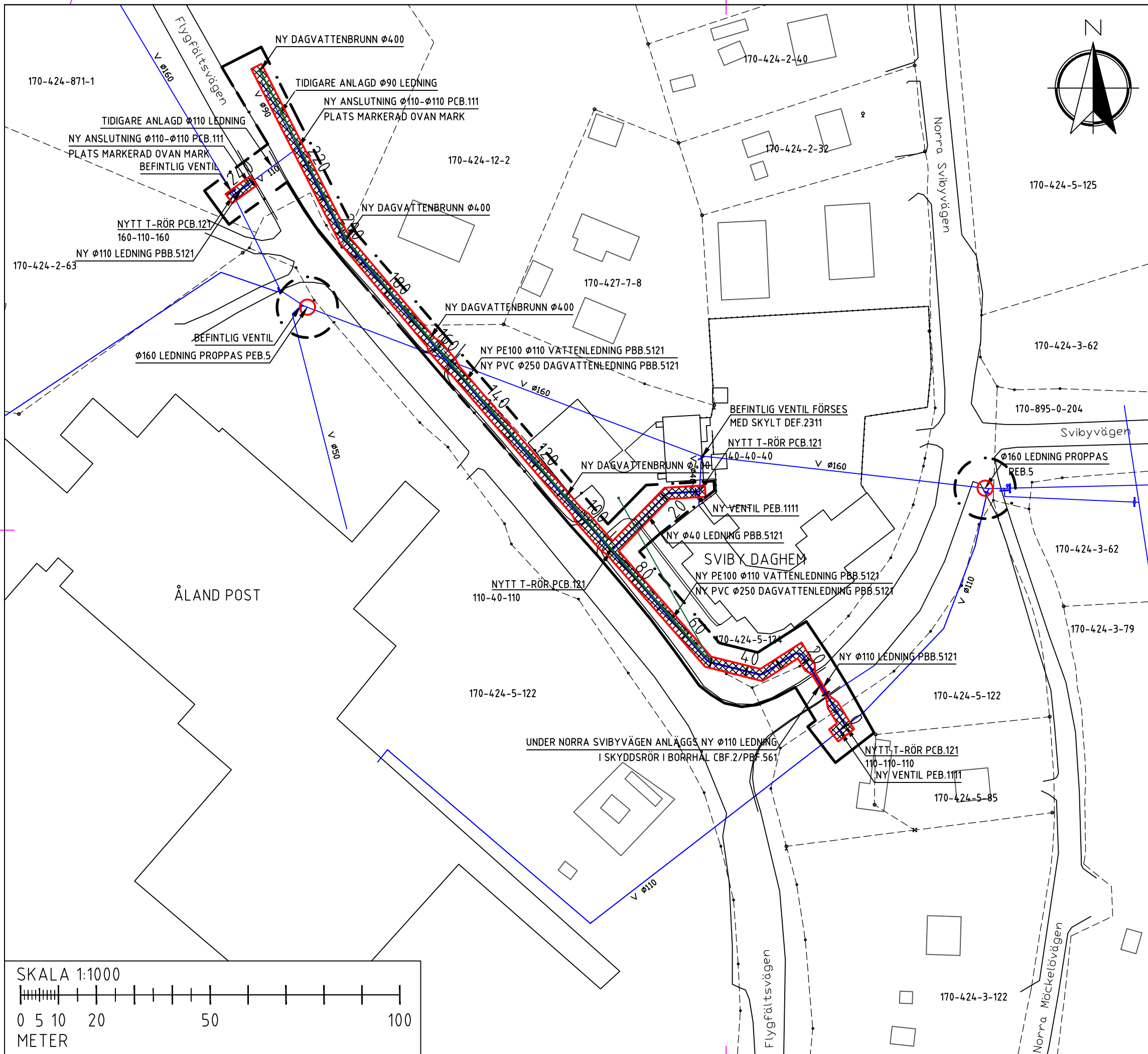

KOORDINATSYSTEM: ETRS-GK20  
HÖJDSYSTEM: N2000

### TECKENFÖRKLARING

- Arbetsrådesgräns
- Fastighetsgräns
- Fastighetsbeteckning
- Ny vattenledning
- Ny dagvattenledning
- Befintlig vattenledning
- Ventil
- Uppskattat schaktområde

BET	ÄNDRINGEN AVSER	DATUM	SIGN.
-----	-----------------	-------	-------

## FÖRFRÅGNINGSUNDERLAG



**JOMALA KOMMUN**

ANLÄGGANDE AV VATTEN- OCH  
DAGVATTENLEDNINGAR VID FLYGFÄLTSVÄGEN  
I SVIBY, JOMALA

Planritning VA

SKALA	NUMMER	BET
1:1000	101T0205	

UPPDRAG NR 2300301 RITAD/KONSTRUERAD AV Gustaf Qvarnström

DATUM 23.05.2024 GRANSKAD AV David Björlin

Björlin  
GITech Ab  
Storagatan 3  
22100 Mariehamn  
+358 40 5935832



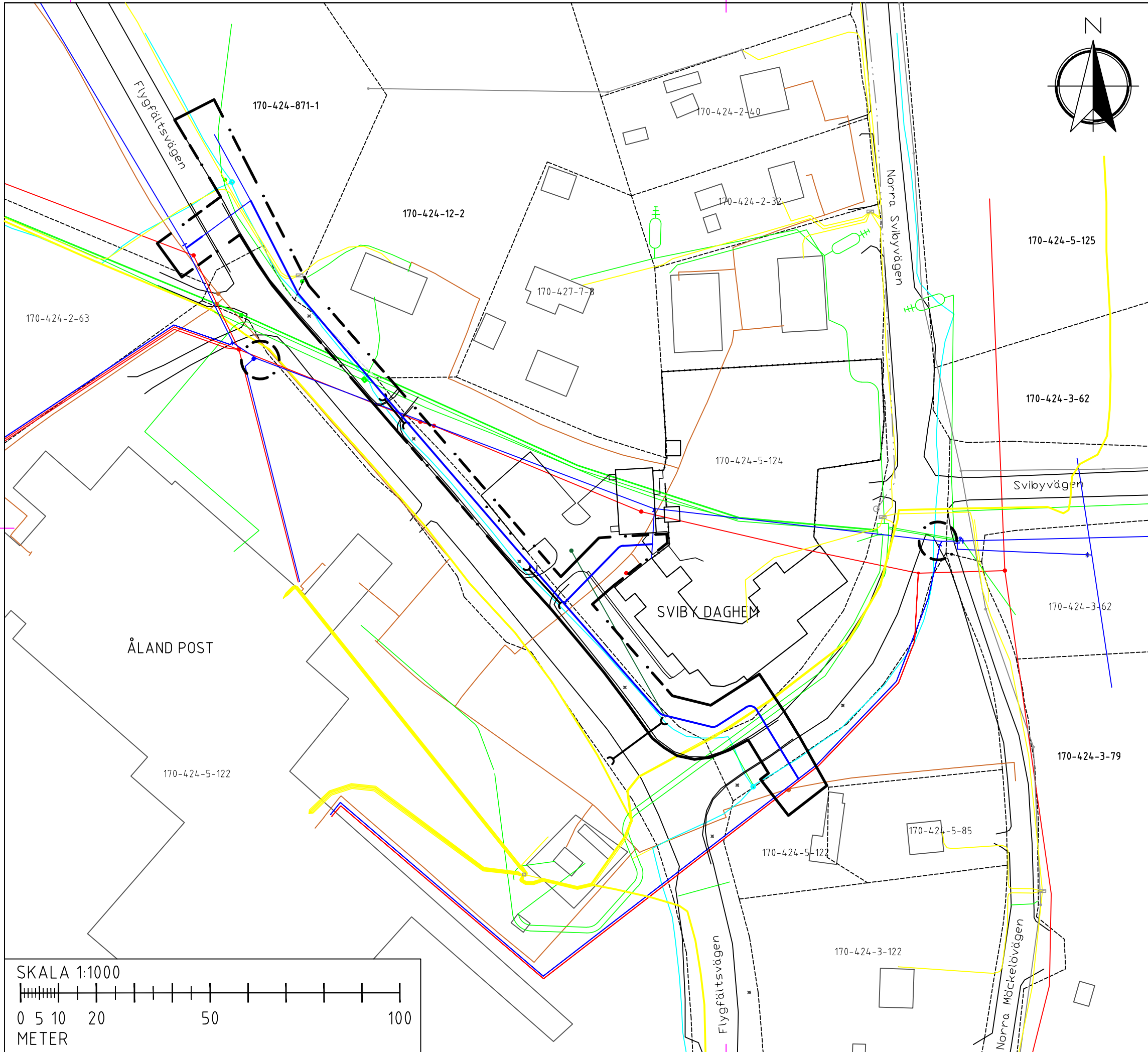

KOORDINATSYSTEM: ETRS-GK20  
 HÖJDSYSTEM: N2000

TECKENFÖRKLARING

- Arbetsområdesgräns
- Fastighetsgräns
- 35-404-1-14 Fastighetsbeteckning
- Ny vattenledning
- Befintlig vattenledning
- Ventil
- Befintlig avloppsledning
- Befintligt dagvatten
- IP Connect
- Ålands telefon
- Ålands Elandelslag LS
- Ålands Elandelslag HS
- Mariehamns Energi

BET	ÄNDRINGEN AVSER	DATUM	SIGN.
-----	-----------------	-------	-------

FÖRFRÅGNINGSUNDERLAG

**JOMALA KOMMUN**

**ANLÄGGANDE AV VATTEN- OCH DAGVATTENLEDNINGAR VID FLYGFÄLTSVÄGEN I SVIBY, JOMALA**  
 Ledningsöversikt  
 OBS! Befintliga ledningar ska endast ses som instruktiva. Exakt position ska bestämmas i samråd med berörd ledningsägare

SKALA	NUMMER	BET
1:1000	101T0206	

UPPDRAG NR 2300301	RITAD/KONSTRUERAD AV Gustaf Qvarnström
DATUM 23.05.2024	GRANSKAD AV David Björlin

Björlin  
GI Tech Ab  
Storagatan 3  
22100 Mariehamn  
+358 40 5935832

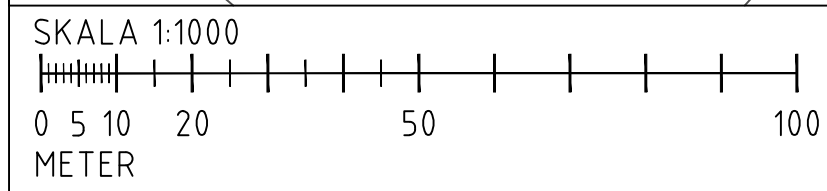



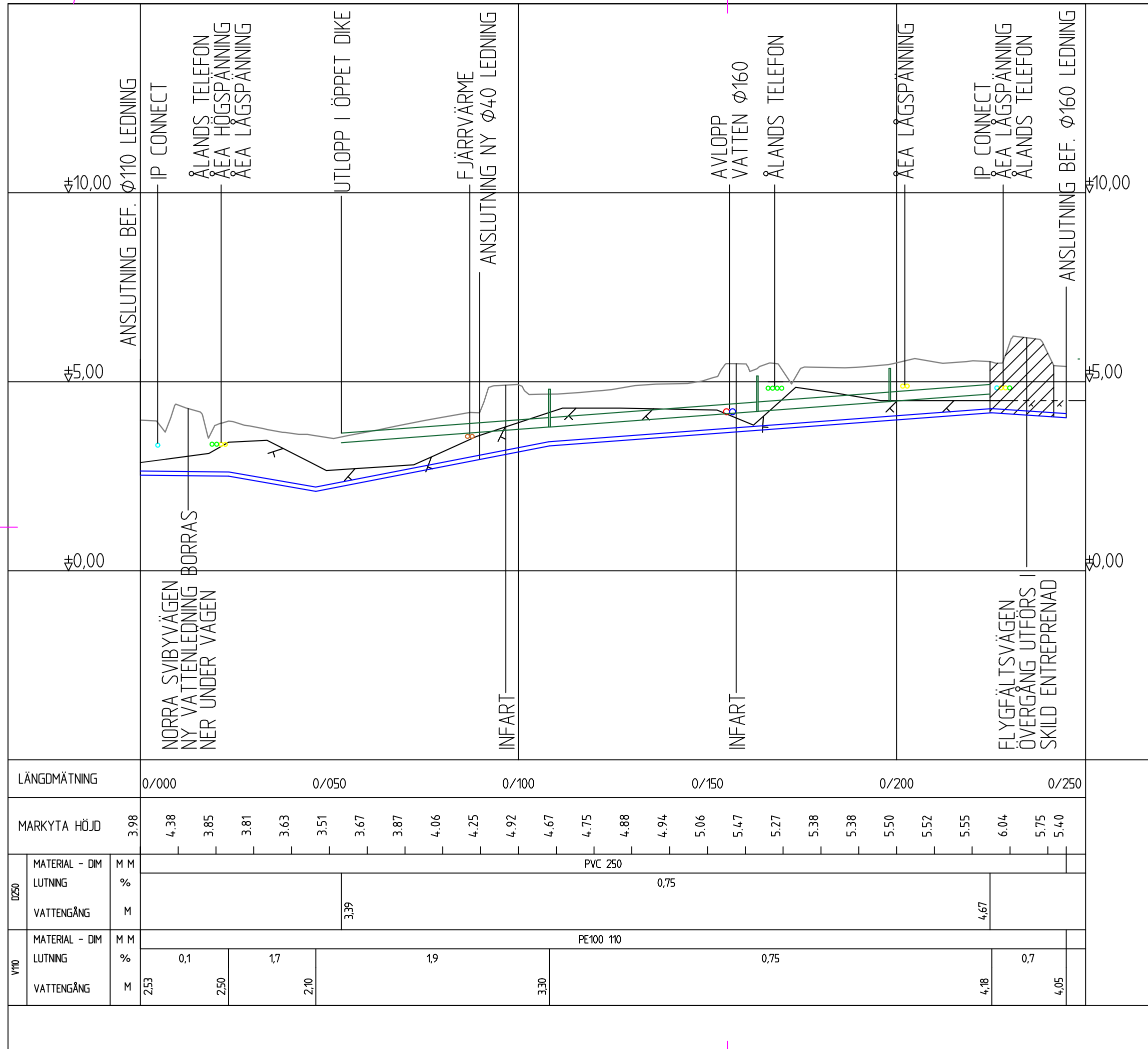

BET	ÄNDRINGEN AVSER	DATUM	SIGN.
-----	-----------------	-------	-------

## FÖRFRÅGNINGSUNDERLAG



JOMALA KOMMUN

ANLÄGGANDE AV VATTEN- OCH DAGVATTENLEDNINGAR VID FLYGFÄLT SVÄGEN I SVIBY, JOMALA  
Längdprofil VA

OBS! Befintliga ledningar ska endast ses som instruktiva. Exakt position ska bestämmas i samråd med berörd ledningsägare

SKALA	NUMMER	BET
1:1000/1:100	101T0304	

UPPDRAG NR	RITAD/KONSTRUERAD AV
2300301	Gustaf Qvarnström

DATUM	GRANSKAD AV
23.05.2024	David Björlin

Björlin  
GITech Ab  
Storagatan 3  
22100 Mariehamn  
+358 40 5935832



LÄNGDMÄTNING	0/000	0/050	0/100	0/150	0/200	0/250																								
MARKYTA HÖJD	3.98	4.38	3.85	3.81	3.63	3.51	3.67	3.87	4.06	4.25	4.92	4.67	4.75	4.88	4.94	5.06	5.47	5.27	5.38	5.38	5.50	5.52	5.55	6.04	5.75	5.40				
D250	MATERIAL - DIM	M	PVC 250																											
	LUTNING	%	0,75																											
V110	VATTENGÅNG	M	3,39																								4,67			
	MATERIAL - DIM	M	PE100 110																											
V110	LUTNING	%	0,1		1,7		1,9												0,75		0,7									
	VATTENGÅNG	M	2,53	2,50		2,10		3,30		4,18		4,05																		

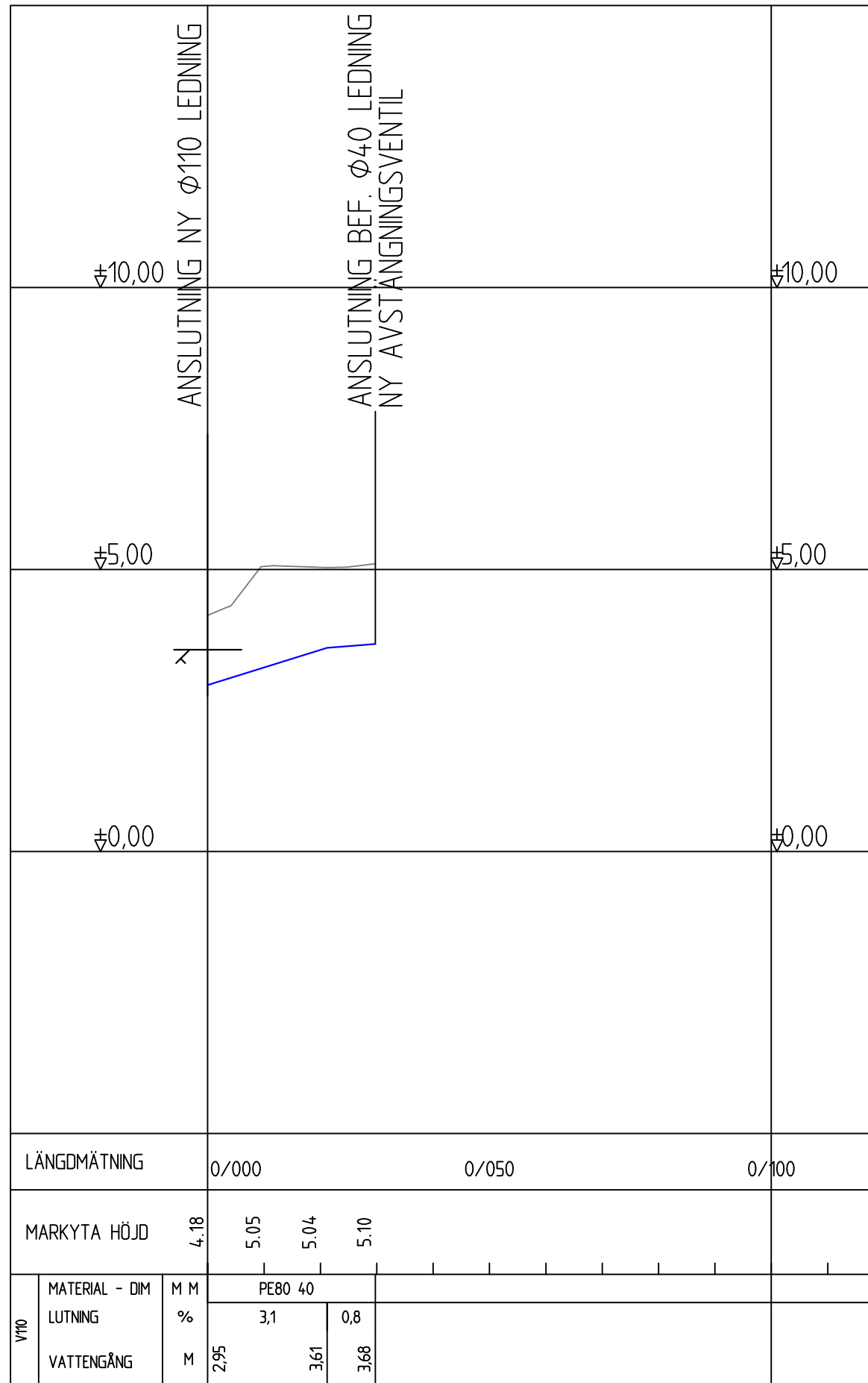

LÄNGDMÄTNING	0/000	0/050	0/100	
MARKYTA HÖJD	4.18	5.05	5.04	5.10
MATERIAL - DIM	M M	PE80 40		
LUTNING	%	3,1	0,8	
VATTENGÅNG	±	2,95	3,68	3,68

BET	ÄNDRINGEN AVSER	DATUM	SIGN.
-----	-----------------	-------	-------

## FÖRFRÅGNINGSUNDERLAG



JOMALA KOMMUN

ANLÄGGANDE AV VATTEN- OCH DAGVATTENLEDNINGAR VID FLYGFÄLTSVÄGEN I SVIBY, JOMALA

Längdprofil VA

OBS! Befintliga ledningar ska endast ses som instruktiva. Exakt position ska bestämmas i samråd med berörd ledningsägare

SKALA	NUMMER	BET
1:1000/1:100	101T0305	

UPPDRAG NR	RITAD/KONSTRUERAD AV
2300301	Gustaf Qvarnström

DATUM	GRANSKAD AV
23.05.2024	David Björlin

Björlin  
GITech Ab  
Storagatan 3  
22100 Mariehamn  
+358 40 5935832



# TYPSEKTION VID JORDSCHAKT

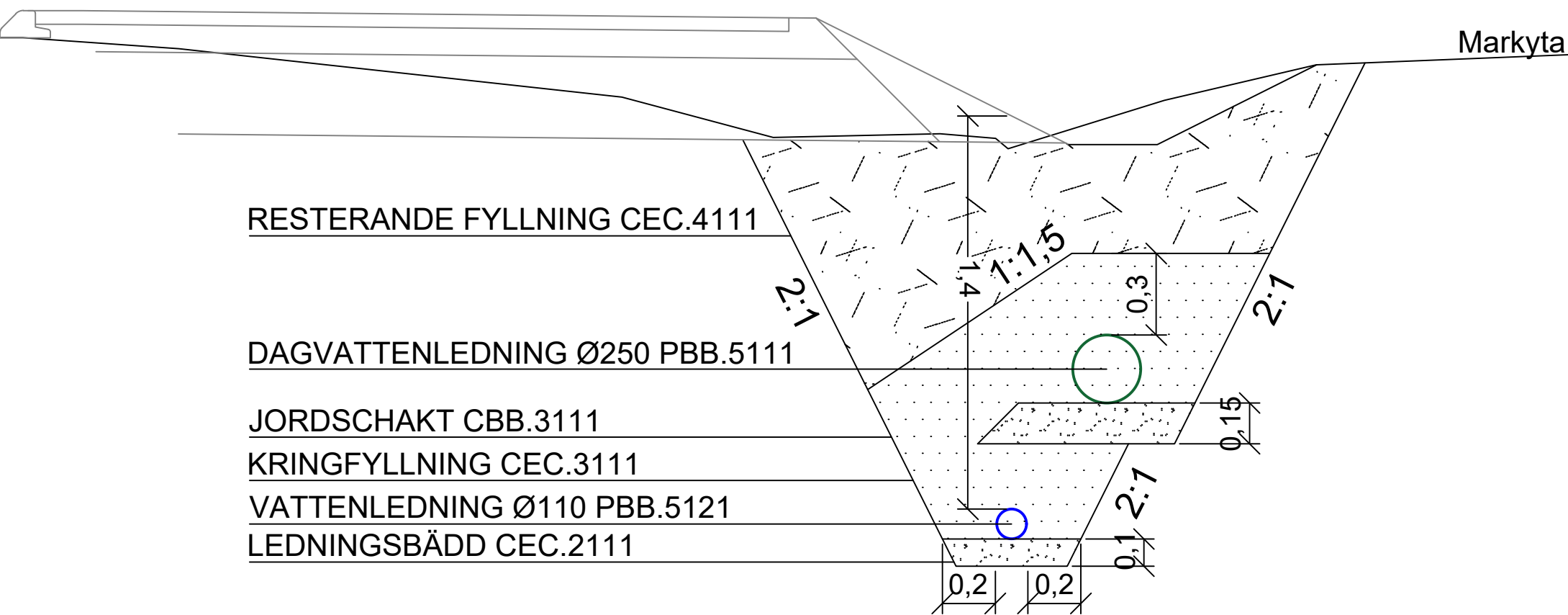

# TYPSEKTION VID BERGSCHAKT

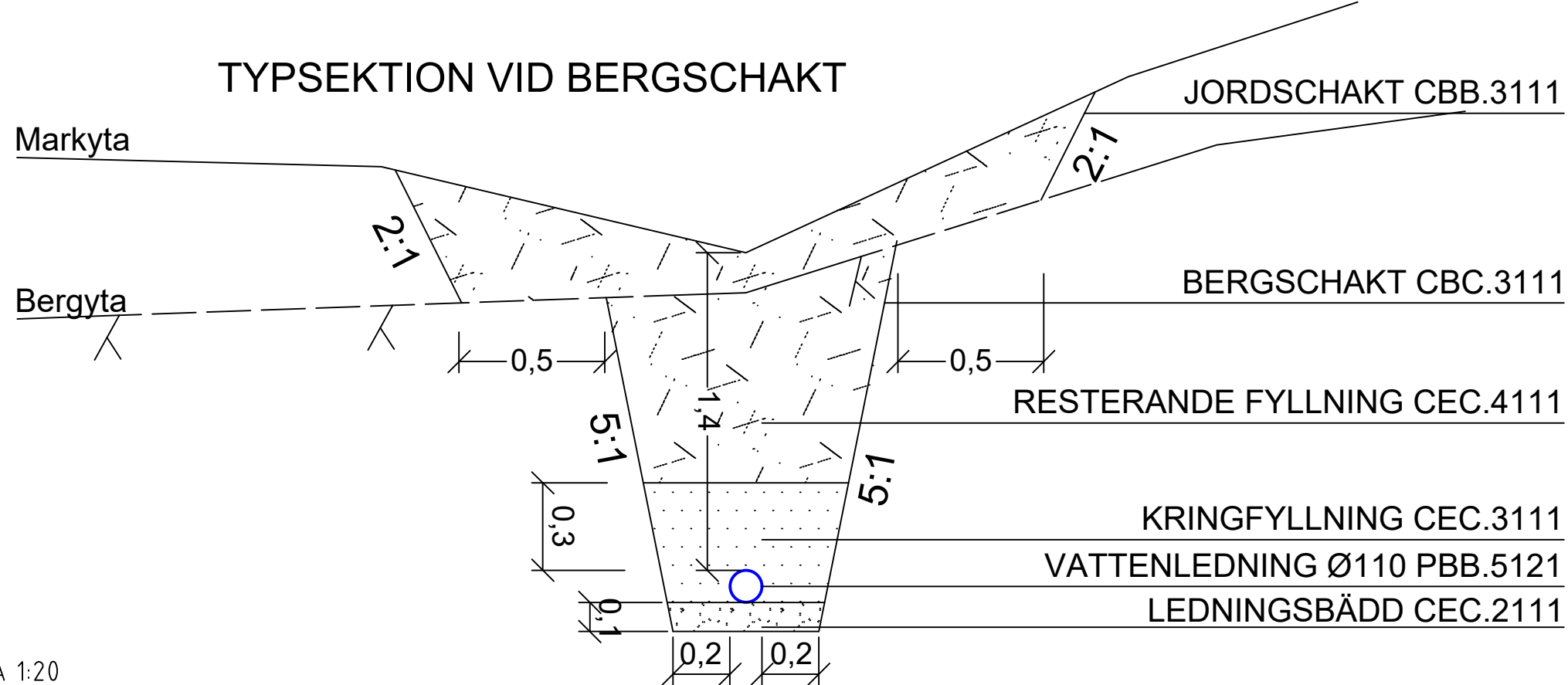

SKALA 1:20

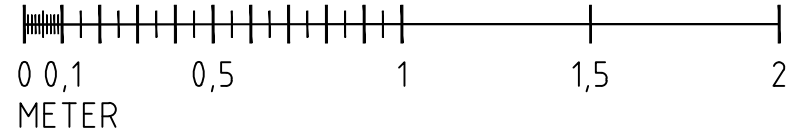

BET	ÄNDRINGEN AVSER	DATUM	SIGN.
<b>FÖRFRÅGNINGSUNDERLAG</b>			
		<b>JOMALA KOMMUN</b>	
ANLÄGGANDE AV VATTEN- OCH DAGVATTENLEDNINGAR VID FLYGFÄLTSVÄGEN I SVIBY, JOMALA			
Typsektioner VA			
SKALA	NUMMER	BET	
1:20	101T0402		
UPPDRAG NR	RITAD/KONSTRUERAD AV		
2300301	Gustaf Qvarnström		
DATUM	GRANSKAD AV		
23.05.2024	David Björlin		
Björlin GITech Ab Storagatan 3 22100 Mariefhamn +358 40 5935832			

**TAXA FÖR PLOGNING AV PRIVATA VÄGAR  
2024  
för Jomala kommun**



Antagen av kommunfullmäktige den xx augusti 202x § xx  
Ikraftträdande den 15 november 2024

Med privata vägar avses i denna taxa, vägavsnitt mellan allmän väg och vändplaner vid bostadshus och företag inom kommunen. Privat väg kan vara såväl enskild väg gemensam för flera fastigheter som infart till enskild fastighet.

För gemensam enskild väg skall finnas ett väglag eller undertecknat dokument av innehavarna av vägrätt.

För snöplogning av privata vägar debiteras avgifter i enlighet med denna taxa. Avgifterna i denna taxa anges exklusive mervärdesskatt. Vid debitering tilläggs lagstadgad mervärdesskatt i sådana fall sådan ska debiteras.

**1 §**

Avgiften baserar sig på vägsträckans längd enligt följande:

<b>0 - 100 m</b>	<b>175,00 euro</b>	(219,63 euro inkl. moms*)
<b>101 - 200 m</b>	<b>192,00 euro</b>	(240,96 euro inkl. moms*)
<b>201 - 500 m</b>	<b>243,00 euro</b>	(304,97 euro inkl. moms*)
<b>501 - 1000 m</b>	<b>315,00 euro</b>	(395,33 euro inkl. moms*)
<b>1001 – 2000 m</b>	<b>385,00 euro</b>	(483,18 euro inkl. moms*)
<b>Över 2000 m</b>	<b>506,00 euro</b>	(635,03 euro inkl. moms*)

\* Priserna inklusive moms avser moms om 25,5 procent.

Vägsträckans längd utgör avståndet från allmän väg till berörd fastighets vändplan.

Såvida fråga är om enskild väg, som är gemensam för flera fastigheter, debiteras dels en avgift av väglaget, eller, om väglag inte finns, av den vägintressent som anmält om plogningen, enligt det ovan sagda, samt dels en särskild avgift av varje fastighetsägare som önskar få sin egen infart plogad, varvid fastighetsägarens avgift är **37,00 euro** (46,44 euro inkl. moms).

**2 §**

Avgiften för plogningssäsongen ska betalas senast på förfallodagen av de som anmält sig till plogning för ifrågavarande säsong. För den som betalar därefter höjs avgiften med 50 %.

**3 §**

Följande regler för plogning av infarter gäller:

- Plogningen utförs bara för fastigheter som inte ligger inom byggnadsplaneområde;
- Kommunen plogar infarter åt kommuninvånare och företag inom kommunen;
- Infart och vändplan ska vara utmärkta med reflekterande plogkäppar och fria från fasta hinder och grenar till en höjd av 4 m och till en bredd av 3 meter.
- Vändplan plogas så att det går att vända en personbil på denna;
- Vid snöfall nattetid eftersträvas att plogningen är färdigställd kl. 07.00. I övrigt utförs



plogning vid behov därav enligt direktiv som utfärdas av tekniska chefen.

#### **4 §**

Frågor i anslutning till denna taxa avgörs av kommunstyrelsen.

---

**ÅLANDS RÄDDNINGSMYNDIGHET, TAXOR 1.5.-31.12.2024**

	<b>2024</b>
	exkl moms
Utbildning, föreläsning	55,75 €/tim
Värmekamera	37,80 €/tim
Värmekamera	94,40 €/dag
Drönare	37,80 €/tim
Drönare	94,40 €/dag
Arbete i samband med kamera/drönare	55,75 €/tim
Utbildningsvagn	58,40 €/ggr
Handbrandsläckare, vatten	13,65 €/st
Handbrandsläckare CO2	46,00 €/st
Handbrandsläckare, pulver	40,30 €/st
Rökalkstrare	25,05 €/ggr
Rökvätska	20,10 €/lit
Kursavgifter;	
Anläggningsskötare brandalarm	150,00 €/deltagare
Anläggningsskötare sprinkler	200,00 €/deltagare
Social o hälsovård, halvdag + intyg	82,50 €/deltagare
Tekniskt fel där jourhavande åtgärdar	120,20 €

**ÅLRM nämnden budgetförslag 1.5. - 31.12.2024**

<b>ÅLRM nämnden</b>		<b>2024</b>
<b>Radetiketter</b>		<b>RN Budgetförslag</b>
<b>A3100 VERKSAMHETENS INTÄKTER</b>		
<b>A3120 Försäljningsintäkter</b>		<b>13 327</b>
<b>A3100 VERKSAMHETENS INTÄKTER Summa</b>		<b>13 327</b>
<b>A4100 VERKSAMHETENS KOSTNADER</b>		
<b>A4110 Personalkostnader</b>		<b>-6 777</b>
<b>A4170 Köp av tjänster</b>		<b>-4 050</b>
<b>A4200 Material, förnödenheter och varor</b>		<b>-1 100</b>
<b>A4270 Övriga verksamhetskostnader</b>		<b>-1 400</b>
<b>A4100 VERKSAMHETENS KOSTNADER Summa</b>		<b>-13 327</b>
<b>Totalsumma</b>		<b>0</b>

## ÅLRM tjänstemännen budgetförslag 2024

ÅLRM tjänstemännen		2024
<b>Radetiketter</b>		
<b>A3100 VERKSAMHETENS INTÄKTER</b>		
A3120	Försäljningsintäkter	344 916
A3170	Avgiftsintäkter	8 000
A3240	Understöd och bidrag	10 000
<b>A3100 VERKSAMHETENS INTÄKTER Summa</b>		<b>362 916</b>
<b>A4100 VERKSAMHETENS KOSTNADER</b>		
A4110	Personalkostnader	-256 851
A4170	Köp av tjänster	-41 327
A4200	Material, förnödenheter och varor	-45 025
A4270	Övriga verksamhetskostnader	-2 020
<b>A4100 VERKSAMHETENS KOSTNADER Summa</b>		<b>-345 222</b>
<b>Totalsumma</b>		<b>17 693</b>
<b>NY TOTALSUMMA FÖR ANSLAGET</b>		<b>0</b>

## ÅLRM beredskapsfunktionen 2024

ÅLRM beredskapsfunktionen		2024
Radetiketter		
A3100 VERKSAMHETENS INTÄKTER		
A3120	Försäljningsintäkter	60 542
A3170	Avgiftsintäkter	8 400
A3100 VERKSAMHETENS INTÄKTER Summa		68 942
A4100 VERKSAMHETENS KOSTNADER		
A4110	Personalkostnader	-53 432
A4100 VERKSAMHETENS KOSTNADER Summa		-68 942
Totalsumma		0

4221 Köptjänst av Marihamns Räddningsverk

-15 510



Kalender	2023
Månad	December
Budgetdel	Investering
Kostnadslag	Extern
Konton med nummer	(flera objekt)

Investeringar överblick

Radetiketter Förbrukat totalt Fastställt budget totalt

**Påverkan på likvida medel för planperioden 2024-2026**

<b>KASSAMEDEL 31.12.2023</b>	<b>9 596 831</b>
Preliminärt årsbidrag 2024	-779 459
Budgeterade investeringar 2024	-2 287 382
Budgeterade lån	3 000 000
Överföring av budgeterade medel till 2024	-7 592 115
<b>KASSAMEDEL 31.12.2024</b>	<b>1 937 875</b>
Budgeterat årsbidrag 2025	958 948
Budgeterade investeringar 2025	-3 407 950
Budgeterade lån	2 000 000
<b>KASSAMEDEL 31.12.2025</b>	<b>1 488 873</b>
Budgeterat årsbidrag 2026	2 573 189
Budgeterade investeringar 2026	-967 105
Budgeterade lån	
<b>KASSAMEDEL 31.12.2026</b>	<b>3 094 957</b>
Minskade/ökade kassamedel 31.12.2024	-7 658 956
Minskade/ökade kassamedel 31.12.2025	-449 002
Minskade/ökade kassamedel 31.12.2026	1 606 084



# FÖRVALTNINGS- STADGA

formaterade: Teckensnitt:Fet



## JOMALA KOMMUN

Antagen av kommunfullmäktige den 14 september 2011 § 46.

Ändrad av kommunfullmäktige den 15 maj 2012 § 53.

Ändrad av kommunfullmäktige den 12 juni 2012 § 68.

Ändrad av kommunfullmäktige den 11 december 2012 § 114.

Ändrad av kommunfullmäktige den 26 mars 2013 § 32.

Ändrad av kommunfullmäktige den 25 februari 2014 § 14.

Ändrad av kommunfullmäktige den 14 april 2015 § 34.

Ändrad av kommunfullmäktige den 15 september 2015 § 64.

Ändrad av kommunfullmäktige den 31 januari 2017 § 5.

Ändrad av kommunfullmäktige den 29 augusti 2017 § 41.  
Ändrad av kommunfullmäktige den 12 juni 2018 § 36.  
Ändrad av kommunfullmäktige den 10 december 2019 § 92.  
Ändrad av kommunfullmäktige den 8 december 2020 § 95.  
Ändrad av kommunfullmäktige den 17 maj 2022 § 23.  
Ändrad av kommunfullmäktige den 7 mars 2023 §- 6.  
**Ändrad av kommunfullmäktige den x.x.2024 §xx**

# INNEHÅLLSFÖRTECKNING

I. ALLMÄNT.....	14
II. FÖRVALTNINGSORGANISATION .....	22
III. KOMMUNFULLMÄKTIGE.....	54
ALLMÄNNA BESTÄMMELSER .....	54
KOMMUNFULLMÄKTIGELEDAMÖTERS INITIATIVRÄTT.....	65
KOMMUNFULLMÄKTIGES SAMMANTRÄDEN.....	75
UTSKOTT.....	1344
VAL.....	1344
MAJORITETSVAL.....	1344
PROPORTIONELLA VAL .....	1442
PROTOKOLL .....	1543
IV. KOMMUNSTYRELSEN .....	1745
V. ARBETSGRUPPER OCH KOMMITTÈER .....	2422
VI. SAMMANTRÄDESFÖRFARANDE .....	2623
VII. ÖVRIGA HANDLÄGGNINGSPRÅG .....	3129
VIII. KOMMUNDIREKTÖREN .....	3334
IX. FÖRVALTNINGSCHIEFERNA.....	3533
X. DELEGERAD BESLUTANDERÄTT TILL ENSKILDA TJÄNSTEINNEHAVARE.....	3735
XI. PERSONAL.....	4339
XII. KOMMUNENS EKONOMISKA FÖRVALTNING.....	6048
XIII. GRANSKNING AV FÖRVALTNING OCH EKONOMI.....	6250

formaterade: Teckensnitt:11 pt

I. ALLMÄNT .....	1
II. FÖRVALTNINGSORGANISATION.....	2
III. KOMMUNFULLMÄKTIGE .....	4
ALLMÄNNA BESTÄMMELSER .....	4
KOMMUNFULLMÄKTIGELEDAMÖTERS INITIATIVRÄTT.....	5
KOMMUNFULLMÄKTIGES SAMMANTRÄDEN .....	6
UTSKOTT.....	11
VAL.....	11
MAJORITETSVAL .....	11
PROPORTIONELLA VAL .....	12
PROTOKOLL.....	13
IV. KOMMUNSTYRELSEN .....	15
V. KOMMUNDIREKTÖREN .....	22

VI. FÖRVALTNINGSCHIEFERNA .....	24
VII. SAMARBETSFORMER .....	26
VIII. KOMMITTÉER .....	27
IX. PERSONAL .....	28
LEDNINGSORGANISATION OCH PERSONAL .....	28
X. SAMMANTRÄDESFÖRFARANDE .....	36
XI. ÖVRIGA HANDLÄGGNINGFRÅGOR .....	42
XII. KOMMUNENS EKONOMISKA FÖRVALTNING .....	44
XIII. GRANSKNING AV FÖRVALTNING OCH EKONOMI .....	46

# FÖRVALTNINGSSTADGA FÖR JOMALA KOMMUN

## I. ALLMÄNT

### 1 § Tillämpning

Kommunens förvaltning är ordnad i enlighet med denna stadga.

~~I kommunens förvaltning iakttas därtill nedan nämnda stadgor och instruktioner.~~

~~—Instruktion för byggnämnd~~

~~—Instruktion för byggnadskommittéer~~

~~—Utbildningsstadga~~

~~—Arvodesstadga~~

~~—Instruktion för förvaltningarna~~

I kommunens förvaltning finns ett flertal andra styrdokument. Förvaltningen upprätthåller en sammanställning över samtliga gällande styrdokument.

Förvaltningsstadgan kommer i andra hand i förhållande till lagstiftning samt andra stadgor och instruktioner.

### 2 § Kommunens verksamhetsidé

Kommunen ska i samråd med invånarna skapa och upprätthålla förutsättningar för att, inom ramen för befintliga resurser, på ett möjligast rationellt och effektivt sätt producera kommunal samhällsservice som motsvarar efterfrågan. I sin verksamhet eftersträvar kommunen en ekologisk, ekonomisk, kulturell och socialt hållbar utveckling med ett särskilt ansvar för kommande generationer. Kommunen ska i sin verksamhet eftersträva en god och frisk miljö, där det är hälsosamt och trivsamt att bo och vistas.

Formaterat: Indrag: Vänster: 0 cm

## II. FÖRVALTNINGSORGANISATION

### 3 § Förvaltningsorganen

Kommunens förtroendevalda verkar inom en organisation som bildas av kommunfullmäktige, kommunstyrelsen och, ~~lagstadgade nämnder och~~ ~~direktioner~~.

Kommunens administration leds av kommundirektören under kommunstyrelsens övervakning. Kommunstyrelsen har ett övergripande ansvar för kommunens administration.

Kommunens administration indelas i förvaltningar enligt nedanstående. De olika förvaltningarna leds av kommunstyrelsen samt förvaltningschef, den senare där sådan tjänst ~~man~~innehavare finns. Byggförvaltningen och räddningsförvaltningen leds dock av ~~byggnämnden~~ varsin nämnd samt förvaltningschef.

Förvaltningarna kan vid behov indelas i verksamhetsområden som leds av verksamhetschef och underliggande enheter som leds av enhetschef.

Kommunens förvaltningar utgörs av:

#### **Centralförvaltningen:**

Organ: Kommunstyrelsen  
Chef: Kommundirektören  
Vikarie: ~~Kommunsekreteraren~~ Biträdande kommundirektören

Till centralförvaltningen hänförs även ekonomikansliet, personalkansliet, lantbrukskansliet, ~~planläggningsärenden~~ planläggningskansliet och näringslivsärenden.

#### **Biblioteks- och kulturförvaltningen:**

Organ: Kommunstyrelsen  
Chef: Biblioteks- och kulturchefen  
Vikarie: Biblioteksbiträde

#### **Fritidsförvaltningen:**

Organ: Kommunstyrelsen  
Chef: Fritidschefen  
Vikarie: Fritidsledaren

#### **Bildningsförvaltningen:**

Bildningsförvaltning är ordnad i två ansvarsområden. Den ena med ansvar över grundskola och den andra över barnomsorgen.

#### Grundskola:

Organ: Kommunstyrelsen  
Chef: Grundskolechefen

Vikarie: Kommundirektören

Barnomsorgen:

Organ: Kommunstyrelsen

Chef: Barnomsorgschefen

Vikarie: Biträdande barnomsorgschefen

Till bildningsförvaltningen hänförs verksamheten som regleras i landskapslag om barnomsorg och grundskola (ÅFS 2020:32) eller senare motsvarande lagstiftning samt hemvårdsstöd.

**Bildningsförvaltningen:**

Organ: Kommunstyrelsen

Chef: Grundskolechefen samt barnomsorgschefen inom sina respektive ansvarsområden

Vikarie: Kommundirektören samt biträdande barnomsorgschefen

Till bildningsförvaltningen hänförs verksamheten som regleras i landskapslag om barnomsorg och grundskola (ÅFS 2020:32) eller senare motsvarande lagstiftning samt hemvårdsstöd. barnomsorgen, hemvårdsstöd, grundskolan, tillsyn av hemundervisning och grundskoleutbildning för andra än läropliktiga. Därtill ska bildningsförvaltningen styra och övervaka vuxenutbildning

**Äldreomsorgsförvaltningen:**

Organ: Kommunstyrelsen

Chef: Äldreomsorgschefen

Vikarie: Hemserviceledaren

**Tekniska förvaltningen:**

Organ: Kommunstyrelsen

Chef: Tekniska chefen

Vikarie: ~~Kommunteknikern~~ Biträdande tekniska chefen

**Byggförvaltningen:**

Organ: Byggnämnden

Chef: Byggnads- och miljöinspektören

Vikarie: Byggnadsinspektören

Till byggförvaltningen hänförs även miljövården.

Närmare bestämmelser om nämnden ingår i instruktion för byggnämnden.

**Räddningsförvaltningen:**

Organ: ~~Den gemensamma räddningsnämnden~~ Gemensamma räddningsnämnden för räddningsområde Ålands landskommuner

Chef: Räddningschefen

Vikarie: ~~Brandinspektören~~ Ledande brandinspektör/brandingenjör

formaterade: Inte Färgöverstrykning

Närmare bestämmelser om nämnden ingår i instruktion för ~~gemensam räddningsnämnd~~en.

~~Till räddningsförvaltningen hänförs också befolkningsskyddet.~~

~~I denna stadga har intagits allmänna bestämmelser för förvaltningsorganisationen som således kompletterar andra styrdokument.~~

Kommunstyrelsen kan tillsätta kommittéer för beredning eller utredning av ett visst ärende eller för att sköta en särskild uppgift.

För granskning av kommunens förvaltning och ekonomi utser kommunfullmäktige revisorer.

Närmare bestämmelser om utskott som tillsätts av kommunfullmäktige finns i 34 § i denna stadga.

Formaterat: Indrag: Vänster: 2 cm



### III. KOMMUNFULLMÄKTIGE

#### Allmänna bestämmelser

##### 4 § Sammansättning

Kommunfullmäktige består ~~från och med år 2024~~ av tjugoen (21) ~~stycken~~ kommunfullmäktigeledamöter jämte ersättare utsedda genom allmänna val.

##### 5 § Samman kallande av sammanträde

Kommunfullmäktige sammankallas av kommunfullmäktiges ordförande eller vid förhinder för denna av vice ordföranden. Vid förhinder för hela presidiet kan kommunfullmäktige sammankallas av kommunstyrelsens ordförande, som också utfärdar kallelse till ett nyvalt kommunfullmäktiges första sammanträde. Vid år som inte föregås av ~~ny~~val utfärdas kallelse till kommunfullmäktiges första sammanträde av kommunfullmäktiges ordförande för det föregående året.

##### 6 § Kommunfullmäktiges konstituering

Den kommunfullmäktigeledamot som längst innehaft ett kommunfullmäktigeuppdrag i kommunen öppnar sammanträdet och leder ordet tills ordförande och vice ordföranden har valts för kommunfullmäktige.

Om flera av ledamöterna tillhört kommunfullmäktige lika lång tid leder den ledamot som är äldst av dessa valet av ordförande och vice ordförande. Inom kommunfullmäktige väljs högst två (2) vice ordförande, där en om två väljs ska utses till första vice ordförande och den andra till andra vice ordförande.

Protokollet vid kommunfullmäktiges sammanträden förs av ~~kommunsekreteraren~~biträdande kommundirektören, som även handhar dess övriga sekreteraruppgifter, såvida kommunfullmäktige inte annat beslutar. Vid förfall för ~~kommunsekreteraren~~biträdande kommundirektören handhas sekreteraruppgifterna av sakkunnig vid centralförvaltningen, kommundirektören eller annan person som kommunfullmäktiges ordförande inkallar.

##### 7 § Sammanträden

Kommunfullmäktige beslutar om vilka dagar sammanträden ska äga rum. Kommunfullmäktige ska även sammanträda då kommunstyrelsen eller minst en fjärdedel av kommunfullmäktiges ledamöter begär det för ett visst ärende eller då kommunfullmäktiges ordförande anser att det behövs.

##### 8 § Placering

Vid sammanträde är ledamöterna placerade i av ordföranden bestämd ordningsföljd.

## Kommunfullmäktigeledamöters initiativrätt

### 9 § Motion

Kommunfullmäktigeledamot har rätt att väcka motion i ärende rörande kommunens gemensamma angelägenheter. Motionen ska i skriftlig form lämnas till kommunfullmäktiges ordförande senast ~~före sammanträdet~~ före sammanträdet sju dagar före sammanträdet.

Motion upptages till behandling efter det att de i föredragningslistan nämnda ärendena slutförts och motionens första undertecknare ska då beredas tillfälle att yttra sig varefter motionen utan annan överläggning remitteras till kommunstyrelsen eller annat organ för att beredas.

Beslut i det ärende som motionen berör fattas av det organ som enligt instruktion, delegeringsbeslut eller lagstiftning är behörigt därtill. Därefter redovisar kommunstyrelsen för kommunfullmäktige vilka åtgärder som vidtagits med anledning av motionen. Om motionen gäller ett ärende i vilket kommunfullmäktige ska fatta beslut så fattas beslutet där, i annat fall antecknar sig kommunfullmäktige för kännedom det beslut som fattats med anledning av motionen.

Ärendet ska beredas så att kommunfullmäktige kan fatta beslut i ärendet inom ett år efter att motionen väckts. Om beredningen inte kan avslutas inom denna tid ska detta meddelas till kommunfullmäktige inom utsedd tid tillsammans med det som framkommit vid beredningen. Kommunfullmäktige kan besluta att avskriva motionen från vidare behandling.

### 10 § Skriftlig fråga

En skriftlig fråga kan ställas till kommunstyrelsen om kommunens verksamhet och förvaltning ifall frågeställarna omfattar minst en fjärdedel av kommunfullmäktige. Frågan ska tillställas kommunens kansli.

Kommunstyrelsen ska besvara frågan senast vid det kommunfullmäktigesammanträde som följer närmast efter det att två månader förflutit sedan frågan ställdes eller så ska kommunstyrelsen meddela orsak till att svar inte kunnat avges.

~~Om det under behandlingen av frågan framställs ett förslag om att ett tillfälligt utskott bör tillsättas för att granska det ämne som frågan berör ska kommunfullmäktige fatta beslut om huruvida ett tillfälligt utskott ska tillsättas. Annat beslut kan inte fattas med anledning av frågan.~~

## Kommunfullmäktiges sammanträden

### 11 § Kallelse till sammanträden

Kallelse till kommunfullmäktiges sammanträden ska sändas minst sex dagar före sammanträdet till varje kommunfullmäktigeledamot separat och till de personer som har såväl närvaro- som yttranderätt vid sammanträdet. Inom samma tid ska sammanträdet delges på kommunens officiella elektroniska anslagstavla. I kallelsen ska anges tidpunkten och platsen för sammanträdet och vilka ärenden som ska behandlas.

Kallelse till kommunfullmäktiges sammanträden ska sändas ~~per post eller~~ elektroniskt. Kallelsen kan även sändas postledes på enskild begäran.

### 12 § Föredragningslistan

Föredragningslistan ska innehålla en redogörelse för de ärenden som ska behandlas och förslag till beslut. Föredragningslistan ska sändas i samband med kallelsen till sammanträdet. Föredragningslistan sänds även före sammanträdet till den första ersättaren samt till kommunstyrelsens ledamöter.

### 13 § Tillkännagivande av sammanträden

Tidpunkten och platsen för ett kommunfullmäktigesammanträde delges före sammanträdet på kommunens officiella elektroniska anslagstavla.

### 14 § Förfall

Ledamot som är förhindrad att handha sitt kommunfullmäktigeuppdrag eller som på grund av jäv inte kan delta i beslutsfattandet i ett visst ärende ska utan dröjsmål meddela detta till kommunens kansli. I anledning av meddelandet ska den i ordningen första ersättaren ~~in~~kallas. Om den i ordningen första ersättaren har förhinder ~~in~~kallas därpå följande.

### 15 § Deltagande i sammanträde på distans

Ledamöter i kommunfullmäktige kan, under förutsättning att tillförlitlig utrustning och uppkoppling finns att tillgå, delta i sammanträden på distans. Om ~~-kommunens~~ utrustning eller uppkoppling slutar att fungera under ett sammanträde ska ordföranden ajournera eller avbryta sammanträdet. Ifall någon ledamot deltar i sammanträdet på distans kan ingen sluten omröstning vidtas och ärendet ska bordläggas och behandlas vid ett sammanträde där ingen ledamot får delta i sammanträdet på distans.

### 16 § Kommunstyrelsens representanter vid kommunfullmäktigesammanträden

Vid kommunfullmäktiges sammanträden har förutom ledamöterna följande personer närvaro- och yttranderätt:

- kommunstyrelsens ledamöter eller vid förfall deras ersättare,

- kommundirektören, ~~kommunsekreteraren~~ biträdande kommundirektören, ekonomichefen och personalchefen.

Kommunfullmäktige kan kalla ~~tjänsteman~~ tjänsteinnehavare i kommunen eller särskild sakkunnig för att meddela upplysningar vid sammanträdet.

### 17 § Ordförandeskap och tillfällig ordförande

Det är ordförandens uppgift att leda behandlingen av ärendena och svara för ordningen på kommunfullmäktigesammanträdena. Ordföranden får, efter att ha gett en varning, bestämma att personer som uppträder olämpligt ska avlägsnas. Om det uppstår oordning ska ordföranden avbryta eller upplösa mötet.

Om såväl ordföranden som vice ordförandena är frånvarande eller jäviga vid behandlingen av något ärende, väljs en tillfällig ordförande för sammanträdet eller för ifrågavarande ärende.

Tillfällig ordförande väljs av kommunfullmäktige under ledning av den kommunfullmäktigeledamot som längst innehaft ett kommunfullmäktigeuppdrag i kommunen. Om flera ledamöter tillhört kommunfullmäktige under lika lång tid leds valet av den ledamot som är äldst av dessa.

### 18 § Namnupprop

Kommunfullmäktiges sammanträde inleds med namnupprop som förrättas i alfabetisk ordning, dock så att vice ordförandena och ordföranden uppropas sist. Sedan namnupprop förrättats ska ordföranden konstatera vilka ledamöter som anmält förfall och vilka ersättare som är närvarande i deras ställe. Härefter ska ordföranden konstatera huruvida kommunfullmäktige är lagligen sammankallat och beslutfört.

### 19 § Ledamot som infinner sig eller avlägsnar sig under sammanträdet

Ledamot som inte är närvarande vid namnuppropet antecknas i protokollet som frånvarande. En ledamot som infinner sig senare ska anmäla sig för ordföranden, varvid i protokollet antecknas under vilket ärendes behandling ledamoten infunnit sig. På motsvarande sätt förfars då ledamot avlägsnar sig under pågående sammanträde. Har ledamot anmält förhinder ska det antecknas i protokollet.

Som närvarande betraktas de ledamöter som enligt protokollet infunnit sig till sammanträdet och inte anmält att de avlägsnar sig eller som i övrigt inte konstaterats vara frånvarande.

Ordföranden kan verkställa nytt namnupprop om det under pågående sammanträde eller efter paus i sammanträdet bedöms vara nödvändigt.

|

← **Formaterat:** Tabbstopp: Inte vid 0 cm

## **20 § Ärendenas handläggningsordning**

Ärendena föredras av ordföranden för kommunfullmäktige i den ordning de intagits i föredragningslistan, om inte kommunfullmäktige beslutar om en annorlunda ordning.

Kommunstyrelsens förslag utgör grund för behandlingen. Har kommunfullmäktige tillsatt ett särskilt utskott i enlighet med 45 § kommunallagen (ÅFS 1997:73) för beredning av ett visst ärende eller för att granska förvaltningen utgör utskottets förslag grund för behandlingen. Har kommunstyrelsen ändrat sitt förslag innan kommunfullmäktige fattat beslut i ett ärende som ingår i föredragningslistan utgör det sålunda ändrade förslaget grund för behandlingen.

Har kommunstyrelsen återkallat sitt förslag innan kommunfullmäktige fattat beslut i ärende som ingår i föredragningslistan ska ärendet avlägsnas från föredragningslistan.

Kommunstyrelsen kan inte återta ett ärende som är bordlagt i kommunfullmäktige.

## **21-20 § Konstaterande av jäv**

Ordföranden ska vid behov begära att kommunfullmäktige avgör huruvida jäv föreligger för en ledamot eller annan person med yttranderätt.

## **22-21 § Anföranden**

Sedan ärendet föredragits för kommunfullmäktige har ledamot rätt att genom handuppräckning eller på annat tydligt sätt anhålla om ordet. Då en ledamot talar ska anhållan om ordet ske genom handuppräckning eller på annat sätt som inte stör den talande.

Anhåller flera ledamöter samtidigt om ordet beslutar ordföranden i vilken ordning envar erhåller ordet.

Har kommunstyrelsens ordförande eller kommundirektören begärt ordet ska han eller hon erhålla det före övriga talare. Samma rätt tillkommer ordföranden för av kommunfullmäktige tillsatt utskott vid behandling av det ärende för vars beredning utskottet tillsatts.

Begär ledamot replik då annan talar eller omedelbart efter att denna avslutat sitt anförande kan ordföranden bevilja ledamoten ordet före övriga anmälda talare. Replik får innehålla endast en kort förklaring eller rättelse till huvudanförandet eller bemötande av däri gjort påstående. Härefter får den som haft huvudanförandet ge ett svar, till vilket den som begärt replik har rätt till en andra replik, varefter den som haft huvudanförandet får ge ytterligare ett svar. Replik och svar får vara högst två minuter långa.

### **23-§22 § Sättet för anförande**

Den som erhållit ordet ska yttra sig från sin plats.

Talare ska hålla sig till den sak som behandlas. Om en ledamot avviker från ämnet ska ordföranden uppmana ledamoten att återgå till saken. Använder talare kränkande eller annars olämpliga uttryck ska ordföranden återkalla ledamoten till ordningen. Om talaren inte följer ordförandens uppmaning ska ordföranden frånta ledamoten ordet.

Andra än ordföranden har inte rätt att avbryta talare.

### **24-§23 § Förslag om bordläggning eller återremiss**

Har under diskussion begärts bordläggning eller återremiss till kommunstyrelsen ska ett sådant yrkande tas upp till avgörande omedelbart efter det att diskussionen förklarats avslutad.

För ett beslut om återremiss krävs att det biträds av minst hälften av de närvarande ledamöterna.

För ett beslut om bordläggning krävs att det biträds av minst en tredjedel av de närvarande ledamöterna. För att fatta beslut om bordläggning av ett ärende gällande val eller ett tidigare bordlagt ärende krävs det dock att beslutet biträds av minst hälften av de närvarande ledamöterna. Ärendet ska bordläggas till nästa sammanträde om inte kommunfullmäktige beslutar om en annan tidpunkt.

Har både bordläggning och återremiss begärts under diskussionen avgörs först frågan om bordläggning. Om ärendet därvid inte bordläggs behandlas förslaget om återremiss.

Om frågan om bordläggning och återremiss inte godkänns fortsätter ärendets sakliga behandling varvid även nya förslag kan framläggas.

### **25-§24 § Skriftligt förslag**

Ett förslag som väckts under diskussionen ska framställas skriftligt om ordföranden fordrar detta. Det skriftliga förslaget ska formuleras entydigt och med tydlig stil. Ordföranden kan vid behov begära renskrivning av förslaget.

### **26-§25 § Diskussionens avslutande och förslag till beslut**

Sedan alla som önskat yttra sig beretts tillfälle därtill förklarar ordföranden diskussionen avslutad. Härfter ska ordföranden för godkännande avge redogörelse för de under diskussionen framförda förslagen till beslut.

### **27-§26 § Förslag som förfaller**

Förslag som inte vunnit understöd, eller som faller utanför ärendet, upptas inte till omröstning. Förslag som ligger till grund för behandlingen upptas dock till

omröstning även om det under diskussionen inte vunnit understöd. Föreligger inga andra förslag som ska upptas till omröstning än det som ligger till grund för behandlingen eller när motförslag omfattas enhälligt ska ordföranden konstatera detta förslag såsom kommunfullmäktiges beslut.

### **28-§27 § Omröstningssätt**

En omröstning ska förrättas öppet genom upprop.

### **29-§28 § Omröstningsproposition**

Då omröstning ska verkställas mellan flera förslag förelägger ordföranden en omröstningsproposition kommunfullmäktige för godkännande.

Förslag ställs mot varandra endast till de delar de är oförenliga.

Finns flera än två oförenliga förslag till beslut ställs vid den första omröstningen de förslag mot varandra som mest skiljer sig från det förslag som enligt 20 § ligger till grund för behandlingen. Det segrande förslaget vid denna omröstning ställs därefter mot det kvarvarande förslag som mest skiljer sig från det förslag som ligger till grund för behandlingen. Omröstningen fortsätter på samma sätt till dess att ett enda motförslag till det förslag som ligger till grund för behandlingen erhålls. Förslag som avser enbart ett förkastande av det förslag som ligger till grund för behandlingen ska dock sist upptas till omröstning mot det förslag som segrat bland de övriga förslagen.

Är förslaget sådant att det kan antas eller förkastas oberoende av övriga förslag bör en särskild omröstning verkställas om förslaget.

När en omröstningsproposition ställs ska ordföranden samtidigt meddela vilka förslag som enligt lag fordrar särskild majoritet.

### **30-§29 § Konstaterande av beslut**

Efter verkställd omröstning ska ordföranden konstatera kommunfullmäktiges beslut.

### **31-§30 § Reservation**

Var och en som vid sammanträde deltagit i avgörande av ärende får anföra reservation mot det fattade beslutet ~~om beslutet fattats efter slutna omröstning. Dock har beslutet fattats efter öppen omröstning får reservation anföras~~ endast av den som röstat för annat än det segrande förslaget samt av den som framställt motförslag vilket i brist på understöd inte upptagits till omröstning. Har omröstning i ärendet inte verkställts får reservation anföras endast av den som framställt motförslag vilket i brist på understöd inte upptagits till omröstning. Reservationen ska anföras omedelbart efter det ärendet avgjorts samt, om den utvecklas närmare, motiveras skriftligen och lämnas senast då protokollet justeras.



### **32-§31 § Fortsatt sammanträde**

Om kommunfullmäktige avbrutit sitt sammanträde och fastställt dag och tidpunkt då sammanträdet ska fortsätta behöver en ny kallelse inte utfärdas. Frånvarande ledamöter ska dock ~~om möjligt~~ underrättas om det fortsatta sammanträdet.

### **33-§32 § Hemställningskläm**

Sedan beslut fattats i ärende kan kommunfullmäktige godkänna en till kommunstyrelsen riktad önskan (hemställningskläm) som bör ansluta sig till det behandlade ärendet och som inte får stå i strid med kommunfullmäktiges beslut, inte heller ändra eller utvidga detta.

Om ett kommunfullmäktigebeslut i sak innebär förkastande får en hemställningskläm inte fogas till beslutet.

## **Utskott**

### **34-§33 § Tillsättande av utskott**

Kommunfullmäktige kan bland sina ledamöter tillsätta utskott för att bereda ett visst ärende, för att avge utlåtande och för att granska förvaltningen.

Kommunfullmäktige ska utse ordförande för utskottet.

Kommunfullmäktiges presidium har rätt att närvara vid utskottets sammanträden.

## **Val**

### **35-§34 § Allmänna bestämmelser**

Om val förrättas med slutna sedlar ska röstsedeln vara vikt så att innehållet inte syns. Röstsedel som innehåller obehörig anteckning ska förkastas.

Röstsedlarna ges till kommunfullmäktigeordföranden i uppsordsordning.

Ordinarie ledamot och ersättare ska utses vid samma valförrättning. Då personliga ersättare utses ska vid kandidatnomineringen föreslås såväl ordinarie ledamot som ersättare. Är ersättarna inte personliga blir de valda som erhållit de flesta rösterna eller vid proportionellt val de högsta jämförelsetalen.

## **Majoritetsval**

### **36-§35 § Allmänna bestämmelser**

Röst kan avges för valbar kandidat i det val det är fråga om även om kandidaten ej blivit föreslagen eller understödd i diskussionen.

Om det vid kandidatnomineringen föreslås fler än det antal som ska väljas ska omröstning förrättas oberoende av om kandidaterna erhållit understöd eller ej.

Vid majoritetsval förrättas val bland samtliga kandidater på en gång.

#### **37-§36 § Medhjälpare vid valförrättning**

När majoritetsval förrättas med slutna sedlar tjänstgör de personer som utsetts till protokolljusterare vid sammanträdet som rösträknare och hjälper även i övrigt till vid valförrättningen, om kommunfullmäktige inte beslutar något annat.

## **Proportionella val**

#### **38-§37 § Kommunfullmäktiges centralnämnd**

För förrättande av proportionella val utser kommunfullmäktige en centralnämnd för sin mandattid. Nämnden består av tre ledamöter och en personlig ersättare för varje ledamot.

Nämnden är beslutförför då tre ledamöter är närvarande.

Kommunfullmäktige väljer en av ledamöterna till ordföranden och en till vice ordförande.

Som nämndens sekreterare fungerar kommunfullmäktiges protokollförare, om inte kommunfullmäktige beslutar något annat.

#### **39-§38 § Inlämning av kandidatlistor, upprop vid valförrättning**

Kommunfullmäktige bestämmer den tidpunkt när kandidatlistorna senast ska inlämnas till kommunfullmäktiges ordförande och när upprop vid valförrättningen vidtar.

#### **40-§39 § Uppgörande av kandidatlistor**

På kandidatlistan får förekomma namn på högst så många ledamöter och ersättare som får väljas vid valet.

Av kandidatlistans rubrik ska framgå för vilket val listan används. Kandidatlistan ska undertecknas av minst två kommunfullmäktigeledamöter. Den första undertecknaren fungerar som ombud för listan. Första undertecknaren inlämnar listan till kommunfullmäktiges ordförande och har rätt att företa de rättelser i listan som avses i 41 §.

#### **41-§40 § Granskning och rättelser av kandidatlistor**

När tiden för att lämna in kandidatlistorna har löpt ut överlämnar kommunfullmäktiges ordförande listorna till valnämnden som granskar huruvida dessa är rätt uppgjorda. Om det förekommer fel i någon lista bereds ombudet tillfälle att rätta felet inom den tidsfrist valnämnden utsatt.

Om samma person efter rättelse i den kandidatlista som ombudsmannen inlämnat fortfarande förekommer på två eller flera listor ska valnämnden om möjligt fråga kandidaten på vilken lista kandidatens namn ska kvarstå.

#### **42-§41 § Sammanställning av kandidatlistor**

När den reserverade tiden för rättelser som nämns i 41 § gått ut gör valnämnden en sammanställning av de antagna kandidatlistorna. Listornas ordningsföljd lottas, varefter varje kandidat förses med löpande ordningsnummer.

Sammanställningen av kandidatlistorna ska framläggas till påseende i kommunfullmäktiges sessionssal under minst femton minuter innan namnuppropet för valförrättningen börjar och ska uppläsa för kommunfullmäktige.

#### **43-§42 § Valförrättning**

Varje kommunfullmäktigeledamot ska anteckna numret på den kandidat han eller hon röstar på och ge sin röstsedel till kommunfullmäktiges ordförande i ordningsföljd enligt uppropet.

#### **44-§43 § Fastställelse av valresultat och förvaring av röstsedlar**

När uppropet är förrättat överlämnar kommunfullmäktiges ordförande röstsedlarna till valnämnden som granskar sedlarnas giltighet samt räknar ut och konstaterar valresultatet genom att i tillämpliga delar iakta vad som stadgas om kommunalval.

Centralnämnden ger ett skriftligt meddelande om valresultatet till kommunfullmäktiges ordförande som delger kommunfullmäktige resultatet.

De röstsedlar som avgetts vid ett val ska sparas tills beslutet vid det val där de använts har vunnit laga kraft. Det samma gäller även lottsedlar som använts vid lottning. Om valet har förrättats med slutna sedlar, ska de bevaras i slutet kuvert.

## **Protokoll**

#### **45-§44 § Förande, justering och framläggande av protokoll**

Protokollet uppgörs av sekreteraren under ledning av ordföranden. Protokollet ska undertecknas av ordföranden och sekreteraren. Kommunfullmäktiges protokoll ska justeras av två kommunfullmäktigeledamöter som valts för detta uppdrag separat för varje gång, om inte kommunfullmäktige beslutat annorlunda

i något ärende. Om en utsedd justerare är jävig i ett enskilt ärende räcker det med en justerare för det ärendet.

Protokollet ska efter justeringen hållas offentligt framlagt tillsammans med en besväransvisning.

Platsen och tidpunkten för framläggningen ska på förhand meddelas på kommunens officiella elektroniska anslagstavla.

I protokollet ska antecknas

1. Om konstitueringen:
  - tidpunkten för när sammanträdet börjar och slutar samt sammanträdesplatsen,
  - närvarande och frånvarande för hela sammanträdet eller för vissa ärenden och i vilken egenskap deltagarna varit närvarande,
  - sammanträdets laglighet och ~~beslutförhet~~beslutsförhet.
2. Om ärendenas behandling:
  - rubrik för ärendena,
  - redogörelse för ärendena,
  - beslutsförslag,
  - jäv,
  - framlagda förslag och om de fått understöd,
  - omröstning: omröstningssätt, omröstningsförfarande, omröstningsproposition och omröstningens resultat,
  - val: valsätt och valresultat,
  - konstaterande av beslut,
  - reservation.
3. Om lagligheten:
  - besväransvisning,
  - ordförandens och sekreterarens underskrift,
  - anteckning om protokolljustering,
  - anteckning om framläggande.

I den besväransvisning som fogas till protokollet ska anges besvärinstans, besvärstid och vad den som överklagar ska foga till besvärsskrivelsen.

Till sådana beslut som det inte går att anföra besvär mot ska fogas en anteckning om detta och uppges vilken lag eller förordning förbudet grundar sig på.

## IV. KOMMUNSTYRELSEN

### 46-§45 § Kompetensområde

Kommunstyrelsen leder kommunens förvaltning och handhar de berednings-, verkställighets- och andra uppgifter som i lag, förordning, instruktion eller stadga är bestämt.

Kommunstyrelsen har totalansvaret för att den kommunala servicen produceras och utvecklas med beaktande av de mål som kommunfullmäktige godkänt och inom ramen för de medel som kommunfullmäktige anvisat samt de direktiv som kommunstyrelsen utfärdar.

### 47-§46 § Sammansättning

Kommunstyrelsen har det antal ledamöter kommunfullmäktige bestämmer (minst fem enligt 48 § kommunallagen för landskapet Åland) och en personlig ersättare för envar av dem. Kommunfullmäktige väljer bland ledamöterna ordförande och vice ordförande för kommunstyrelsen.

Kommunstyrelsens mandatperiod är två år.

### 48-§47 § Uppgifter

Kommunstyrelsens uppgift är att:

- leda kommunens förvaltning och ekonomi, och härvid följa med de lägre kommunala organens verksamhet, bevaka kommunens intressen och företräda densamma.
- styra beredningen av budget och planeringsärenden så att de av kommunfullmäktige uppställda målen kan uppnås med beaktande av till buds stående resurser.
- verka för att samarbetet mellan de olika förvaltningarna fungerar effektivt.
- ansvara för kommunens externa kontakter.
- leda och övervaka kommunens arkiv.
- på kommunens vägnar ingå avtal och företa andra rättshandlingar, såvida uppgiften inte är anförtrodd annan eller är annorlunda i stadga eller instruktion bestämd.
- bereda de ärenden som ska handläggas av kommunfullmäktige samt tillse att kommunfullmäktiges beslut verkställs.

Vid beredning av ärenden och vid verkställighet av beslut åligger det kommunstyrelsen att:

1. för kommunfullmäktige avge ett motiverat förslag till beslut om inte annat föranleds av ärendets natur.
2. granska lagligheten av de beslut som fattats av kommunfullmäktige och vid behov hänskjuta ärendet till kommunfullmäktige för ny behandling.
3. tillse att kommunfullmäktiges beslut verkställs samt utfärda nödvändiga bestämmelser och direktiv för verkställigheten.

#### 49 § 48 § Kommunstyrelsens beslutanderätt

Kommunstyrelsen beslutar utöver de ärenden som enligt gällande stadganden ska avgöras av kommunstyrelsen också i följande ärenden:

##### 1. ALLMÄN LEDNING

- företräda kommunen vid domstolar och hos andra myndigheter samt i de aktiebolag, föreningar och andra sammanslutningar än kommunalförbund i vilka kommunen är delägare i till 50 % eller mindre eller enbart är medlem i, om inte kommunstyrelsen annorlunda beslutar eller i stadga eller instruktion annorlunda bestämts.
- utse kommunens representanter till förrättningar och andra sammankomster, där kommunens rätt bör bevakas och dess åsikt höras, om inte annorlunda i stadga eller i instruktion bestämts.
- avge på kommunfullmäktiges vägnar förklaring med anledning av besvär över kommunfullmäktiges beslut, om kommunstyrelsen omfattar beslutet.
- behandla beslut av domstolar, förvaltningsmyndigheter och kommunalförbunds organ, av vilka kommunstyrelsen fått del och vid behov söka ändring i dessa beslut, om inte det ankommer på annan kommunal myndighet att behandla ärendet.
- följa verksamheten i de kommunalförbund och gemensamma nämnder samt sådana inrättningar och sammanslutningar, i vilka kommunen är representerad, och ge kommunens representanter i förbundsstämma, förbundsfullmäktige och förbundsstyrelse nödiga uppgifter och direktiv.
- avge utlåtande över ansökningar om rätt att förvärva och besitta fast egendom i landskapet Åland till de delar ~~kommundirektören-planläggaren~~ önskar hänskjuta ärendena till kommunstyrelsen för ställningstagande.
- besluta om utbetalning av eventuella bidrag eller ersättningar inom budgeterade medel ifall inget annat organ enligt lag eller annan bestämmelse är behörigt.
- besluta om uppsikten och övervakningen av verksamheten inom sådana privaträttsliga bolag och samfund i vilka kommunen är delägare eller vilka kommunen understött ekonomiskt.
- befullmäktiga ~~kommundirektör, förvaltningschef eller annan tjänsteman tjänsteinnehavare~~ att avgöra sådana ärenden som enligt denna stadga eller i kommunfullmäktige antagen taxa kan avgöras av kommunstyrelsen.

##### 2. INFORMATIONS- OCH PR-VERKSAMHET

- tillse att korrekt och tillräcklig information om förhållandena i kommunen ges till kommunens invånare och anställda samt till massmedia. Kommunstyrelsen beslutar om anvisningar för information.
- fatta beslut om kommunens representation, festarrangemang samt göra framställning om förlänande av titlar och utmärkelsetecken.

##### 3. FYSISK PLANERING, MARKFRÅGOR OCH BYGGNADSVVERKSAMHET

- besluta om eventuellt inledande av planlägningsförfaranden samt handha de övergripande åligganden som ankommer på kommunen i enlighet med gällande plan- och bygglag, såsom fastställande av målsättningar och godkännande av planläggare i anslutning till planförslag som utarbetas på markägarens försorg samt utfärdande av i lagen angivna förbud.

- anta detaljplan samt ändra detaljplan inom delgeneralplanerade områden.
- godkänna ändringar i detaljplan inom icke delgeneralplanerade områden då det är fråga om:
  - dragning av avlopps- eller annan ledning;
  - ändring av namn eller nummer på väg, gata, torg, park eller annat område;
  - sådan ändring av plan för tomt, som inte föranleder ändring av tomtens våningsyta och inte heller förändrar de på tomten tillåtna byggnadernas våningsantal eller väsentligt ändrar tomtens användningsändamål.
- besluta om och godkänna markanvändningsavtal och föravtal i samband med antagande av detaljplaner och ändringar av detaljplaner inom delgeneralplanerade områden eller annars när kommunstyrelsen är behörig att ändra en detaljplan.
- anta gaturitningar och vägplaner vid ombyggnad samt besluta om kommunalteknik,
- besluta om namngivning av gator och vägar samt handha övrig övergripande hantering av adresssystemet.
- besluta om försäljning av tomter belägna på område med fastställd detaljplan, såvida kommunfullmäktige har fastställt de allmänna grunderna för försäljning.
- besluta om uthyrning och upphyrning av fast och lös egendom som kommunstyrelsen ansvarar för.
- efter det att kommunfullmäktige fattat beslut om skissritningar, besluta om godkännande av huvudritningar och slutliga kostnadsförslag för kommunens byggnader om kommunstyrelsen inte beslutat delegera denna beslutanderätt till nämnd eller kommitté eller om inte i instruktion eller i budgetens verkställighetsdirektiv annat stadgas.
- utse planerare och entreprenörer samt även i övrigt sköta de uppgifter som hör till byggande och underhåll av kommunens byggnader och övriga anläggningar, om inte dessa uppgifter har anförtrotts någon nämnd, kommitté eller ~~tjänsteman-tjänsteinnehavare~~ genom instruktion, budgetens verkställighetsdirektiv eller genom beslut av kommunstyrelsen.
- besluta om inköp av fast egendom inom ramen för i budgeten upptagna anslag och besluta om avslag för eventuella erbjudanden om köp av fast egendom.
- besluta om trafik- och samhällsteknisk planering i anslutning till markdispositions- och kommunplanering samt jordmåns-, miljö- och övriga tekniska utredningar.
- besluta om den allmänna planeringen av trafikleder, gator, vägar, broar och andra allmänna områden.
- besluta om den allmänna planeringen och projekteringen av kommunens tekniska anläggningar om inte dessa uppgifter har anförtrotts någon kommitté eller ~~tjänsteman-tjänsteinnehavare~~ genom tjänstebeskrivning, delegeringsbeslut eller genom beslut av kommunstyrelsen.
- beträffande byggande som kommunen utför eller låter utföra:
  - besluta om utförandesättet och påbörjandet av sådana arbeten som ska förverkligas med medel som reserverats i budgeten och om därmed sammanhängande entreprenadavtal;
  - besluta om mottagande av de på entreprenad utförda arbetena

- beträffande vilka kommunstyrelsen eller ~~tjänsteman-tjänsteinnehavare~~ ingått entreprenadavtal samt godkänna att byggen som utförs i egen regi tas i bruk eller överläts om inte dessa uppgifter har anförtrotts någon kommitté eller ~~tjänsteman-tjänsteinnehavare~~ genom tjänstebeskrivning, delegeringsbeslut eller genom beslut av kommunstyrelsen;
- bestämma och/eller övervaka säkerheter för entreprenadavtal då det är fråga om bankgaranti eller garanti från försäkringsbolag om inte dessa uppgifter har anförtrotts någon kommitté eller ~~tjänsteman-tjänsteinnehavare~~ genom tjänstebeskrivning, delegeringsbeslut eller genom beslut av kommunstyrelsen.
  - besluta om ~~med~~-vilket material gata eller annan motsvarande trafikled ska beläggas vid dess anläggande samt i samband med underhållsarbete.
  - fastställa anvisningar och bestämmelser om underhåll och skötsel av de fastigheter, byggnader, jord- och skogsbrukslägenheter, kommunalvägar, gator och övriga trafikleder samt torg, parker och andra allmänna områden som kommunen äger eller besitter.
  - besluta om eventuella åtgärder på kommunens allmänna områden och fastigheter såsom vägar, gator samt gång- och cykelleder om inte dessa uppgifter har anförtrotts någon kommitté eller ~~tjänsteman-tjänsteinnehavare~~ genom tjänstebeskrivning, delegeringsbeslut eller genom beslut av kommunstyrelsen,
  - ingå avtal om anslutning till vatten- och avloppsverk i de fall då det är fråga om grunder som avviker från taxan, anslutning av i 6 § 2 mom. LL om allmänna vatten- och avloppsverk (ÅFS 1979:29) avsedd inrättning eller motsvarande i senare lagstiftning samt anslutning som medför utbyggnad av stamledning eller andra åtgärder som medför att verksamhetsområdet kan komma att utvidgas,
  - besluta om de uppgifter som enligt LL om kommunalvägar (ÅFS 1964:16) eller senare lagstiftning handhas av kommunal vägnämnd.

#### 4. EKONOMIFÖRVALTNING

- ansvara för uppbörden och indrivningen av inkomster, avgifter, fordringar samt för ansökan om landskapsandelar och understöd.
- bevilja befrielse från betalningsskyldighet till ett belopp om högst 20 000 euro exklusive moms.
- besluta om försäljning av lös egendom och om annan överlåtelse av sådan egendom, såvida denna rätt inte delegerats till ~~tjänsteman-tjänsteinnehavare/arbetstagare~~.
- besluta om anskaffningar och ingående av avtal, såvida denna rätt inte tillhör annat organ eller delegerats till ~~tjänsteman-tjänsteinnehavare/arbetstagare~~.
- besluta om avgifter, inkomstgränser, hyror och övriga ersättningsgrunder då det enligt gällande bestämmelser är möjligt.
- vid behov utfärda anvisningar för hur medel som donerats eller testamenterats till kommunen ska förvaltas.
- ansvara för kommunens betalningsberedskap och skötseln av kommunens bokföring.
- besluta om omdisponering i budgeten mellan förvaltningarnas driftsramar.
- avge utlåtanden angående avskrivning av skatter.



- godkänna och bevaka säkerheterna för de fordringar som kommunstyrelsen handhar samt besluta om ändringar och uppsägningar av dessa.
- besluta om upptagande av kortfristig kredit till ett totalbelopp om 350 000 euro.
- besluta om upptagande av budgetlån och därmed sammanhängande lånevillkor inom ramen för vad kommunfullmäktige angivit i budgeten.
- besluta om betalning av skadestånd, då kommunens ersättningskyldighet är uppenbar.
- besluta om förbehåll av beslutsrätt i ärenden som gäller befrielse från kommunal- och fastighetsskatt.
- besluta om befrielse från erläggande av kommunalskatt, fastighetsskatt, folkpensionspremie och sjukförsäkringspremie samt övriga motsvarande skatter eller avgifter i enlighet med vad om det är stadgat.
- besluta om befrielse från och uppskov med erläggande av kommunal avgift, då detta enligt lag eller för avgiften gällande bestämmelser är tillåtet.
- avgöra rättelseyrkande över ~~tjänstemannabeslut-tjänsteinnehavarbeslut~~ i ärenden som delegerats till ~~tjänsteman-tjänsteinnehavare~~ eller avgöra sådant ärende som ~~tjänsteman-tjänsteinnehavare~~ önskar föra till behandling i kommunstyrelsen.

#### 5. ÄLDREOMSORG

- de uppgifter som enligt äldrelag för Åland (ÅFS 2020:9) och övrig lagstiftning ansluter sig till verkställigheten av äldreomsorg samt de uppgifter som enligt någon annan lag eller senare gällande lag åligger något organ sköts av kommunstyrelsen.
- besluta om arvoden och ersättningar som utbetalas inom äldreomsorg ifall denna rätt inte delegerats till ~~tjänstemantjänsteinnehavare~~.
- företräda kommunen, bevaka dess rätt och föra talan i ärenden som angår individuell verkställighet av äldreomsorg samt i dessa ärenden på kommunens vägnar ingå avtal och andra rättshandlingar.
- besluta om de grunder och allmänna anvisningar som ska följas vid verkställande av äldreomsorgen.
- ~~besluta om äldreomsorgens verkställande.~~
- beviljande av äldreomsorg ifall detta inte delegerats till ~~tjänstemantjänsteinnehavare~~.
- tillsätta ett äldreråd i kommunen och utse en ordförande samt besluta om instruktioner eller övriga anvisningar gällande äldrerådets arbete.
- avgöra rättelseyrkande över ~~tjänstemannabeslut-tjänsteinnehavarbeslut~~ i ärenden som delegerats till ~~tjänsteman-tjänsteinnehavare~~ eller avgöra sådant ärende som ~~tjänsteman-tjänsteinnehavare~~ önskar föra till behandling i kommunstyrelsen.

#### 6. BILDNINGSFÖRVALTNING

- förvaltningen och övervakningen av verksamheten inom barnomsorgen, grundskolan och grundskoleutbildning för andra än läropliktiga enligt landskapslagen om barnomsorg och grundskola (ÅFS 2020:32) eller senare gällande lagstiftning handhas av kommunstyrelsen.
- styra och övervaka ~~den~~ vuxenutbildning ~~som~~ sker genom

- Medborgarinstitutet (Medis)-en
- besluta om bildningsverksamhetens verkställande ifall denna rätt inte delegerats till tjänstemantjänsteinnehavare.
  - avgöra rättelseyrkande över tjänstemannabeslut-tjänsteinnehavarbeslut i ärenden som delegerats till tjänsteman-tjänsteinnehavare eller avgöra sådant ärende som tjänsteman-tjänsteinnehavare önskar föra till behandling i kommunstyrelsen.

#### 7. FRITIDSFÖRVALTNING

- frågor rörande ungdomsarbetet och ungdomsverksamheten i kommunen liksom de särskilda uppgifter som ankommer på ungdomsnämnden enligt LL om ungdomsarbetet (ÅFS 1987:86) eller senare gällande lagstiftning handhas av kommunstyrelsen.
- frågor rörande idrottsverksamheten i kommunen liksom de särskilda uppgifter som ankommer på idrottsnämnden enligt idrottslag för landskapet Åland (ÅFS 1983:42) eller senare gällande lagstiftning handhas av kommunstyrelsen.
- besluta om fritids- och ungdomsverksamhetens verkställande.
- avgöra rättelseyrkande över tjänstemannabeslut-tjänsteinnehavarbeslut i ärenden som delegerats till tjänsteman-tjänsteinnehavare eller avgöra sådant ärende som tjänsteman-tjänsteinnehavare önskar föra till behandling i kommunstyrelsen.

#### 8. BIBLIOTEKS- OCH KULTURFÖRVALTNING

- uppgifter som ankommer på kommunen enligt bestämmelserna i LL om allmänna bibliotek (ÅFS 1997:82) eller senare gällande lagstiftning handhas av kommunstyrelsen.
- frågor rörande kulturverksamheten i kommunen liksom de särskilda uppgifter som ankommer på kulturnämnden enligt LL om kulturell verksamhet (ÅFS 1983:39) eller senare gällande lagstiftning handhas av kommunstyrelsen.
- besluta om biblioteks- och kulturverksamhetens verkställande.
- avgöra rättelseyrkande över tjänstemannabeslut-tjänsteinnehavarbeslut i ärenden som delegerats till tjänsteman-tjänsteinnehavare eller avgöra sådant ärende som tjänsteman-tjänsteinnehavare önskar föra till behandling i kommunstyrelsen.

#### 50 §49 § Beredning av ärenden inför styrelsen

Förvaltningschef ansvarar för beredningen av ärenden inom sitt ansvarsområde. Kommundirektören ansvarar för beredningen av de ärenden som hör till centralförvaltningen samt förslag från andra organ som ska föreläggas styrelsen för behandling.

Kommundirektören uppgör dock slutligt förslag till beslut.

#### 51 §50 § Fördjupningspersoner

Kommunstyrelsen kan anta en intern arbetsordning där ledamöter utses till

**Formaterat:** Indrag: Vänster: 2 cm, Hängande: 1 cm, Höger: 0,69 cm, Punktlista + Nivå: 1 + Justerad vid: 1,27 cm + Tabb efter: 2,04 cm + Indrag vid: 2,04 cm, Tabbstopp: -1,27 cm, Till vänster + 3 cm, Till vänster + 6,86 cm, Till vänster + 9,14 cm, Till vänster + 11,43 cm, Till vänster + 13,71 cm, Till vänster + 16 cm, Till vänster + Inte vid 2,04 cm + 7,62 cm

fördjupningspersoner för viss förvaltning eller verksamhetsområde. Fördjupningspersonen ska i så fall fungera som kontaktperson mellan förvaltningen/verksamheten och kommunstyrelsen samt kommuninvånarna. En liknande intern arbetsordning och rollen som fördjupningsperson påverkar dock inte kommunstyrelsens kollegiala ansvar.

### 52-§51 § Föredragning och sekreterarbete

Som föredragande vid kommunstyrelsens sammanträden fungerar kommundirektören. Då kommundirektören är frånvarande eller är jävig, fungerar ~~kommunsekreteraren~~ biträdande kommundirektören som ställföreträdande föredragande. Föredragandens förslag ligger till grund för behandlingen.

Vid kommunstyrelsens sammanträden förs protokoll under ordförandens ledning av ~~kommunsekreteraren~~ biträdande kommundirektören. Vid förfall för ~~kommunsekreteraren~~ biträdande kommundirektören handhas sekreteraruppgifterna av den sakkunnige vid centralförvaltningen, kommundirektören eller annan person som kommunstyrelsens ordförande inkallar. Protokollet undertecknas av ordföranden och protokollföraren samt av två utsedda justerare. Om en utsedd justerare är jävig i ett enskilt ärende räcker det med en justerare för det ärendet.

### 53-§52 § Förvaltningschefernas ~~och barnomsorgsledarens~~ och andra ledande tjänsteinnehavares deltagande

Förvaltningschef och andra ledande tjänste~~innehavare~~er ska när så kallade delta i kommunstyrelsens behandling av de ärenden som berör dem.

### 54-§53 § Ordförandes och ledamots uppgifter

Ordförande eller ledamot av kommunstyrelsen har, utöver de allmänna uppgifter som följer av lag eller denna stadga, följande åligganden:

- kommunstyrelsens representant i byggnämnden ska noggrant följa med och informera om arbetet i nämnden och vid behov göra nödiga påpekanden och förslag. Anser kommunstyrelsens representant att något av nämndens beslut borde överföras till kommunstyrelsen för behandling bör detta utan dröjsmål meddelas nämnden och kommunstyrelsen; samt
- om kommunstyrelsen så beslutat, närvara vid kommunfullmäktiges sammanträde.

### 55-§54 § Skriftligt initiativ

Ordförande eller ordinarie ledamot av kommunstyrelsen kan inlämna ett skriftligt initiativ till kommunens kansli ifall initiativet skriftligen stöds av minst 20-%en femtedel av ledamöterna i kommunstyrelsen. Ersättare till kommunstyrelseledamot erhåller initiativrätt i samband med återkommande

**Formaterat:** Indrag: Vänster: 2 cm, Höger: 0 cm, Tabbstopp: 2,03 cm, Till vänster + 7,62 cm, Till vänster + Inte vid -1,27 cm + 0 cm + 2,29 cm + 4,57 cm + 6,86 cm + 9,14 cm + 11,43 cm + 13,71 cm + 16 cm

mötesnärvaro. Det skriftliga initiativet kan både vara en fråga eller ett ärende som ska beredas av förvaltningen.

Ett skriftligt initiativ ska behandlas vid det kommunstyrelsesammanträde som följer närmast efter det att två månader förflutit sedan det skriftliga initiativet inlämnades eller så ska förvaltningen meddela orsak till att det skriftliga initiativet inte kunnat behandlas.

### 55 § Återkallande av ärende

En konstaterad majoritet av styrelseledamöterna kan innan fullmäktiges behandling av ett ärende besluta att återkalla det för vidare behandling. Se även förvaltningsstadgans § 20.

Formaterat: Indrag: Vänster: 0 cm

## V. ARBETSGRUPPER OCH KOMMITTÈER

### 56 § Tillsättande, uppgifter och befogenheter

Kommunstyrelsen kan tillsätta kommittéer och arbetsgrupper för beredning eller utredning av ett visst ärende eller för att sköta en särskild uppgift.

Arbetsgrupper tillsätts för uppgifter av mer utredande karaktär. Arbetsgrupper kan inte fatta beslut med rättsverkan.

En kommitté tillsätts för styrelsens mandattid eller en kortare tid. En kommitté som tillsätts för ett särskilt uppdrag verkar tills uppdraget är slutfört om inte styrelsen beslutar om att upplösa kommittén före det. Bland dem som utsetts till ledamöter i en kommitté utser kommunstyrelsen vid samma valförrättning en ordförande och en vice ordförande.

Styrelsen formulerar kommitténs uppdrag som i princip ska omfatta planeringsskedet för projekt. Budgeten och de ekonomiska styrprinciperna reglerar kommitténs ekonomiska handlingsutrymme.

Kommittéer har endast rätt att fatta beslut inom delegerade ramar. Beslut som leder till rätt att söka ändring ska publiceras på kommunens elektroniska anslagstavla.

Formaterat: Indrag: Vänster: 2 cm

### 57 § Sammansättning

Sammansättningen i kommunstyrelsens underställda organ ska om möjligt fördelas proportionerligt sett till invalda i fullmäktige. Organen ska vara jämställda i enlighet med lagen om jämställdhet mellan kvinnor och män (1986/609).

Formaterat: Indrag: Vänster: 2,29 cm

Formaterat: Indrag: Vänster: 0,25 cm, Hängande: 0,37 cm, Höger: 0,69 cm, Numrerad lista + Nivå: 1 + Numreringsformat: 1, 2, 3, ... + Starta vid: 1 + Justering: Höger + Justerad vid: 0,25 cm + Indrag vid: 0,61 cm

Kommunens tjänsteinnehavare och arbetstagare kan inte utses till medlemmar i underställda organ men kan utses som sakkunniga eller sekreterare till organen. Om tjänsteinnehavare utses till sekreterare eller sakkunnig i en kommitté kan en av dessa också utses till föredragande i beslut. Om ingen föredragande utses skall istället beslut fattas efter ordförandes redogörelse för ärendet.

### **58 § Beslutsordning, protokoll och delgivning**

Protokollen ska utgå från en av förvaltningen fastställd mall. Sättet att fatta beslut och protokollen ska i tillämpliga delar följa vad som stadgas om kommunstyrelsens protokoll.

Protokollen ska när justerade delges som anmälningsärende på därpå följande kommunstyrelsemöte och kommunstyrelsen ska anteckna protokollet till kännedom.

Kommunstyrelsen kan i enlighet med kommunallagen välja att överta ärenden från ett underlydande organ. Se även paragraf 75 i denna förvaltningsstadga.

**formaterade:** Teckensnitt:Fet

**Formaterat:** Numrerad lista + Nivå: 1 + Numreringsformat: 1, 2, 3, ... + Starta vid: 1 + Justering: Höger + Justerad vid: 0,25 cm + Indrag vid: 0,61 cm

**Formaterat:** Indrag: Vänster: 0 cm

**Formaterat:** Vänster, Indrag: Vänster: 0 cm, Höger: 0 cm, Tabbstopp: Inte vid -1,27 cm + 2,29 cm + 4,57 cm + 6,86 cm + 9,14 cm + 11,43 cm + 13,71 cm + 16 cm

**Formaterat:** Vänster

## VI. SAMMANTRÄDESFÖRFARANDE

### 1-§59 § Tillämpning

Bestämmelserna i detta kapitel gäller alla kommunala organs sammanträden frånsett kommunfullmäktige. Bestämmelserna gäller i tillämpliga delar för kommittéer samt vid förrättningar och syner.

### 2-§60 § Sammanträdestid och sammanträdesplats

Varje organ håller sina sammanträden vid de tidpunkter och på den plats som de beslutar.

Sammanträde hålls också om ordföranden anser det vara nödvändigt eller om en majoritet av ledamöterna gör framställning om detta till ordföranden.

### 3-§61 § Sammankallande av sammanträde

Ordföranden eller, om denna är förhindrad, vice ordföranden sammankallar till sammanträde.

I sammanträdeskallelsen ska anges tidpunkten och platsen för sammanträdet samt vilka ärenden som ska behandlas (föredragningslista). Föredragningslistan ska innehålla en redogörelse för de ärenden som ska behandlas och förslag till organets beslut. Den ska sändas i samband med kallelsen till sammanträde, om inte särskilda skäl förhindrar detta.

Kallelsen ska sändas till ledamöterna och till övriga personer som har närvarorätt eller närvaroplikt. Kallelsen sänds ut på det sätt som organet beslutar. Kallelsen bör sändas minst fem dagar före sammanträdet. Inom samma tid ska sammanträdet delges på kommunens officiella elektroniska anslagstavla.

Byggnämnden ska också underrätta kommunstyrelsens ordförande, kommundirektören samt kommunstyrelsens representant i nämnden om sina sammanträden och tillställa dessa föredragningslistan för sammanträdet eller om sådan inte finns, kallelse med de ärenden som ska behandlas.

Kallelse per telefon till sammanträde kan ske i undantagsfall då ett ärende är av brådskande natur och handläggningen av ärendet måste ske med beaktande av någon särskild tidsfrist.

### 4-§62 § Elektronisk informationsförmedling och beslutsförfarande

Organets sammanträdeshandlingar, föredragningslistor, protokoll och föredragningslistans bilagor samt beslut av organet underställda tjänsteinnehavare och meddelanden ska sändas och delges genom elektronisk information i den omfattning som organet beslutar och som de vilka saken gäller har gett sitt samtycke till.

Med undantag av organs offentliga sammanträden kan ett organ behandla

**Kommenterad [HE1]:** Kapitlet har bytt plats

**Formaterat:** Numrerad lista + Nivå: 1 + Numreringsformat: 1, 2, 3, ... + Starta vid: 1 + Justering: Höger + Justerad vid: 0,25 cm + Indrag vid: 0,61 cm

**Formaterat:** Numrerad lista + Nivå: 1 + Numreringsformat: 1, 2, 3, ... + Starta vid: 1 + Justering: Höger + Justerad vid: 0,25 cm + Indrag vid: 0,61 cm

**Formaterat:** Numrerad lista + Nivå: 1 + Numreringsformat: 1, 2, 3, ... + Starta vid: 1 + Justering: Höger + Justerad vid: 0,25 cm + Indrag vid: 0,61 cm

**Formaterat:** Numrerad lista + Nivå: 1 + Numreringsformat: 1, 2, 3, ... + Starta vid: 1 + Justering: Höger + Justerad vid: 0,25 cm + Indrag vid: 0,61 cm

ärenden genom elektroniskt beslutsförfarande. I kallelsen till ett organs sammanträde ska anges vilka ärenden som behandlas genom elektroniskt beslutsförfarande och före vilken tidpunkt ett elektroniskt beslutsförfarande kan ske. Ett ärende som innehåller konfidentiella uppgifter kan inte behandlas elektroniskt. Ett ärende är behandlat när samtliga ledamöter i organet meddelat åsikt i ärendet och tidsfristen har löpt ut. Om någon ledamot meddelat ett nytt förslag till beslut eller på något vis utvidgat ursprungsförslaget ska ärendet tas upp för behandling vid sammanträdet. Ifall någon ledamot i ett ärende som behandlas genom elektroniskt beslutsförfarande avstår från att elektroniskt meddela sin åsikt i ärendet ska ärendet tas upp för behandling vid sammanträdet.

Ett organ kan anta närmare bestämmelser och instruktioner gällande elektroniskt beslutsförfarande under förutsättning att de inte strider mot vad som i 2 mom. är stadgat.

#### **5-§63 § Deltagande i sammanträde på distans**

Ett organs ledamöter kan, under förutsättning att tillförlitlig utrustning och uppkoppling finns att tillgå, delta i sammanträden på distans. Om kommunens utrustning eller uppkoppling slutar att fungera under ett sammanträde ska ordföranden ajournera eller avbryta sammanträdet. Ifall någon ledamot deltar i sammanträdet på distans kan ingen sluten omröstning vidtas och ärendet ska bordläggas och behandlas vid ett sammanträde där ingen ledamot får delta i sammanträdet på distans.

#### **6-§64 § Fortsatt sammanträde**

Om behandlingen av ärendena inte slutförs vid ett sammanträde, kan behandlingen hänskjutas till ett fortsatt sammanträde. Särskild kallelse behöver då inte sändas ut. Man ska underrätta de frånvarande om det fortsatta sammanträdet.

#### **7-§65 § Kallande av ersättare**

Om en ledamot är förhindrad att delta i ett sammanträde ska ledamoten be sin ersättare delta i stället.

När en ledamot är jävigt i något ärende eller på grund av förhinder inte kan delta i behandlingen av något ärende, kan ledamoten be sin ersättare delta i ärendets behandling.

Också ordföranden, föredraganden eller sekreteraren kan förmedla kallelsen till ersättaren.

#### **8-§66 § Sammanträdesrutiner**

Sedan ordföranden öppnat sammanträdet konstaterar ordföranden vilka som är närvarande och om sammanträdet är lagligt och beslutfört.

Ärendena behandlas i den ordning som anges på föredragningslistan, såvida

**Formaterat:** Numrerad lista + Nivå: 1 + Numreringsformat: 1, 2, 3, ... + Starta vid: 1 + Justering: Höger + Justerad vid: 0,25 cm + Indrag vid: 0,61 cm

**Formaterat:** Numrerad lista + Nivå: 1 + Numreringsformat: 1, 2, 3, ... + Starta vid: 1 + Justering: Höger + Justerad vid: 0,25 cm + Indrag vid: 0,61 cm

**Formaterat:** Numrerad lista + Nivå: 1 + Numreringsformat: 1, 2, 3, ... + Starta vid: 1 + Justering: Höger + Justerad vid: 0,25 cm + Indrag vid: 0,61 cm

**Formaterat:** Numrerad lista + Nivå: 1 + Numreringsformat: 1, 2, 3, ... + Starta vid: 1 + Justering: Höger + Justerad vid: 0,25 cm + Indrag vid: 0,61 cm

organet inte beslutar annat.

Ett organ kan också besluta att till behandling uppta sådana ärenden som inte nämns i sammanträdeskallelsen. Behandlingen av ett ärende förutsätter dock alltid ett beslutsförslag från föredraganden (utgångsförslag).

### ~~9~~ §67 § Ordförandeskap

Ordföranden ska leda behandlingen av ärendena och sörja för ordningen under sammanträdena. Ordföranden får efter att ha givit en varning bestämma att personer som uppträder olämpligt ska avlägsnas. Om det uppstår oordning ska ordföranden avbryta eller upplösa sammanträdet.

### ~~10~~ §68 § Tillfällig ordförande

Om både ordföranden och vice ordföranden är frånvarande eller jäviga i något ärende ska en tillfällig ordförande väljas för sammanträdet eller för behandlingen av berörda ärenden.

Tillfällig ordförande väljs under ledning av den ledamot som är äldst i det berörda beslutsorganet.

### ~~11~~ §69 § Närvarorätt vid sammanträden

Vid kommunens organs sammanträden har förutom ledamöterna följande personer närvaro- och yttranderätt:

- vid kommunstyrelsens sammanträde kommunfullmäktiges ordförande, vice ordförandena, biträdande kommundirektören samt ersättarna. Förvaltningschef har närvaro och yttranderätt vid behandling av de ärenden förvaltningschefen berett.
- vid övriga organs sammanträden kommunstyrelsens ordförande, kommundirektören och biträdande kommundirektören.

Även annan person som inkallas får, om så beslutas, delta och ha yttranderätt.

### ~~12~~ §70 § Kommunstyrelsens representanter i övriga organ

Kommunstyrelsen kan utse representanter som har närvaro- och yttranderätt vid andra organs sammanträden. Också en ersättare i kommunstyrelsen, kommundirektören och biträdande kommundirektören kan utses till representant.

### ~~13~~ §71 § Föredragning

Vid kommunens organs sammanträden fattas besluten efter föredragning av en tjänsteinnehavare. Om en föredragande tjänsteinnehavare inte finns för organet fattar organet beslut på basis av ordförandens redogörelse.

Föredragandens förslag ligger till grund för behandlingen (utgångsförslag). Om föredraganden har ändrat det förslag som finns i föredragningslistan innan

**Formaterat:** Numrerad lista + Nivå: 1 + Numreringsformat: 1, 2, 3, ... + Starta vid: 1 + Justering: Höger + Justerad vid: 0,25 cm + Indrag vid: 0,61 cm

**Formaterat:** Numrerad lista + Nivå: 1 + Numreringsformat: 1, 2, 3, ... + Starta vid: 1 + Justering: Höger + Justerad vid: 0,25 cm + Indrag vid: 0,61 cm

**Formaterat:** Numrerad lista + Nivå: 1 + Numreringsformat: 1, 2, 3, ... + Starta vid: 1 + Justering: Höger + Justerad vid: 0,25 cm + Indrag vid: 0,61 cm

**Formaterat:** Numrerad lista + Nivå: 1 + Numreringsformat: 1, 2, 3, ... + Starta vid: 1 + Justering: Höger + Justerad vid: 0,25 cm + Indrag vid: 0,61 cm

**Formaterat:** Numrerad lista + Nivå: 1 + Numreringsformat: 1, 2, 3, ... + Starta vid: 1 + Justering: Höger + Justerad vid: 0,25 cm + Indrag vid: 0,61 cm



organet fattat beslut i ärendet, är det ändrade förslaget utgångsförslag. Om förslaget har tagits tillbaka avlägsnas ärendet från föredragningslistan, såvida inte organet beslutar annat.

Vem som ska föredra ärendena bestäms i instruktionen för respektive organ och om sådan bestämmelse inte finns genom särskilt beslut av organet. Om föredraganden är frånvarande eller jävig ska föredragandens ställföreträdare fungera som föredragande.

#### ~~4~~ §72 § **Konstaterande av jäv**

Ordföranden ska vid behov begära att organet avgör huruvida jäv föreligger för en ledamot eller annan person med närvarorätt.

#### ~~5~~ §73 § **Omröstning och val**

I fråga om omröstning och val gäller i tillämpliga delar vad som i kapitel III stadgas angående kommunfullmäktiges verksamhet och sammanträden.

#### ~~6~~ §74 § **Förande, justering och offentliggörande av protokoll**

Protokollet uppgörs av sekreteraren under ledning av ordföranden. Protokollet ska undertecknas av ordföranden och sekreteraren. Protokollet ska justeras på det sätt som organet beslutar.

Kommunstyrelsens och kommunens inrättade nämnders protokoll ska efter justeringen hållas offentligt framlagda tillsammans med en besväransvisning. Platsen och tidpunkten för framläggningen ska på förhand meddelas på kommunens officiella elektroniska anslagstavla.

I protokollet ska antecknas:

1. Om konstitueringen:
  - organets namn,
  - tidpunkten för när sammanträdet börjar och slutar samt sammanträdesplatsen,
  - närvarande och frånvarande för hela sammanträdet eller för vissa ärenden och i vilken egenskap deltagarna varit närvarande,
  - sammanträdets laglighet och beslutförhet.
2. Om ärendenas behandling:
  - rubrik för ärendena,
  - redogörelse för ärendena,
  - beslutsförslag,
  - jäv,
  - framlagda förslag och om de fått understöd,
  - omröstning: omröstningssätt, omröstningsförfarande, omröstningsproposition och omröstningens resultat,
  - val: valsätt och valresultat,
  - konstaterande av beslut,
  - reservation.

**Formaterat:** Numrerad lista + Nivå: 1 + Numreringsformat: 1, 2, 3, ... + Starta vid: 1 + Justering: Höger + Justerad vid: 0,25 cm + Indrag vid: 0,61 cm

**Formaterat:** Numrerad lista + Nivå: 1 + Numreringsformat: 1, 2, 3, ... + Starta vid: 1 + Justering: Höger + Justerad vid: 0,25 cm + Indrag vid: 0,61 cm

**Formaterat:** Numrerad lista + Nivå: 1 + Numreringsformat: 1, 2, 3, ... + Starta vid: 1 + Justering: Höger + Justerad vid: 0,25 cm + Indrag vid: 0,61 cm

3. Om lagligheten:

- anvisningar för rättelseyrkande och besväransvisning,
- ordförandens och sekreterarens underskrift,
- anteckning om protokolljustering,
- anteckning om framläggande ifall protokollet framläggs offentligt.

Till protokollet ska fogas behövliga anvisningar för rättelseyrkande. I den besväransvisning som fogas till protokollet ska anges besvärinstans, besvärstid och vad den som överklagar ska foga till besvärsskrivelsen.

Till sådana beslut som det inte går att yrka rättelse i eller anföra besvär mot ska fogas en anteckning om detta och uppges vilken lag eller förordning förbudet grundar sig på.

Vad ovan föreskrivits ska i tillämpliga delar iaktas beträffande beslut som fattats av en tjänsteinnehavare eller förtroendevald.

Formaterat: Indrag: Vänster: 0 cm

## VII. ÖVRIGA HANDLÄGGNINGSFRÅGOR

### 1-§75 § Förfaringssätt för övertagande av ärenden till behandling

Om ett ärende ska övertas av kommunstyrelsen väcks initiativ därom av kommunstyrelsens ordförande, kommunstyrelsens representant i nämnden eller kommundirektören. Även annan ledamot kan väcka initiativ om övertagande av ärende. Kommundirektören får i brådskande fall fatta beslut om övertagande av ärende.

Om ett ärende ska övertas för behandling i nämnden, väcks initiativ därom av nämndens ordförande eller föredragande i nämnden. Även annan ledamot kan väcka initiativ om övertagande av ärende.

### 2-§76 § Förfaringssätt med anledning av upptagande till behandling

Kommunstyrelsen eller nämnden ska om upptagande till behandling av ärendet skett utan dröjsmål tillstålla den kommunala myndigheten sitt beslut.

Den kommunala myndigheten ska verkställa beslutet eller om ärendet återremitterats fatta nytt beslut med beaktande av de skäl som föranlett återremissen.

### 3-§77 § Information

Kommunstyrelsen har det övergripande ansvaret för kommunens information och godkänner allmänna anvisningar och riktlinjer för den kommunala informationen.

Ordföranden i de olika kommunala organen handhar kommunikationen med media vad gäller beslut och förslag till beslut inför organet.

### 4-§78 § Medborgarinitiativ

Kommunstyrelsen ska kontinuerligt, minst årligen, rapportera till kommunfullmäktige initiativ om den kommunala verksamheten som har tagits i frågor som hör till kommunfullmäktiges befogenhet och om de åtgärder som har vidtagits med anledning av initiativen. Kommunfullmäktige kan samtidigt notera vilka initiativ som slutbehandlats.

När det är fråga om initiativ som tagits inom kommunstyrelsens eller byggnämndens uppgiftsområde ska uppgifterna föreläggas kommunstyrelsen eller den behöriga nämnden på det sätt som dessa organ beslutat.

### 5-§79 § Kommunens underskrift och underteckning av handlingar

Avtal och förbindelser som ingås för kommunens räkning undertecknas av kommunstyrelsens ordförande och/eller kommundirektören såvida inte kommunstyrelsen har befullmäktigat andra personer att göra det eller annat

**Kommenterad [HE2]:** Kapitlet har bytt plats

**Formaterat:** Numrerad lista + Nivå: 1 + Numreringsformat: 1, 2, 3, ... + Starta vid: 1 + Justering: Höger + Justerad vid: 0,25 cm + Indrag vid: 0,61 cm

**Formaterat:** Numrerad lista + Nivå: 1 + Numreringsformat: 1, 2, 3, ... + Starta vid: 1 + Justering: Höger + Justerad vid: 0,25 cm + Indrag vid: 0,61 cm

**Formaterat:** Numrerad lista + Nivå: 1 + Numreringsformat: 1, 2, 3, ... + Starta vid: 1 + Justering: Höger + Justerad vid: 0,25 cm + Indrag vid: 0,61 cm

**Formaterat:** Numrerad lista + Nivå: 1 + Numreringsformat: 1, 2, 3, ... + Starta vid: 1 + Justering: Höger + Justerad vid: 0,25 cm + Indrag vid: 0,61 cm

**Formaterat:** Indrag: Vänster: 0 cm

**Formaterat:** Numrerad lista + Nivå: 1 + Numreringsformat: 1, 2, 3, ... + Starta vid: 1 + Justering: Höger + Justerad vid: 0,25 cm + Indrag vid: 0,61 cm

bestäms nedan.

Byggnämndens/andra organs avtal och förbindelser undertecknas av nämndens/organets ordförande och/eller förvaltningschefen inom ramen för de gränser nämnden/organet har rätt att besluta om.

## VIII. KOMMUNDIREKTÖREN

### 56-§80 § Kompetensvillkor

Den som utses till kommundirektör ska ha avlagt slutexamen vid universitet eller högskola och vara förtrogen med kommunal förvaltning samt inneha i praktiken visad god ledarförmåga.

### 57-§81 § Uppgifter

Kommundirektören åligger att:

- vara högsta tjänste**innehavare** för kommunalförvaltningen och ska därvid leda verksamheten vid kommunalförvaltningen i syfte att utveckla samarbete, information, förvaltningsorganisationen och metoderna för styrning och ledning inom kommunalförvaltningen.
- företräda kommunen och föra dess talan.
- handha kommunikationen med media vad gäller kommunala beslut och förslag till beslut inför kommunstyrelsen och kommunfullmäktige.
- bereda och föredra ärenden som ska behandlas i kommunstyrelsen.
- övervaka att kommunstyrelsens beslut verkställs.
- ansvara för uppgörandet av kommunens budget och övervaka dess förverkligande.
- följa samhällsutvecklingen, den allmänna ekonomiska utvecklingen och utvecklingen inom kommunalförvaltningen och vid behov ta initiativ i aktuella frågor inom dessa områden.
- övervaka bidrags- och redovisningsärenden och fataliteter för kommunens angelägenheter till den del dessa ärenden inte underlyder någon nämnds eller annan **tjänstemans-tjänsteinnehavares** ansvarsområde.
- i övrigt i sin verksamhet arbeta för kommunens allmänna bästa.

### 58-§82 § Kommundirektörens beslutanderätt

Kommundirektören har till uppgift att på kommunstyrelsens vägnar avgöra ärenden som gäller rätt att i kommunstyrelsens ställe besluta i följande ärenden:

- semesterordningen för förvaltningscheferna.
- utbetalning från kommunens stipendiefonder för utdelning till Vikingaåsens och Södersunda skolas elever.
- stängning av kommunkansliet under semesterperioden och under längre helger.
- ~~besluta om tjänstledigheter utan lön omfattande högst tolv (12) månader samt övriga avtalsenliga ledigheter för direkt underställd personal.~~
- besluta om tjänstledigheter utan lön omfattande högst tre (3) månader för förvaltnings- och verksamhetschefer.
- ~~ingående och uppsägning av arbetsavtal samt utfärdande av tjänsteförordnande i de fall där anställningstiden är högst tolv (12) månader för direkt underställd personal.~~
- om omplacering av tillsvidareanställd personal till vakanta tjänster eller befattningar då den anställde i fråga givit sitt samtycke därtill.
- om utbetalning av eventuell bilskadeersättning om högst 500 euro till personal som använt sin egen bil vid tjänsteutövning och inte varit vårdslös.
- ~~ingå och ändra hyresavtal för bostäder som ägs av kommunen.~~

- försäljning av tomter inom sådana detaljplaneområden för vilka fullmäktige fattat beslut om tomtpriiser. Kommundirektören äger även rätt att ensam för kommunens räkning underteckna de köpebrev varigenom tomterna säljs.
- ~~på kommunens vägnar avge utlåtanden över ansökningar om jordförvärv och jordförvärvstillstånd.~~
- på kommunens vägnar avge utlåtanden över ansökningar om trafikstillstånd.
- på kommunens vägnar avge utlåtanden över bland annat lagförslag och budgetframställningar samt efter samråd med kommunstyrelsens ordförande besluta om och företräda kommunen vid besvär och andra processer i de fall brådskande handläggning omöjliggör ärendets behandling i kommunstyrelsen.
- företräda eller förordna någon att företräda kommunen vid sammanträden, förhandlingar, bolagsstämmor och motsvarande om inte behörigt organ har utsett någon eller den av behörigt organ utsedda personen har förhinder.
- Utfärda direktiv till kommunens representanter i kommunalförbund och övriga sammanslutningar i de fall ärendet inte hinner behandlas i kommunstyrelsen.
- upprätta dispositionsplan för centralförvaltningen.
- besluta om anskaffningar och ingående av avtal inom bestämda gränser och inom ramen för fastställda anslag till ett belopp understigande 10050 000 euro exklusive moms.
- godkänna avbetalningsplaner för utestående fodringar.
- bevilja befrielse från betalningsskyldighet till ett belopp om högst 10 000 euro.
- befullmäktiga förvaltningschef eller ledande tjänste~~innehavare~~man att avgöra sådana ärenden som enligt denna stadga kan avgöras av kommundirektören. Kommundirektören ska dock vid en eventuell vidaredelegering av beslutanderätt förbehålla sig rätten att vid behov fortsättningsvis kunna avgöra sådana ärenden som enligt denna stadga kan avgöras av kommundirektören.

Kommunstyrelsen utfärdar vid behov direktiv för fattande av beslut enligt denna punkt.

Över kommundirektörens beslut ska föras protokoll.

Av kommundirektören givna utlåtanden och beslut tillställs kommunstyrelsen till kännedom kvartalsvis i formen av ett anmälningsärende.

Kommundirektören kan hänskjuta ärenden till behandling i kommunstyrelsen.

Rättelseyrkanden över ~~tjänstemannabeslut~~ ~~tjänsteinnehavarbeslut~~ fattade av kommundirektören eller ~~tjänsteman~~ ~~tjänsteinnehavare~~ kommundirektören befullmäktigat riktas till och avgörs av kommunstyrelsen.

## **IXVI. FÖRVALTNINGSCHEFERNA**

### **59-§§3 § Kompetensvillkor**

Kompetensvillkoren fastställs i tjänstebeskrivning för respektive tjänst.

### **60-§§4 § Uppgifter**

Förvaltningschef åligger inom sitt verksamhetsområde:

- ta ställning till vilka ärenden som är viktiga och nödvändiga för att trygga och befrämja verksamheten och för att uppnå de mål som uppsatts samt bestämma tyngdpunkten inom sina ansvarsområden med beaktande av de resurser som står till buds. Förvaltningscheferna ska särskilt iakttaga att de målsättningar som anges i budgeten uppfylls samt att användningen av budgetanslag följs upp under budgetåret.
- att vid behov ta egna initiativ i aktuella frågor inom sitt verksamhetsområde.
- att ansvara för den allmänna ledningen av förvaltningen i enlighet med de mål som kommunfullmäktige och kommunstyrelsen godkännt.
- årligen ~~inom februari- enligt fastställd tidtabell~~ uppgöra en berättelse över sin verksamhet under föregående kalenderår. I verksamhetsberättelser ska särskilt beskrivas hur de mål som angetts i budgeten uppfyllts.
- att bereda förvaltningens ekonomiplan och budget samt övriga ärenden.
- svara för beredningen av de ärenden som kommunstyrelsen eller kommunfullmäktige beslutar om samt handha verkställigheten av beslut inom sitt ansvarsområde.
- att rapportera till kommunstyrelsen om uppnådda resultat.
- att ansvara för att stadgor, taxor och allmänna direktiv hålls aktuella.
- att ansvara för uppbörden och indrivningen av inkomster, avgifter och fordringar samt för ansökan om landskapsandelar och -understöd samt att vid behov anhålla om rättelseyrkande eller anföra besvär.
- att ansvara för den interna och externa informationen.
- att ansvara för verkställandet av beslut.
- att tillse att personalutvecklingen befrämjas.

Motsvarande allmänna uppgifter gäller även för ~~verksamhetschef-ekonomichef, personalchef, rektor och planläggare~~ i fråga om det egna verksamhetsområdet.

### **61-§§5 § Beslutanderätt**

Förvaltningschef har rätt att inom sin förvaltning:

- besluta i ärenden som enligt instruktion, stadga eller beslut delegerats till honom eller henne.
- upprätta dispositionsplan.
- besluta om anskaffningar och ingående av avtal inom bestämda gränser och inom ramen för fastställda anslag till ett belopp understigande 50 000 euro exklusive moms.
- godkänna avbetalningsplaner för utestående fordringar.
- bevilja befrielse från betalningsskyldighet till ett belopp om högst 5 000 euro.
- besluta om ersättningar och skadestånd ~~inom om högst 5 000 eurobestämda~~

- ~~ramar-~~
- ~~— besluta om underlydande personals semestrar och övriga ledigheter i enlighet med 79 § och 89 § förvaltningsstadgan.~~
  - besluta om deltagande i kurser och övrig utbildning inom ramen för beviljat anslag.
  - besluta om forskningstillstånd inom sitt verksamhetsområde.

Verksamhetschef och annan ledande tjänste**innehavare**man kan tilldelas beslutanderätt i instruktion och genom beslut av kommunstyrelsen, kommundirektör eller förvaltningschef.

Kommunstyrelsen utfärdar vid behov direktiv för fattande av beslut enligt denna punkt.

Över förvaltnings- eller verksamhetschefs eller annan ledande tjänste**innehavare**mans beslut ska föras protokoll.

Förvaltnings- eller verksamhetschefs eller annan ledande tjänste**innehavare**mans beslut ska tillställas kommunstyrelsen till kännedom kvartalsvis i formen av ett anmälningssärende.

Förvaltnings- eller verksamhetschef eller annan ledande tjänste**innehavare**man kan hänskjuta ärenden till behandling i kommunstyrelsen.

Formaterat: Normal, Indrag: Vänster: 2 cm



## X. DELEGERAD BESLUTANDERÄTT TILL ENSKILDA TJÄNSTEINNEHAVARE

### 86 § Delegering av beslutanderätt

Beslutanderätt till enskilda tjänsteinnehavare fastställs enligt nedan. Vid förhinder beslutar respektive tjänsteinnehavares vikarie eller i tillämpliga fall närmsta förman.

### 87 § Biblioteks- och kulturförvaltningen

#### Biblioteks- och kulturchef får:

- Godkänna bibliotekets låneregler och utfärda anvisningar för anskaffningar och bibliotekets skötsel samt övervaka att de följs.
- Fastställa straffavgifterna för försenade böcker och medier.
- Besluta om de allmänna öppethållningstiderna för biblioteksverksamheten.
- Besluta om beviljande av understöd för kulturprojekt inom budgeterade medel.

### 88 § Centralförvaltningen

#### Ekonomichef får:

- Göra tidsbundna räntedepositioner om maximalt tre (3) månader i enlighet med god förvaltning.
- Besluta om att uppta lån i enlighet med kommunfullmäktiges beslut.

#### Planläggare får:

- Besluta om samtycke till avvikelser i byggärenden där Jomala kommun såsom granne berörs. Ifall samtycke inte kan ges ska ärendet föras till behandling i kommunstyrelsen för eventuellt samtycke.
- på kommunens vägnar avge utlåtanden över ansökningar om jordförvärv och jordförvärvstillstånd.
- då samråd om detaljplan hållits och inga synpunkter inkommit, och ändringar i planförslaget inte görs, fatta beslut om utställning av planförslaget.

### 89 § Fritidsförvaltningen

#### Fritidschef får:

- Tillfälligt, för en tid om högst tolv (12) månader, uthyra eller överlåta lokaliteter, byggnader och anläggningar som styrelsen förvaltar, ifall inte uppgiften tilldelats annan förvaltning eller delegerats av förvaltningschefen till annan tjänsteinnehavare.
- Besluta om de allmänna öppethållningstiderna för de kommunala anläggningarna inom verksamhetsområdet.
- Besluta om tillfälliga besöksförbud om högst sex (6) kalendermånader till de kommunala anläggningarna inom verksamhetsområdet.
- Bevilja verksamhetsbidrag för föreningar som bedriver idrotts-, kultur- eller ungdomsverksamhet i enlighet med fastställda regelverk och beviljade medel.
- Bevilja bidrag för grundrenovering av fastigheter i enlighet med fastställda regelverk och beviljade medel.

**Kommenterad [HE3]:** Detta är tidigare delegeringsordningen

**Formaterat:** Normal

**Formaterat:** Numrerad lista + Nivå: 1 + Numreringsformat: 1, 2, 3, ... + Starta vid: 1 + Justering: Höger + Justerad vid: 0,25 cm + Indrag vid: 0,61 cm

**Formaterat:** Numrerad lista + Nivå: 1 + Numreringsformat: 1, 2, 3, ... + Starta vid: 1 + Justering: Höger + Justerad vid: 0,25 cm + Indrag vid: 0,61 cm

**formaterade:** Teckensnitt:Fet

**formaterade:** Svenska (Finland)

**Formaterat:** Justerat, Punktlista + Nivå: 1 + Justerad vid: 1,27 cm + Tabbar efter: 1,9 cm + Indrag vid: 1,9 cm

**Formaterat:** Numrerad lista + Nivå: 1 + Numreringsformat: 1, 2, 3, ... + Starta vid: 1 + Justering: Höger + Justerad vid: 0,25 cm + Indrag vid: 0,61 cm

**formaterade:** Teckensnitt:Fet

**formaterade:** Svenska (Finland)

**Formaterat:** Justerat, Punktlista + Nivå: 1 + Justerad vid: 1,27 cm + Tabbar efter: 1,9 cm + Indrag vid: 1,9 cm

**formaterade:** Teckensnitt:Fet

**formaterade:** Svenska (Finland)

**formaterade:** Svenska (Finland)

**Formaterat:** Punktlista + Nivå: 1 + Justerad vid: 1,27 cm + Tabbar efter: 1,9 cm + Indrag vid: 1,9 cm

**formaterade:** Svenska (Finland)

**Formaterat:** Ingen numrering

**Formaterat:** Numrerad lista + Nivå: 1 + Numreringsformat: 1, 2, 3, ... + Starta vid: 1 + Justering: Höger + Justerad vid: 0,25 cm + Indrag vid: 0,61 cm

**formaterade:** Svenska (Finland)

**Formaterat:** Punktlista + Nivå: 1 + Justerad vid: 1,27 cm + Indrag vid: 1,9 cm

**formaterade:** Svenska (Finland)

## 90 § Bildningsförvaltningen

### Grundskolechef får:

- Besluta om direktiv och anvisningar för skolverksamheten.
- Besluta i frågor om södra Ålands gemensamma skoldatanät.
- Godkänna skolans arbetsplans administrativa del.
- Handlägga och besluta i disciplinära personalärenden.
- Godkänna skolornas beredskaps-, kris- och räddningsplaner samt andra motsvarande planer.
- Besluta om överföring till undervisning i träningsundervisning eller anpassad läroplan.
- Besluta om intagning av barn till Fritidshem Ugglan och besluta om eventuella ändringar.
- Ingå avtal med andra kommuner om köp och försäljning av fritidshemsplatser.
- Avge utlåtanden i bildningsfrågor till kommunens övriga organ.
- Avgöra ansökan om skolgång i kommunens skolor för elev som är bosatt i annan hemkommun.
- Avgöra ansökan om skolgång i annan kommuns skolor för elev som är bosatt i Jomala.
- Avgöra elevs ansökan om ledighet som är längre än 16 skoldagar.

### Barnomsorgschef får:

- Besluta om direktiv och anvisningar för barnomsorgsverksamheten.
- Handlägga och besluta i disciplinära personalärenden.
- Godkänna barnomsorgens beredskaps-, kris- och räddningsplaner samt andra motsvarande planer.
- Besluta om intagning av barn till kommunens barnomsorg och besluta om ändring av barnomsorg.
- Besluta om barnomsorgsavgifter och avgifter för fritidshemsverksamheten inom ramen för fastställda grunder.
- Ingå avtal med andra kommuner om köp och försäljning av barnomsorgsplatser.
- Besluta om planeringsdagar inom barnomsorgen.
- Besluta om specialpedagogiskt stöd i enlighet med lag.
- Barnomsorgschefen ges rätt att genom beslut delegera beslutsrätt till biträdande barnomsorgschef.

### Biträdande barnomsorgschef får:

- Besluta om intagning av barn till kommunens barnomsorg och besluta om ändring av barnomsorg.
- Ansvara för den pedagogiska verksamheten.
- Besluta om personalens utbildningsplan gällande den pedagogiska verksamheten.

### Rektor får:

- Besluta om direktiv och anvisningar till personalen för skolverksamheten och fritidshemsverksamheten.
- Verkställa budgeten för sitt verksamhetsområde inom givna ramar och målsättningar.
- Godkänna personalens anställningsvillkor inom kollektivavtalets ramar.
- Godkänna personalens semesterordningar.
- Godkänna plan för personalens utbildning.

**Formaterat:** Indrag: Vänster: 0 cm

**Formaterat:** Numrerad lista + Nivå: 1 + Numreringsformat: 1, 2, 3, ... + Starta vid: 1 + Justering: Höger + Justerad vid: 0,25 cm + Indrag vid: 0,61 cm

**formaterade:** Svenska (Finland)

**Formaterat:** Justerat, Punktlista + Nivå: 1 + Justerad vid: 1,27 cm + Indrag vid: 1,9 cm

**formaterade:** Svenska (Finland), Inte Färgöverstrykning

**formaterade:** Svenska (Finland)

**formaterade:** Svenska (Finland), Inte Färgöverstrykning

**Formaterat:** Justerat

**formaterade:** Svenska (Finland)

**formaterade:** Svenska (Finland)

**Formaterat:** Justerat

**formaterade:** Svenska (Finland), Inte Färgöverstrykning

**formaterade:** Svenska (Finland)

**formaterade:** Svenska (Finland), Inte Färgöverstrykning

**formaterade:** Svenska (Finland)

**formaterade:** Teckensnitt:Fet

**Formaterat:** Indrag: Vänster: 0,63 cm, Första raden: 1,27 cm

**formaterade:** Svenska (Finland)

**Formaterat:** Justerat, Punktlista + Nivå: 1 + Justerad vid: 1,27 cm + Indrag vid: 1,9 cm

- Besluta om timresursens (lärartimmarnas) fördelning och användning.
- Besluta om förläggande av personalens dagliga arbetstider.
- Förordna vid behov personalen till mertids- eller övertidsarbete.
- Anhängiggöra disciplinära personalärenden för grundskolechefen handläggning.
- Besluta om personalens fortbildning, deltagande i kurser, tjänsteresor och dylikt.
- Besluta i skolskjutsfrågor under skoldagen förorsakade av skolverksamheten.
- Besluta om tidpunkten för insättande av annonser och delgivningar gällande tidsbundna tjänster och befattningar.
- Avgöra elevs ansökan om ledighet mellan 6-15 skoldagar. Elevens lärare avgör ansökningar upp till 5 skoldagar.
- Fatta beslut i elevvårdsfrågor.
- Rektorn har rätt att utse en gemensam ledningsgrupp för lågstadieskolorna i kommunen.

#### **Biträdande rektor får:**

- Vara närmsta förman för personal vid skolan och föreståndaren vid fritidshemmet då rektor inte är på plats.
- Besluta om intagning av barn till fritidshemmet och besluta om eventuella ändringar.
- På uppdrag av rektor besluta om förläggande av personalens dagliga arbetstider på skolan och för föreståndaren vid fritidshemmet.
- På uppdrag av rektor godkänna personalens semesterordningar på skolan och för föreståndaren vid fritidshemmet.
- Förordna vid behov personalen till mertids- eller övertidsarbete.
- Besluta i skolskjutsfrågor under skoldagen förorsakade av skolverksamheten vid skolan.
- På uppdrag av rektor avgöra elevs ansökan om ledighet mellan 6-15 skoldagar. Elevens lärare avgör ansökningar upp till 5 skoldagar.

#### **Föreståndare på fritidshem får:**

- Bevilja tjänstledighet utan lön för högst sju (7) dagar sammanhängande och besluta om vikarie.
- Anställa vikarier för en tid om högst fjorton (14) dagar sammanhängande.

#### **Föreståndare på daghem får:**

- Bevilja tjänstledighet utan lön för högst fyra (4) veckor sammanhängande och besluta om vikarie.
- Anställa vikarier för en tid om högst tre (3) månader sammanhängande.

#### **Byråsekreterare får:**

- Besluta om beviljande av hemvårdsstöd för barnfamiljer och partiellt hemvårdsstöd för skolbarn.
- Fastställa och besluta om barnomsorgsavgifter och avgifter för fritidshemsverksamheten enligt faställd taxa och inom ramen för fastställda grunder.
- Hantera uppbörden och indrivningen av inkomster, avgifter och fordringar

### **91 § Äldreomsorgsförvaltningen**

#### **Äldreomsorgschef får:**

- Besluta om närståendevård för klienter över 65 år.
- Besluta om uthyrande av lägenhet i Rönngården och teckna hyresavtal.

**formaterade:** Svenska (Finland)

**Formaterat:** Punktlista + Nivå: 2 + Justerad vid: 1,27 cm + Indrag vid: 1,9 cm

**Formaterat:** Justerat, Punktlista + Nivå: 2 + Justerad vid: 1,27 cm + Indrag vid: 1,9 cm

**Formaterat:** Justerat

**formaterade:** Svenska (Finland)

**Formaterat:** Justerat, Punktlista + Nivå: 1 + Justerad vid: 1,27 cm + Indrag vid: 1,9 cm

**Formaterat:** Justerat, Ingen numrering

**formaterade:** Svenska (Finland)

**formaterade:** Svenska (Finland)

**Formaterat:** Justerat

**formaterade:** Svenska (Finland)

**formaterade:** Svenska (Finland)

**Formaterat:** Justerat, Ingen numrering

**Formaterat:** Numrerad lista + Nivå: 1 + Numreringsformat: 1, 2, 3, ... + Starta vid: 1 + Justering: Höger + Justerad vid: 0,25 cm + Indrag vid: 0,61 cm

**formaterade:** Svenska (Finland)

**Formaterat:** Justerat, Punktlista + Nivå: 1 + Justerad vid: 1,27 cm + Indrag vid: 1,9 cm

- Besluta om intagning och ingå avtal om vård inom äldreomsorgen.
- Fastställa klientavgifter för vårdtagare i enlighet med fastställda taxor/beslut.
- Fastställa hemserviceavgifter och andra avgifter inom ramen för av kommunfullmäktige fastställda grunder.
- Fastställa vård- och serviceplaner.
- Besluta om hemvårdshjälp och trygghetsalarm.
- Besluta om upplåtande av avlastningsrummet.

#### Hemserviceledare får:

- Bevilja tjänstledighet utan lön för högst sju (7) dagar sammanhängande och besluta om vikarie.
- Anställa vikarier för en tid om högst fjorton (14) dagar sammanhängande.

### 92 § Tekniska förvaltningen

#### Teknisk chef får:

- Ingå entreprenadavtal beträffande byggande som kommunen utför eller låter utföra i enlighet med kommunstyrelsens beslut.
- Besluta om mottagande av på entreprenad utförda arbeten beträffande vilka kommunstyrelsen eller tjänsteinnehavare ingått entreprenadavtal samt godkänna att byggen som utförs i egen regi tas i bruk eller överläts.
- Bestämma och övervaka säkerheter för entreprenadavtal då det är fråga om bankgaranti eller garanti från försäkringsbolag.
- Ingå överlåtelseavtal i samband med byggande som kommunen utför eller låter utföra i de fall avtalet inte medför ersättningsskyldighet för kommunen eller då kommunfullmäktige eller kommunstyrelsen fastställt grunderna för ersättningen.
- Besluta om försäkringar under byggnadstiden vid byggnadsarbeten som kommunen utför eller låter utföra tills de slutliga försäkringarna träder i kraft.
- Besluta om försäljning av mylla, grus, sand, övriga jordarter och trädbestånd, vilka avlägsnas på grund av byggnads- eller skogsvårdsarbeten eller i enlighet med särskilt fastställda grunder.
- Besluta om fastighetstjänster till utomstående samt om de avgifter som härvid bör uppbäras i enlighet med grunder som fullmäktige fastställt.
- Ingå avtal om anslutning till vatten- och avloppsverk beträffande byggnad som ligger inom vatten- och avloppsverkens verksamhetsområde och som kan anslutas med jakttagande av de allmänna anslutningsbestämmelserna.
- Godkänna skiss-, huvud- och arbetsritningar, byggnads- och arbetsbeskrivningar, kostnadsförslag samt övriga byggplaner som uppgörs för de byggnader och konstruktioner, som på kommunens försorg ska uppföras och för vilka handlingar slutgiltigt godkänns av kommunfullmäktige, kommunstyrelsen eller annat kommunalt organ med stöd av direktiv eller delegeringsbeslut.
- Besluta om grävningstillstånd och andra åtgärder på kommunens fastigheter, vägar, gator samt gång- och cykelleder så länge framkomligheten eller användningen av dessa inte påverkas märkbart och eventuella störningar endast är tillfälliga.
- Besluta om bidrag för byggande av busskur i enlighet med beviljade medel och av kommunstyrelsen fastställda principer.
- Ingå och ändra hyresavtal för kommunens bostäder.
- Besluta om ersättningar och skadestånd upp till 7000 euro.
- Tekniska chefen ges rätt att genom beslut delegera beslutsrätt till biträdande teknisk chef.

**formaterade:** Svenska (Finland)

**Formaterat:** Justerat, Punktlista + Nivå: 1 + Justerad vid: 1,27 cm + Tabbar efter: 1,9 cm + Indrag vid: 1,9 cm

**Formaterat:** Justerat

**Formaterat:** Numrerad lista + Nivå: 1 + Numreringsformat: 1, 2, 3, ... + Starta vid: 1 + Justering: Höger + Justerad vid: 0,25 cm + Indrag vid: 0,61 cm

**formaterade:** Svenska (Finland)

**Formaterat:** Justerat, Punktlista + Nivå: 1 + Justerad vid: 1,27 cm + Indrag vid: 1,9 cm

**formaterade:** Svenska (Finland)

**formaterade:** Svenska (Finland)

**Formaterat:** Punktlista + Nivå: 1 + Justerad vid: 1,27 cm + Indrag vid: 1,9 cm

**Formaterat:** Justerat, Punktlista + Nivå: 1 + Justerad vid: 1,27 cm + Indrag vid: 1,9 cm

## VII. SAMARBETSFORMER

### 6 § Ledningsgrupp

Kommundirektören tillsätter en ledningsgrupp för samordning av den kommunala verksamheten.

### 7 § Arbetsplatssammanträden

Förvaltningschef sammankallar till sammanträde då det gemensamma utvecklandet av arbetet eller informationen ger anledning härtill. Föreståndare eller annan chef för respektive arbetsplats i kommunen sammankallar vid behov till arbetsplatssammanträden för att diskutera arbetsplatsens angelägenheter.

### 8 § Arbetsgrupper

För särskilda uppdrag kan organen tillsätta arbetsgrupper inom sin förvaltningsenhet. Kommunstyrelsen och kommundirektören kan tillsätta arbetsgrupper bestående av representanter från olika förvaltningar.

**Kommenterad [HE4]:** Flyttat in under personalkapitlet

**Formaterat:** Rubrik 1, Vänster, Höger: 0 cm, Tabbstopp: Inte vid -1,27 cm + 0 cm + 2,29 cm + 4,57 cm + 6,86 cm + 9,14 cm + 11,43 cm + 13,71 cm + 16 cm

**formaterade:** Svenska (Finland)

## VIII. KOMMITTÉER

### Tillsättande, uppgifter och befogenheter

Kommunstyrelsen kan tillsätta kommittéer för beredning eller utredning av ett visst ärende eller för att sköta en särskild uppgift. En kommitté tillsätts för styrelsens mandattid eller en kortare tid. En kommitté som tillsätts för ett särskilt uppdrag verkar tills uppdraget är slutfört om inte styrelsen beslutar om att upplösa kommittén före det.

Bland dem som utsetts till ledamöter i en kommitté utser kommunstyrelsen vid samma valförrättning en ordförande och en vice ordförande.

Styrelsen formulerar kommitténs uppdrag som i princip ska omfatta planeringskedet för projekt. Budgeten och de ekonomiska styrprinciperna reglerar kommitténs ekonomiska handlingsutrymme.

**Kommenterad [HES]:** Flyttat till kapitlet om arbetsgrupper och kommittéer

**Formaterat:** Indrag: Vänster: 0 cm

**Formaterat:** Indrag: Vänster: 0 cm

**Formaterat:** Vänster, Indrag: Vänster: 0 cm, Höger: 0 cm, Tabbstopp: Inte vid -1,27 cm + 2,29 cm + 4,57 cm + 6,86 cm + 9,14 cm + 11,43 cm + 13,71 cm + 16 cm

**Formaterat:** Indrag: Vänster: 0 cm

**Formaterat:** Vänster, Indrag: Vänster: 0 cm, Höger: 0 cm, Tabbstopp: Inte vid -1,27 cm + 2,29 cm + 4,57 cm + 6,86 cm + 9,14 cm + 11,43 cm + 13,71 cm + 16 cm

## **IXI. PERSONAL**

### **Ledningsorganisation och personal**

Se även delegeringskapitel X för eventuella undantag från nedanstående.

#### **9-§93 § Allmänt**

Kommunens administration leds av kommundirektören under kommunstyrelsens övervakning. Kommunstyrelsen har ett övergripande ansvar för kommunens administration.

De olika förvaltningarna leds av förvaltningschefer. Inom förvaltningarna, som kan delas in i verksamhetsområden och underliggande enheter, kan dessutom finnas verksamhetschefer och enhetschefer.

Kommunens ledningsorganisation består av kommundirektör, ~~kommunsekreterare~~ biträdande kommundirektör, economichef, personalchef och förvaltningschefer.

Kommunens administration indelas i följande förvaltningar:

<b>Centralförvaltningen</b>	<b>Biblioteks- och kulturförvaltningen</b>	<b>Fritidsförvaltningen</b>
<b>Räddningsförvaltningen</b>	<b>Bildningsförvaltningen</b>	<b>Äldreomsorgsförvaltningen</b>
<b>Tekniska förvaltningen</b>	<b>Byggförvaltningen</b>	

För varje förvaltning kan finnas en skild instruktion. För byggförvaltningen och räddningsförvaltningen ska dock finnas en skild instruktion för respektive nämnd.

#### **10-§94 § Personal**

Den kommunala verksamheten sköts av ~~tjänstemän~~ tjänsteinnehavare och personer i arbetsavtalsförhållande (arbetstagare).

I denna stadga har intagits allmänna bestämmelser om personalen. Närmare bestämmelser om ~~tjänstemän~~ tjänsteinnehavare ingår i tjänstebeskrivningar eller ges genom beslut av behörig myndighet. Närmare bestämmelser om arbetstagare ingår i arbetsbeskrivningar eller ges genom beslut av behörig myndighet.

#### **11-§95 § Ledning och verksamhet**

Kommunens personalförvaltning leds av kommunstyrelsen som övervakar och bistår kommunens olika organ i fråga om planering, beredning, verkställighet samt produktion av tjänster som föreskrivits av kommunfullmäktige och andra förtroendemannaorgan i syfte att uppnå kommunens målsättningar.

Beslut i frågor som anknuter till tjänsteförhållande och ~~tjänstemän~~ tjänsteinnehavare

Formaterat: Indrag: Vänster: 0 cm

Formaterat: Numrerad lista + Nivå: 1 + Numreringsformat: 1, 2, 3, ... + Starta vid: 93 + Justering: Höger + Justerad vid: 0,25 cm + Indrag vid: 0,61 cm

Formaterat: Numrerad lista + Nivå: 1 + Numreringsformat: 1, 2, 3, ... + Starta vid: 93 + Justering: Höger + Justerad vid: 0,25 cm + Indrag vid: 0,61 cm

Formaterat: Numrerad lista + Nivå: 1 + Numreringsformat: 1, 2, 3, ... + Starta vid: 93 + Justering: Höger + Justerad vid: 0,25 cm + Indrag vid: 0,61 cm

och som regleras i landskapslag (ÅFS 2004:24) om tillämpning i landskapet Åland av lagstiftning om kommunala tjänstemän eller i annan lag fattas av kommunstyrelsen om inte annat sägs i lag eller förvaltningsstadgan eller en annan instruktion.

Kommunfullmäktige beslutar om inrättande och indragning av tjänster och befattningar som tillsätts tillsvidare samt ombildning av tjänsteförhållande till arbetsavtalsförhållande.

Tjänsten ledigförklaras av den myndighet som ska tillsätta tjänsten. Om anställande myndighet är ett organ kan organets föredragande lediganslå tjänsten. En tjänst som tillsätts av fullmäktige ledigförklaras dock av kommunstyrelsen.

Förutom på de grunder som anges i 4 § 3 mom. i lagen om tjänsteinnehavare i kommuner och välfärdsområden (FFS 304/2003), landskapslag (ÅFS 2004:24) om tillämpning i landskapet Åland av lagstiftning om kommunala tjänstemän kan en person anställas i tjänsteförhållande om personen skött motsvarande uppgifter i kommunen i arbetsavtalsförhållande.

Tjänster inrättas och personal anställs hos arbetsgivaren Jomala kommun med placering vid en viss förvaltning eller vid en viss enhet inom förvaltningen vid anställningens början. Den anställdes placering inom Jomala kommun kan förändras beroende på behovet av personal.

Kommunstyrelsen beslutar om fördelningen av personalresurserna mellan förvaltningarna och om hur personalresurserna inom respektive förvaltning ska disponeras.

Kommunstyrelsen beslutar i de ärenden som åligger kommunen som arbetsgivare såvida inte annorlunda bestämts i andra stadgor eller instruktioner.

## **96 § Ledningsgrupp**

Kommundirektören tillsätter en ledningsgrupp för samordning av den kommunala verksamheten.

## **97 § Arbetsplatssammanträden**

Förvaltningschef sammankallar till sammanträde då det gemensamma utvecklandet av arbetet eller informationen ger anledning härtill. Föreståndare eller annan chef för respektive arbetsplats i kommunen sammankallar vid behov till arbetsplatssammanträden för att diskutera arbetsplatsens angelägenheter.

## **98 § Tjänste- och arbetsbeskrivningar**

För ~~tjänstemän~~ tjänsteinnehavare finns tjänstebeskrivningar och för arbetstagare finns arbetsbeskrivningar som innehåller bestämmelser om personalens ställning i organisationen, kompetenskrav, ansvarsområden, uppgifter och befogenheter. Tjänste- och arbetsbeskrivningar antas av anställande organ.

**Formaterat:** Höger: 0,69 cm, Tabbstopp: -1,27 cm, Till vänster + 2,29 cm, Till vänster + 4,57 cm, Till vänster + 6,86 cm, Till vänster + 9,14 cm, Till vänster + 11,43 cm, Till vänster + 13,71 cm, Till vänster + 16 cm, Till vänster

**formaterade:** Teckenfärg: Auto

**Formaterat:** Numrerad lista + Nivå: 1 + Numreringsformat: 1, 2, 3, ... + Starta vid: 93 + Justering: Höger + Justerad vid: 0,25 cm + Indrag vid: 0,61 cm



### ~~13~~ §99 § Ledigansläende av tjänst

När en tjänst blir ledig på grund av att innehavaren sagt upp sig, går i pension eller avlider, klagörs det av anställande organ om tjänsten fortfarande behövs eller ska ändras till ett arbetsavtal. Om den behövs, återbesätter man den efter att den lediganslagits. Om verksamheten däremot kan läggas ner eller arbetsuppgifterna omfördelas på annan personal och tjänsten därför inte längre behövs, dras tjänsten in.

Tjänst kan lediganslås på nytt eller ansökningstiden förlängas, såvida inte sökanden uppfyller behörighetsvillkoren eller om man i övrigt anser att det är nödvändigt att få fler eller nya sökanden. I tillkännagivandet om ett nytt ansökningsförfarande ska nämnas om de tidigare ansökningarna blir beaktade.

Om den som valts till en lediganslagen tjänst eller ett lediganslaget ~~tjänsteförhållande~~ ~~arbetsförhållande~~ inte inleder ~~tjänsteutövningen~~ ~~anställningen~~ på grund av uppsägning eller väljer att inte ställa sig till förfogande eller att ~~tjänsteförhållandet~~ ~~anställningen~~ upphävs under prövotiden och ingen utsetts i reserv, kan en ny tjänsteinnehavare/~~arbetstagare~~ väljas bland de som sökt ~~tjänsten~~ ~~eller~~ ~~tjänsteförhållandet~~ ~~anställningen~~ och som uppger att ansökan fortfarande gäller.

### ~~14~~ §100 § Tillsättande av tjänst

Har till ansökan inte fogats erforderlig utredning eller om ansökan inte i övrigt är vederbörligen uppgjord ska för sökanden vid behov beredas tillfälle att inom en skäligen tid avhjälpa bristfälligheten, förutsatt att det inte är onödigt. Är bristfälligheten ringa kan ansökan oaktat denna bristfällighet tas i beaktande.

I ett tjänsteförhållande som har varit offentligt ledigförklarat kan anställas endast en person som skriftligen har sökt det före ansökningstidens utgång och då uppfyller behörighetsvillkoren. Till ansökan ska fogas en utredning över sökandens behörighet.

Har beslut som gäller antagande av tjänsteinnehavare till tjänst medelst laga kraft vunnit beslut upphävts och ärendet återförvisats för ny handläggning, lediganslås tjänsten på nytt såvida inte vederbörande myndighet till tjänsten antar person som inom utsatt tid sökt densamma och vars ansökan ännu är i kraft. Har beslut upphävts med anledning av fel vid ansökningsförfarande ska tjänsten likväl alltid lediganslås på nytt.

### ~~15~~ §101 § Behörighetsvillkor

Till en tjänst kan endast antas en 18 år fylld person som innehar sådan kunskap och förmåga som en framgångsrik skötsel av tjänsten förutsätter.

I reglemente eller tjänstebeskrivning kan för en tjänst fastställas en högre behörighetsålder än den allmänna behörighetsåldern. Bestämmelsen ska i tillämpliga delar iaktas också då temporära och tillfälliga tjänsteinnehavare anställs.

Formaterat: Numrerad lista + Nivå: 1 + Numreringsformat: 1, 2, 3, ... + Starta vid: 93 + Justering: Höger + Justerad vid: 0,25 cm + Indrag vid: 0,61 cm

Formaterat: Numrerad lista + Nivå: 1 + Numreringsformat: 1, 2, 3, ... + Starta vid: 93 + Justering: Höger + Justerad vid: 0,25 cm + Indrag vid: 0,61 cm

Formaterat: Numrerad lista + Nivå: 1 + Numreringsformat: 1, 2, 3, ... + Starta vid: 93 + Justering: Höger + Justerad vid: 0,25 cm + Indrag vid: 0,61 cm

## 16 §102 § Val och anställning av personal samt övriga beslut

Beslutanderätt vid val och anställning av personal:

Personalkategori	Beslutande organ
Kommundirektör	Kommunfullmäktige
<del>Kommunsekreterare</del> <u>Biträdande kommundirektör</u> , lantbrukssekreterare personalchef och ekonomichef	Kommunstyrelsen
Förvaltningschef	Kommunstyrelsen
Vikarie för förvaltningschef	Kommundirektören vid vikariat om högst tolv (12) månader. Vid längre vikariat, kommunstyrelsen.
Verksamhetschef eller motsvarande ledande eller självständig personal	Kommunstyrelsen eller i fråga om val av personal inom byggförvaltningen, byggnämnden.
<u>Vikarie för verksamhetschef eller motsvarande ledande eller självständig personal</u>	<u>Förvaltningschef vid vikariat om högst tolv (12) månader. Vid längre vikariat, kommunstyrelsen, eller i fråga om val av personal inom byggförvaltningen, byggnämnden.</u>
<u>Övrig personal</u>	<u>Kommundirektören eller i fråga om val av personal inom byggförvaltningen, byggnämnden.</u>
<u>Vikarie för personal som beviljats lagstadgad ledighet (moderskapsledighet, föräldraledighet eller vårdledighet).</u>	<u>Tjänsteinnehavare eller organ som beviljat ledigheten.</u>
<u>Vikarie eller temporär personal om högst tolv (12) månader om inte annat beslutats genom instruktion.</u>	<u>Förvaltningschef efter föredragning av verksamhetschef. Kommundirektör vid val av personal direkt underställd honom/henne. Inom bildningssektorn rektor och barnomsorgschef</u>

Formaterat: Numrerad lista + Nivå: 1 + Numreringsformat: 1, 2, 3, ... + Starta vid: 93 + Justering: Höger + Justerad vid: 0,25 cm + Indrag vid: 0,61 cm

Formaterat: Indrag: Vänster: 2 cm

formaterade: Inte Färgöverstrykning

Vikarie för verksamhetschef eller motsvarande ledande eller självständig personal	Förvaltningschef vid vikariat om högst tolv (12) månader. Vid längre vikariat, kommunstyrelsen, eller i fråga om val av personal inom byggförvaltningen, byggnämnden.
Övrig personal	Kommundirektören eller i fråga om val av personal inom byggförvaltningen, byggnämnden.
Vikarie för personal som beviljats lagstadgad ledighet (moderskapsledighet, föräldraledighet eller vårdledighet).	Tjänsteman eller organ som beviljat ledigheten.
Vikarie eller temporär personal om högst tolv (12) månader om inte annat beslutats genom instruktion.	Förvaltningschef efter föredragning av verksamhetschef. Kommundirektör vid val av personal direkt underställd honom/henne. Inom bildningssektorn rektor och barnomsorgschef/daghemsföreståndare?

Formaterat: Indrag: Vänster: 0 cm

Förordnade för tjänsteförhållande för vikarie eller temporär personal utfärdas av förvaltningschefen eller kommundirektören för personal direkt underställd honom/henne.

Den myndighet som ansvarar för respektive verksamhet och som fattat beslut om val och anställning fattar även övriga beslut som berör personalen såsom uppsägning, beviljande av avsked, kollektivavtalsenliga individuella lönetillägg och ålderspension, m.m. Kommunstyrelsen beviljar dock avsked för kommundirektören och lediganslår tjänsten samt beslutar om uppgiftsrelaterade löner och engångstillägg samt andra eventuella lönetillägg vars bedömning inte direkt baserar sig på kollektivavtal.

## 17 §103 § Prövotid

Vid anställning ska prövotid om högst sex (6) månader tillämpas för tjänstemän tjänsteinnehavare och högst sex (6) månader för arbetstagare om inte senare gällande lagstiftning tillåter längre prövotider eller om prövotiderna genom lag förkortas.

Prövotid för tjänsteman-tjänsteinnehavare och arbetstagare ska fastslås senast när anställningsbeslutet fattas av anställande organ. Beslut om prövotid, avtal om prövotid och prövotidens längd fattas av den anställande myndigheten.

Efter prövotidens utgång övergår anställningen till ordinarie. Ett beslut om detta ska fattas av anställande myndighet. Likaledes ska ett beslut fattas av anställande myndighet om utfall att anställningen ska avbrytas under prövotiden.

Om beslutet är att anställningen ska övergå till ordinarie får beslutet, i de fall anställande myndighet är ett förtroendevald organ, istället fattas av organets

Formaterat: Numrerad lista + Nivå: 1 + Numreringsformat: 1, 2, 3, ... + Starta vid: 93 + Justering: Höger + Justerad vid: 0,25 cm + Indrag vid: 0,61 cm

~~tjänstemantjänsteinnehavare.~~

#### ~~18 §104 §~~ Avlöning

Kommunstyrelsen fastställer personalens löner. Avlöningen för tjänst som ska inrättas eller för tillfälliga arbetsförhållanden utgår enligt arbetets art och ansvarsfullhet, den ordinarie arbetstidens längd samt den kompetens till tjänsten som krävs av tjänsteinnehavaren, med iakttagande av totalavlönningssystemet och med beaktande av bestämmelserna i kollektivavtalet.

**Formaterat:** Numrerad lista + Nivå: 1 + Numreringsformat: 1, 2, 3, ... + Starta vid: 93 + Justering: Höger + Justerad vid: 0,25 cm + Indrag vid: 0,61 cm

#### ~~19 §105 §~~ Läkarintyg

Utredning om hälsotillstånd krävs inte i följande fall:

- då till tjänsten väljs person som redan står i tjänste- eller arbetsförhållande till den egna kommunen och som redan tidigare företett läkarintyg över sitt hälsotillstånd,
- då tjänsten besätts utan att lediganslås för en tid om högst sex månader,
- eller då förman anser det ej nödvändigt.

**Formaterat:** Numrerad lista + Nivå: 1 + Numreringsformat: 1, 2, 3, ... + Starta vid: 93 + Justering: Höger + Justerad vid: 0,25 cm + Indrag vid: 0,61 cm

#### ~~20 §~~ Boningsort

~~Tjänsteinnehavare och arbetstagare är skyldiga att meddela vederbörande förman om sin bostadsadress.~~

#### ~~21 §106 §~~ Ansökan om och beviljande av erfarenhetstillägg

Arbetstagare ska ansöka om första erfarenhetstillägget skriftligen.

Beviljande av erfarenhetstillägg godkänns av förvaltningschef eller, om denne är förhindrad, kommundirektören på basen av löneräknares förslag.

**Formaterat:** Numrerad lista + Nivå: 1 + Numreringsformat: 1, 2, 3, ... + Starta vid: 93 + Justering: Höger + Justerad vid: 0,25 cm + Indrag vid: 0,61 cm

#### ~~22 §107 §~~ Semester

Angående semester, semesterlön, semesterersättning och semesterpenning iaktas vad i kollektivavtalet är stadgat.

Semesterordningen ska fastställas och bringas personalen för kännedom såvitt möjligt minst fyra veckor före semesterns början. Vederbörande myndighet kan på personalens begäran eller av vägande skäl efter att ha berett personalen tillfälle att bli hörd ändra semesterordningen. Har semesterordningen inte fastställts för någon personals vidkommande anses semestern ha börjat den 16 juni under semesteråret.

Semesterordningen fastställs enligt gällande kollektivavtalsenliga bestämmelser av följande:

- kommunstyrelsens ordförande fastställer kommundirektörens semester,
- kommundirektören fastställer semesterordningen för ~~förvaltningscheferna, personalechef, ekonomiechef, kommunkonferensbiträdande kommundirektör och rektor och barnomsorgs ledare direkt underställd personal~~
- förvaltningschef~~en~~ fastställer semesterordningen för underlydande personal,

**Formaterat:** Numrerad lista + Nivå: 1 + Numreringsformat: 1, 2, 3, ... + Starta vid: 93 + Justering: Höger + Justerad vid: 0,25 cm + Indrag vid: 0,61 cm

**formaterade:** Inte Färgöverstrykning

- ~~— verksamhetschef, enhetschef, kommunsekreterare biträdande kommundirektör personalchef och föreståndare fastställer semesterordningen för underlydande personal.~~  
~~- biträdande kommundirektör, ekonomichef, personalchef, rektor, planläggare och daghemsföreståndare fastställer semesterordningen för underlydande personal.~~

Under personalens semestrar ska, såvida särskilda skäl ej annat kräver, någon annan i personalen förordnas att handha arbetet.

Tidpunkten för semestrarna ska, såvitt möjligt, under olika år på lämpligt sätt växla mellan personalen.

## ~~21~~ §108 § Tjänst- och arbetsledighet

Med tjänstledighet avses tjänsteinnehavarens befriande från handhavandet av sina tjänsteåligganden. Tjänsteinnehavare kan även beviljas tjänstledighet delvis.

Tjänsteinnehavare som är tjänstledig kan om han eller hon ger sitt samtycke därtill av särskilt skäl förordnas att handha vissa tjänsteåligganden.

Beviljande av tjänstledighet samt tjänstledighetens längd är beroende på vederbörande myndighets prövning, såvida inte till någon del annat är stadgat eller bestämt eller med stöd av lagen om kommunala tjänstekollektivavtal (FFS 699/1970) eller senare gällande lagstiftning annorlunda överenskommit. Kan tjänstledighet inte beviljas i enlighet med ansökan, ska den förkastas eller med tjänsteinnehavarens samtycke beviljas för kortare tid än vad som anhållits.

Den anställande myndigheten beslutar om beviljande av tjänst-/arbetsledighet om tjänst-/arbetsledigheten överstiger tolv (12) månader om inget annat är stadgat. Kommunstyrelsen beslutar dock om tjänstledigheter utan lön som överstiger tre (3) månader ~~för förvaltnings- och verksamhetschefer för personer där kommunstyrelsen är anställande organ.~~

Kommundirektören, förvaltningscheferna, ekonomichefen, personalchefen, planläggaren samt biträdande kommundirektör beslutar om följande ledigheter för sina underställda:

- ~~- beviljande av sådan tjänstledighet eller arbetsledighet som tjänsteinnehavare och arbetstagare har ovillkorlig rätt till enligt lagstiftningen och tjänste- och arbetskollektivavtalet.~~
- ~~- beviljande av tjänstledighet och arbetsledighet efter prövning för högst tolv (12) månader i sänder, ifall det därvid inte gäller att överväga hur mycket lön som ska betalas under tjänstledigheten eller arbetsledigheten.~~

Om tjänstledigheten utnyttjas för annat ändamål än det för vilket ledigheten beviljats, kan den avbrytas eller annulleras. Innan beslut tas, bör tjänsteinnehavaren/arbetstagaren beredas tillfälle att bli hörd.

## 109 § Sjukfrånvaro

Formaterat: Indrag: Vänster: 0 cm

Formaterat: Numrerad lista + Nivå: 1 + Numreringsformat: 1, 2, 3, ... + Starta vid: 93 + Justering: Höger + Justerad vid: 0,25 cm + Indrag vid: 0,61 cm

formaterade: Inte Färgöverstrykning

formaterade

formaterade: Inte Färgöverstrykning

formaterade: Inte Färgöverstrykning

Formaterat: Justerat, Indrag: Vänster: 2 cm, Tabbstopp: 2,77 cm, Listflik + Inte vid 2,04 cm

Formaterat: Indrag: Vänster: 0 cm

~~Vid arbetsförmåga på grund av sjukdom, skada eller olycksfall ska arbetsförmågan påvisas genom godtagbart läkarintyg eller i särskilda fall genom annan tillförlitlig utredning. Den anställande myndigheten beslutar om när läkarintyg behövs i enlighet med kollektivavtalet.~~

#### ~~24 § Sjukledighet~~

~~En tjänsteinnehavare/arbetstagare har rätt att få tjänst-/arbetsledighet (sjukledighet) om han eller hon på grund av arbetsförmåga som beror på sjukdom, skada eller olycksfall är förhindrad att sköta sin tjänst/sitt arbete.~~

~~Arbetsförmågan ska påvisas genom godtagbart läkarintyg eller i särskilda fall genom annan tillförlitlig utredning. Den anställande myndigheten beslutar om när läkarintyg behövs i enlighet med kollektivavtalet.~~

**Formaterat:** Numrerad lista + Nivå: 1 + Numreringsformat: 1, 2, 3, ... + Starta vid: 93 + Justering: Höger + Justerad vid: 0,25 cm + Indrag vid: 0,61 cm

#### ~~25 § 110 § Arbetstiden~~

Den ordinarie arbetstiden per vecka är den som fastställs i kollektivavtalen. Det organ som anställer personal beslutar om tiderna för arbetsdagens början och slut.

För personal med period- eller skiftesarbete, uppgörs arbetsscheman.

Eventuella särskilda avtal kan ingås och medföra separata beslut exempelvis gällande byråarbetstiden i kommunen.

**Formaterat:** Numrerad lista + Nivå: 1 + Numreringsformat: 1, 2, 3, ... + Starta vid: 93 + Justering: Höger + Justerad vid: 0,25 cm + Indrag vid: 0,61 cm

#### ~~26 § 111 § Utförande av tillägs-, övertids-, söndags-, kvälls- och nattarbete samt beredskap~~

Tjänsteinnehavare är skyldig att för högst en månad i sänder, med stöd av vederbörande myndighet i förmansställning utfärdat skriftligt förordnande, utföra tillägs-, övertids-, söndags-, kvälls-, och nattarbete samt att vara i beredskap i enlighet med gällande kollektivavtal.

**Formaterat:** Numrerad lista + Nivå: 1 + Numreringsformat: 1, 2, 3, ... + Starta vid: 93 + Justering: Höger + Justerad vid: 0,25 cm + Indrag vid: 0,61 cm

#### ~~27 § 112 § Arbetsskiftsarrangemang~~

Kan tjänsteinnehavare eller arbetstagare på grund av tvingande hinder inte infinna sig i arbete vid sitt skift, ska han/hon så snart som möjligt underrätta sin förman om saken. I stället för tjänsteinnehavare/arbetstagare som uteblir eller uteblivit från sitt arbetsskift, ska man i första hand söka få annan tjänsteinnehavare/arbetstagare än sådan som just avslutat sitt arbetsskift.

Blir man tvungen att tillfälligt inkalla tjänsteinnehavare till arbete under veckans andra fredag eller med i arbetstidslagen stadgade förutsättningar under tjänsteinnehavarens veckovila ska

- inkallas i första hand till arbete sådan tjänsteinnehavare/arbetstagare som frivilligt samtyckt eller samtycker härtill
- eftersträvas vid inkallande till arbetet en alternering så att inte samma tjänsteinnehavare/arbetstagare fortlöpande kallas till sagda arbete, och
- eftersträvas, såvida frågan inte är om nödarbete, ett undvikande av inkallande till arbete om detta medför oskälig olägenhet för tjänsteinnehavaren/arbetstagaren.

**Formaterat:** Numrerad lista + Nivå: 1 + Numreringsformat: 1, 2, 3, ... + Starta vid: 93 + Justering: Höger + Justerad vid: 0,25 cm + Indrag vid: 0,61 cm

### ~~28 §113 § Deltidsarbete~~

Av särskilda skäl kan förvaltningschef, rektor, ekonomichef ~~och biträdande kommundirektör och föreståndare? och barnomsorgsledare~~, med beaktande av grunderna i enlighet med kollektivavtalet, bevilja underställda huvudtjänsteinnehavaren/arbetstagaren rätt att under viss tid utföra deltidarbete och att i sådant fall bestämma arbetstiden. Härvid nedsätts lönen med iakttagande av bestämmelserna i kollektivavtalet eller, om sådana inte finns, med iakttagande av de grunder som godkänts av kommunstyrelsen.

**Formaterat:** Numrerad lista + Nivå: 1 + Numreringsformat: 1, 2, 3, ... + Starta vid: 93 + Justering: Höger + Justerad vid: 0,25 cm + Indrag vid: 0,61 cm

### ~~29 §114 § Bisyslotillstånd~~

Beslut om beviljande av bisyslotillstånd samt om emottagande och innehav av bisyssla fattas av kommunstyrelsen. För närmare definition av bisyssla se 18 § lagen om tjänsteinnehavare i kommuner och välfärdsområden (FFS 304/2003), ~~lagen om kommunala tjänsteinnehavare (FFS 304/2003)~~.

**Formaterat:** Numrerad lista + Nivå: 1 + Numreringsformat: 1, 2, 3, ... + Starta vid: 93 + Justering: Höger + Justerad vid: 0,25 cm + Indrag vid: 0,61 cm

### ~~30 §115 § Avstängning från tjänsteutövning~~

Beslut om avstängning av en tjänste~~man~~innehavare från tjänsteutövning fattas av den anställande myndigheten.

**Formaterat:** Numrerad lista + Nivå: 1 + Numreringsformat: 1, 2, 3, ... + Starta vid: 93 + Justering: Höger + Justerad vid: 0,25 cm + Indrag vid: 0,61 cm

### ~~31 §116 § Varning~~

Det ankommer på anställande myndighet att utfärda skriftlig varning i de fall skriftlig varning ska föregå en uppsägning. När anställande myndighet är kommunstyrelsen utfärdas dock skriftlig varning av kommundirektören ~~för alla utom förvaltningschefer~~.

Före skriftlig varning utfärdas ska ett hörande hållas och en skriftlig redogörelse för den handling, underlåtenhet eller olämpliga uppträdande vartill tjänsteinnehavaren/~~arbetstagaren~~arbetstagaren påstås ha gjort sig skyldig delges tjänsteinnehavaren.

**Formaterat:** Numrerad lista + Nivå: 1 + Numreringsformat: 1, 2, 3, ... + Starta vid: 93 + Justering: Höger + Justerad vid: 0,25 cm + Indrag vid: 0,61 cm

### ~~32 §117 § Upphörande av anställning och permittering~~

Beslut om upphörande av anställning och om permittering fattas av den anställande myndigheten.

**Formaterat:** Numrerad lista + Nivå: 1 + Numreringsformat: 1, 2, 3, ... + Starta vid: 93 + Justering: Höger + Justerad vid: 0,25 cm + Indrag vid: 0,61 cm

### ~~33 §118 § Tjänstemans Tjänsteinnehavares beslutanderätt i övriga personalfrågor~~

Kommundirektören, förvaltningscheferna, ~~barnomsorgsledaren~~, ekonomichefen, personalchefen, planläggaren samt ~~kommunsekreterare~~ biträdande kommundirektör beslutar om följande personalfrågor för sina underställda:

**Formaterat:** Numrerad lista + Nivå: 1 + Numreringsformat: 1, 2, 3, ... + Starta vid: 93 + Justering: Höger + Justerad vid: 0,25 cm + Indrag vid: 0,61 cm

**Formaterat:** Justerat

**formaterade:** Inte Färgöverstrykning

1. ~~beviljande av sådan tjänstledighet eller arbetsledighet som tjänsteman och arbetstagare har ovillkorlig rätt till enligt lagstiftningen och tjänste- och~~

- ~~arbetskollektivavtalet.~~
- ~~2. beviljande av tjänstledighet och arbetsledighet efter prövning för högst tolv (12) månader i sänder, ifall det därvid inte gäller att överväga hur mycket lön som ska betalas under tjänstledigheten eller arbetsledigheten.~~
  - ~~3.1. tjänstereseförordnande för underställda tjänstemän och arbetstagare.~~
  - ~~4.2. förordnande vid behov av personalen att utföra mertids-, övertids-, lördags- och söndagsarbete samt att vara i beredskap.~~
  - ~~5. begäran om upplysningar om hälsotillstånd och förordnande av kontroller och undersökningar av hälsotillstånd.~~
- ~~3. Beslutanderätten kan helt eller delvis delegeras genom instruktion.~~

### 34 §119 § Löneförhandlingar

Förhandlingar om lönejusteringar förs av kommundirektören eller personalchefen eller annan av kommundirektören utsedd tjänstemantjänsteinnehavare. Kommunstyrelsens ordförande ska meddelas i god tid innan löneförhandlingar hålls och kan efter egen bedömning närvara vid förhandlingstillfällena. Kommundirektören förhandlar om lönejusteringar med kommunstyrelsens ordförande.

Förhandlingsresultaten fastställs av kommunstyrelsen.

**Formaterat:** Indrag: Vänster: 2 cm, Hängande: 1 cm, Numrerad lista + Nivå: 1 + Numreringsformat: 1, 2, 3, ... + Starta vid: 1 + Justering: Vänster + Justerad vid: 0,63 cm + Tabbar efter: 1,27 cm + Indrag vid: 1,27 cm, Tabbstopp: 3 cm, Listflik + Inte vid 1,27 cm

**Formaterat:** Numrerad lista + Nivå: 1 + Numreringsformat: 1, 2, 3, ... + Starta vid: 93 + Justering: Höger + Justerad vid: 0,25 cm + Indrag vid: 0,61 cm



## **X. SAMMANTRÄDESFÖRFARANDE**

### **17 §** — Tillämpning

Bestämmelserna i detta kapitel gäller alla kommunala organs sammanträden fränsett kommunfullmäktige. Bestämmelserna gäller även i tillämpliga delar vid förrättningar och syner.

### **18 §** — Sammanträdestid och sammanträdesplats

Varje organ håller sina sammanträden vid de tidpunkter och på den plats som de beslutar.

Sammanträde hålls också om ordföranden anser det vara nödvändigt eller om en majoritet av ledamöterna gör framställning om detta till ordföranden.

### **19 §** — Sammankallande av sammanträde

Ordföranden eller, om denna är förhindrad, vice ordföranden sammankallar till sammanträde.

I sammanträdeskallelsen ska anges tidpunkten och platsen för sammanträdet samt vilka ärenden som ska behandlas (föredragningslista). Föredragningslistan ska innehålla en redogörelse för de ärenden som ska behandlas och förslag till organets beslut. Den ska sändas i samband med kallelsen till sammanträde, om inte särskilda skäl förhindrar detta.

Kallelsen ska sändas till ledamöterna och till övriga personer som har närvarorätt eller närvaroplikt. Kallelsen sänds ut på det sätt som organet beslutar. Kallelsen bör sändas minst fem dagar före sammanträdet. Inom samma tid ska sammanträdet delges på kommunens officiella elektroniska anslagstavla.

Byggnämnden ska också underrätta kommunstyrelsens ordförande, kommundirektören samt kommunstyrelsens representant i nämnden om sina sammanträden och tillställa dessa föredragningslistan för sammanträdet eller om sådan inte finns, kallelse med de ärenden som ska behandlas.

Kallelse per telefon till sammanträde kan ske i undantagsfall då ett ärende är av brådskande natur och handläggningen av ärendet måste ske med beaktande av någon särskild tidsfrist.

### **20 §** — Elektronisk informationsförmedling och beslutsförande

Organets sammanträdeshandlingar, föredragningslistor, protokoll och föredragningslistans bilagor samt beslut av organet underställda tjänsteinnehavare och meddelanden kan sändas och delges genom elektronisk information i den omfattning som organet beslutar och som de vilka saken gäller har gett sitt samtycke till.

Med undantag av organs offentliga sammanträden kan ett organ behandla ärenden genom elektroniskt beslutsförande. I kallelsen till ett organs sammanträde ska anges vilka ärenden som behandlas genom elektroniskt beslutsförande och före vilken tidpunkt ett elektroniskt beslutsförande kan ske. Ett ärende som innehåller konfidentiella uppgifter kan inte behandlas elektroniskt. Ett ärende är behandlat när samtliga ledamöter i organet meddelat åsikt i ärendet och tidsfristen har löpt ut. Om någon ledamot meddelat ett nytt förslag till beslut eller på något

**Formaterat:** Rubrik 1, Vänster, Indrag: Vänster: 0 cm, Höger: 0 cm, Tabbstopp: Inte vid -1,27 cm + 2,25 cm + 4,57 cm + 6,86 cm + 9,14 cm + 11,43 cm + 13,71 cm + 16 cm

vis utvidgat ursprungsförslaget ska ärendet tas upp för behandling vid sammanträdet. Ifall någon ledamot i ett ärende som behandlas genom elektroniskt beslutsförfarande avstår från att elektroniskt meddela sin åsikt i ärendet ska ärendet tas upp för behandling vid sammanträdet.

Ett organ kan anta närmare bestämmelser och instruktioner gällande elektroniskt beslutsförfarande under förutsättning att de inte strider mot vad som i 2 mom. är stadgat.

#### **21 §** — Deltagande i sammanträde på distans

Ett organs ledamöter kan, under förutsättning att tillförlitlig utrustning och uppkoppling finns att tillgå, delta i sammanträden på distans. Om utrustning eller uppkoppling slutar att fungera under ett sammanträde ska ordföranden ajournera eller avbryta sammanträdet. Ifall någon ledamot deltar i sammanträdet på distans kan ingen sluten omröstning vidtas och ärendet ska bordläggas och behandlas vid ett sammanträde där ingen ledamot får delta i sammanträdet på distans.

#### **22 §** — Fortsatt sammanträde

Om behandlingen av ärendena inte slutförs vid ett sammanträde, kan behandlingen hänskjutas till ett fortsatt sammanträde. Särskild kallelse behöver då inte sändas ut. Man ska dock om möjligt underrätta de frånvarande om det fortsatta sammanträdet.

#### **23 §** — Kallande av ersättare

Om en ledamot är förhindrad att delta i ett sammanträde ska ledamoten be sin ersättare delta i stället.

När en ledamot är jävig i något ärende eller på grund av förhinder inte kan delta i behandlingen av något ärende, kan ledamoten be sin ersättare delta i ärendets behandling.

Också ordföranden, föredraganden eller sekreteraren kan förmedla kallelsen till ersättaren.

#### **24 §** — Sammanträdesrutiner

Sedan ordföranden öppnat sammanträdet konstaterar ordföranden vilka som är närvarande och om sammanträdet är lagligt och beslutfört.

Ärendena behandlas i den ordning som anges på föredragningslistan, såvida organet inte beslutar annat.

Ett organ kan också besluta att till behandling uppta sådana ärenden som inte nämns i sammanträdeskallelsen. Behandlingen av ett ärende förutsätter dock alltid ett beslutsförslag från föredraganden (utgångsförslag).

#### ~~25 § — Ordförandeskap~~

~~Ordföranden ska leda behandlingen av ärendena och sörja för ordningen under sammanträdena. Ordföranden får efter att ha givit en varning bestämma att personer som uppträder olämpligt ska avlägsnas. Om det uppstår oordning ska ordföranden avbryta eller upplösa sammanträdet.~~

#### ~~26 § — Tillfällig ordförande~~

~~Om både ordföranden och vice ordföranden är frånvarande eller jäviga i något ärende ska en tillfällig ordförande väljas för sammanträdet eller för behandlingen av berörda ärenden.~~

~~Tillfällig ordförande väljs under ledning av den ledamot som är äldst i det berörda beslutsorganet.~~

#### ~~27 § — Närvarorätt vid sammanträden~~

~~Vid kommunens organs sammanträden har förutom ledamöterna följande personer närvaro och yttranderätt:~~

~~— vid kommunstyrelsens sammanträde kommunfullmäktiges ordförande, vice ordförandena, kommunsekreteraren samt ersättarna. Förvaltningschef har närvaro och yttranderätt vid behandling av de ärenden förvaltningschefen berett.~~

~~— vid övriga organs sammanträden kommunstyrelsens ordförande, kommundirektören och kommunsekreteraren.~~

~~Även annan person som inkallas att höras får, om så beslutas, delta och ha yttranderätt.~~

#### ~~28 § — Kommunstyrelsens representanter i övriga organ~~

~~Kommunstyrelsen kan utse representanter som har närvaro och yttranderätt vid andra organs sammanträden. Också en ersättare i kommunstyrelsen, kommundirektören och kommunsekreteraren kan utses till representant.~~

#### ~~29 § — Föredragning~~

~~Vid kommunens organs sammanträden fattas besluten efter föredragning av en tjänsteman. Om en föredragande tjänsteman inte finns för organet fattar organet beslut på basis av ordförandens redogörelse.~~

~~Föredragandens förslag ligger till grund för behandlingen (utgångsförslag). Om föredraganden har ändrat det förslag som finns i föredragningslistan innan organet fattat beslut i ärendet, är det ändrade förslaget utgångsförslag. Om förslaget har tagits tillbaka avlägsnas ärendet från föredragningslistan, såvida inte organet beslutar annat.~~

~~Vem som ska föredra ärendena bestäms i instruktionen för respektive organ och om sådan bestämmelse inte finns genom särskilt beslut av organet. Om föredraganden är frånvarande eller jävig ska föredragandens ställföreträdare fungera som föredragande.~~

#### ~~30 § — Konstaterande av jäv~~

Ordföranden ska vid behov begära att organet avgör huruvida jäv föreligger för en ledamot eller annan person med närvarorätt.

### 31 § — Omröstning och val

I fråga om omröstning och val gäller i tillämpliga delar vad som i kapitel III stadgas angående kommunfullmäktiges verksamhet och sammanträden.

### 32 § — Förande, justering och offentliggörande av protokoll

Protokollet uppgörs av sekreteraren under ledning av ordföranden. Protokollet ska undertecknas av ordföranden och sekreteraren. Protokollet ska justeras på det sätt som organet beslutar.

Kommunstyrelsens och kommunens inrättade nämnders protokoll ska efter justeringen hållas offentligt framlagda tillsammans med en besväransvisning. Platsen och tidpunkten för framläggningen ska på förhand meddelas på kommunens officiella elektroniska anslagstavla.

I protokollet ska antecknas:

#### 4. — Om konstitueringen:

- organets namn,
- tidpunkten för när sammanträdet börjar och slutar samt sammanträdesplatsen,
- närvarande och frånvarande för hela sammanträdet eller för vissa ärenden och i vilken egenskap deltagarna varit närvarande,
- sammanträdets laglighet och beslutförhet.

#### 5. — Om ärendenas behandling:

- rubrik för ärendena,
- redogörelse för ärendena,
- beslutsförslag,
- jäv,
- framlagda förslag och om de fått understöd,
- omröstning: omröstningssätt, omröstningsförfarande,
- omröstningsproposition och omröstningens resultat,
- val: valsätt och valresultat,
- konstaterande av beslut,
- reservation.

Formaterat: Vänster, Ingen numrering

Formaterat: Vänster, Indrag: Vänster: 0 cm, Första raden: 0 cm, Höger: 0 cm, Tabbstopp: Inte vid -1,27 cm + 0,5 cm + 3,5 cm + 6,86 cm + 9,14 cm + 11,43 cm + 13,71 cm + 16 cm

Formaterat: Vänster, Ingen numrering

Formaterat: Vänster, Indrag: Vänster: 0 cm, Första raden: 0 cm, Höger: 0 cm, Tabbstopp: Inte vid -1,27 cm + 0,5 cm + 3,5 cm + 4,57 cm + 6,86 cm + 9,14 cm + 11,43 cm + 13,71 cm + 16 cm

6. ~~Om lagligheten:  
anvisningar för rättelseyrkande och besväransvisning,  
ordförandens och sekreterarens underskrift,  
anteckning om protokolljustering,  
anteckning om framläggande ifall protokollet framläggs offentligt.~~

~~Till protokollet ska fogas behövliga anvisningar för rättelseyrkande. I den besväransvisning som fogas till protokollet ska anges besvärinstans, besvärstid och vad den som överklagar ska foga till besvärsskrivelsen.~~

~~Till sådana beslut som det inte går att yrka rättelse i eller anföra besvär mot ska fogas en anteckning om detta och uppges vilken lag eller förordning förbudet grundar sig på.~~

~~Vad ovan föreskrivits ska i tillämpliga delar iakttas beträffande beslut som fattats av en tjänsteman eller förtroendevald.~~

**Formaterat:** Vänster, Ingen numrering

**Formaterat:** Vänster, Indrag: Vänster: 0 cm, Första raden: 0 cm, Höger: 0 cm, Tabbstopp: Inte vid -1,27 cm + 0,5 cm + 2,25 cm + 3,5 cm + 6,86 cm + 9,14 cm + 11,43 cm + 13,71 cm + 16 cm

**Formaterat:** Indrag: Vänster: 0 cm, Tabbstopp: Inte vid 2,25 cm

## ~~XI. ÖVRIGA HANDLÄGGNINGSPRÅG~~

### ~~33 § Förfaringsätt för övertagande av ärenden till behandling~~

~~Om ett ärende ska övertas av kommunstyrelsen väcks initiativ därom av kommunstyrelsens ordförande, kommunstyrelsens representant i byggnämnden eller kommundirektören. Även annan ledamot kan väcka initiativ om övertagande av ärende.~~

~~Byggnämndens samt andra lagstadgade nämnders protokoll föredras inte därutöver i kommunstyrelsen, utan det åligger i 1 mom. nämnd person att övervaka kommunstyrelsens intresse i frågan.~~

~~Om ett ärende ska övertas för behandling i byggnämnden, väcks initiativ därom av nämndens ordförande eller föredragande i nämnden. Även annan ledamot kan väcka initiativ om övertagande av ärende.~~

### ~~34 § Förfaringsätt med anledning av upptagande till behandling~~

~~Kommunstyrelsen eller byggnämnden ska om upptagande till behandling av ärendet skett utan dröjsmål tillstålla den kommunala myndigheten sitt beslut.~~

~~Den kommunala myndigheten ska verkställa beslutet eller om ärendet återremitterats fatta nytt beslut med beaktande av de skäl som föranlett återremissen.~~

### ~~35 § Information~~

~~Kommunstyrelsen har det övergripande ansvaret för kommunens information och godkänner allmänna anvisningar och riktlinjer för den kommunala informationen.~~

~~Ordföranden i de olika kommunala organen handhar kommunikationen med media vad gäller beslut och förslag till beslut inför organet.~~

### ~~36 § Medborgarinitiativ~~

~~Kommunstyrelsen ska kontinuerligt, minst årligen, rapportera till kommunfullmäktige initiativ om den kommunala verksamheten som har tagits i fråga som hör till kommunfullmäktiges befogenhet och om de åtgärder som har vidtagits med anledning av initiativen. Kommunfullmäktige kan samtidigt notera vilka initiativ som slutbehandlats.~~

~~När det är fråga om initiativ som tagits inom kommunstyrelsens eller byggnämndens uppgiftsområde ska uppgifterna föreläggas kommunstyrelsen eller den behöriga nämnden på det sätt som dessa organ beslutar.~~

### ~~37 § Kommunens underskrift och underteckning av handlingar~~

~~Avtal och förbindelser som ingås för kommunens räkning undertecknas av kommunstyrelsens ordförande och/eller kommundirektören såvida inte kommunstyrelsen har befullmäktigat andra~~

**Kommenterad [HE6]:** Kapitlet har flyttat upp

**Formaterat:** Vänster, Höger: 0 cm, Tabbstopp: Inte vid -1,27 cm + 0 cm + 2,29 cm + 4,57 cm + 6,86 cm + 9,14 cm + 11,43 cm + 13,71 cm + 16 cm

~~personer att göra det eller annat bestäms nedan. Samma förfarande tillämpas i fråga om kommunstyrelsens expeditioner och skrivelser. Utdrag och kopior över handlingar kan föredraganden, sekreteraren eller beredande tjänsteman bestyrka.~~

~~Byggnämndens/andra organs avtal och förbindelser undertecknas av nämndens/organets ordförande och/eller förvaltningschefen inom ramen för de gränser nämnden/organet har rätt att besluta om.~~

~~Utdrag och kopior över handlingar som nämnden/organet har hand om kan föredragande, sekreterare eller byråsekreteraren ensam bestyrka.~~

~~Handlingar som gäller beredningen undertecknas av den som bereder ärendet.~~

### **38 § — Lösen för handlingar**

~~Kommunfullmäktige beslutar om de grunder enligt vilka lösen för handlingar ska betalas till kommunen.~~

## XII. KOMMUNENS EKONOMISKA FÖRVALTNING

### ~~34~~ §120 § Budgetdirektiv

Kommunstyrelsen utfärdar senast i juni månad budgetdirektiv till förvaltningarna inför budgetberedningen.

### ~~34~~ §121 § Budgetens verkställighet

Kommunfullmäktige godkänner i budgeten verksamhetsmål, anslag och beräknade inkomster för de enskilda organens uppgifter och projekt.

Kommunstyrelsen utfärdar vid behov verkställighetsdirektiv. Byggnämnden kan också utfärda dylika direktiv till nämnden underlydande förvaltning.

### ~~37~~ §122 § Ändringar i budgeten

Ändringar i budgeten ska föreläggas kommunfullmäktige under budgetåret. Efter budgetåret kan ändringar i budgeten behandlas endast i undantagsfall. Efter det att bokslutet har undertecknats kan förslag till ändringar i budgeten inte föreläggas kommunfullmäktige.

Vid förslag till ändringar i anslagen bör det också utredas vilken verkan ändringarna får på målen för verksamheten och på de beräknade inkomsterna. Likaså måste man innan ändringar görs i målen för verksamheten eller i de beräknade inkomsterna utreda ändringarnas inverkan på anslagen.

Kommunstyrelsen har rätt att besluta om betalning av sådan utgift som är bindande för kommunen och brådskande även om tillräckligt anslag för ändamålet saknas. Kommunstyrelsen ska utan dröjsmål förelägga kommunfullmäktige förslag om beviljande av anslag eller förhöjning av anslag.

### ~~34~~ §123 § Försäljning av anläggningstillgångar

Beslut om försäljning av fasta anläggningstillgångar fattas av kommunstyrelsen enligt de grunder som kommunfullmäktige godkänt.

Beslut om försäljning av lösa anläggningstillgångar och annan lös egendom fattas av den myndighet som ansvarar för ifrågavarande tillgångar.

### ~~34~~ §124 § Godkännande av avskrivningsplan

Kommunfullmäktige godkänner grunderna för avskrivningar enligt plan. Grundförbättringar på anläggningstillgångar läggs till den oavskrivna anskaffningsutgiften, ifall det inte finns särskilda skäl att göra en separat avskrivning för ombyggnaden.

Utifrån de grunder som kommunfullmäktige antagit för avskrivningarna enligt plan antar kommunstyrelsen avskrivningsplaner för enskilda nyttigheter eller kategorier av nyttigheter.

**Formaterat:** Numrerad lista + Nivå: 1 + Numreringsformat: 1, 2, 3, ... + Starta vid: 93 + Justering: Höger + Justerad vid: 0,25 cm + Indrag vid: 0,61 cm

**Formaterat:** Numrerad lista + Nivå: 1 + Numreringsformat: 1, 2, 3, ... + Starta vid: 93 + Justering: Höger + Justerad vid: 0,25 cm + Indrag vid: 0,61 cm

**Formaterat:** Numrerad lista + Nivå: 1 + Numreringsformat: 1, 2, 3, ... + Starta vid: 93 + Justering: Höger + Justerad vid: 0,25 cm + Indrag vid: 0,61 cm

**Formaterat:** Numrerad lista + Nivå: 1 + Numreringsformat: 1, 2, 3, ... + Starta vid: 93 + Justering: Höger + Justerad vid: 0,25 cm + Indrag vid: 0,61 cm

**Formaterat:** Numrerad lista + Nivå: 1 + Numreringsformat: 1, 2, 3, ... + Starta vid: 93 + Justering: Höger + Justerad vid: 0,25 cm + Indrag vid: 0,61 cm



Kommunstyrelsen fastställer en gräns för små anskaffningar som underlag för avskrivningskalkylen.

#### ~~41~~ §125 § **Finansförvaltningen**

I samband med antagandet av budgeten beslutar kommunfullmäktige om förändringar i långivningen och det främmande kapitalet.

Kommunstyrelsen beslutar om upplåning av budgetlån inom de ramar kommunfullmäktige angett i samband med antagande av budgeten.

Kommunstyrelsen beslutar om övriga frågor som gäller finansiering och penningrörelse samt kan vid behov utfärda närmare föreskrifter och anvisningar för finansförvaltningen.

Kommunstyrelsen kan delegera rätt att besluta om upplåning och placeringar vidare till andra organ och tjänstemän.

#### ~~41~~ §126 § **Fastställande av avgifter**

Kommunfullmäktige bestämmer de allmänna grunderna för avgifterna.

#### ~~41~~ §127 § **Riskhantering**

Kommunstyrelsen ansvarar för hur riskhanteringen realiserar och samordnas och beslutar om försäkring av kommunens egendom och ansvar. Kommunstyrelsen kan delegera denna kompetens till andra organ och tjänstemän.

**Formaterat:** Numrerad lista + Nivå: 1 + Numreringsformat: 1, 2, 3, ... + Starta vid: 93 + Justering: Höger + Justerad vid: 0,25 cm + Indrag vid: 0,61 cm

**Formaterat:** Numrerad lista + Nivå: 1 + Numreringsformat: 1, 2, 3, ... + Starta vid: 93 + Justering: Höger + Justerad vid: 0,25 cm + Indrag vid: 0,61 cm

**Formaterat:** Numrerad lista + Nivå: 1 + Numreringsformat: 1, 2, 3, ... + Starta vid: 93 + Justering: Höger + Justerad vid: 0,25 cm + Indrag vid: 0,61 cm

## XIII. GRANSKNING AV FÖRVALTNING OCH EKONOMI

### ~~41~~ §128 § Övervakningssystem

Övervakningen av kommunens förvaltning och ekonomi ordnas så att den externa och interna övervakningen tillsammans bildar ett heltäckande övervakningssystem.

Den externa övervakningen ordnas oberoende av den arbetande ledningen. För den externa övervakningen ansvarar utsedda revisorer.

Kommunstyrelsen ansvarar för ordnandet av den interna övervakningen och utfärdar vid behov direktiv för denna övervakning.

### ~~41~~ §129 § Revisorer

För den granskning av förvaltningen och räkenskaperna som ska utföras för varje löpande räkenskapsår väljer kommunfullmäktige efter nyval för sin mandatperiod två revisorer och för var och en av dem en personlig ersättare. Därtill utser kommunfullmäktige en tredje revisor som fungerar som yrkesrevisor.

Kommunfullmäktige utser en av revisorerna till ordförande och en till vice ordförande.

### ~~45~~ §130 § Revisorernas sammanträden

Revisorerna samlas till sitt första sammanträde på kallelse av ordföranden samt till övriga sammanträden på det sätt som de beslutar.

### ~~46~~ §131 § Revisorernas mandatperiod

Revisorernas uppgift omfattar granskning av förvaltningen och ekonomin för de fyra räkenskapsår som deras mandatperiod omfattar.

Revisorernas uppdrag upphör då kommunfullmäktige har godkänt bokslutet för mandatperiodens sista räkenskapsår.

### ~~47~~ §132 § Revisorernas uppgifter

Revisorernas uppgifter anges i kommunallagen.

I bokföringshandlingarna ska revisorerna göra anteckningar om utförd granskning.

**Formaterat:** Numrerad lista + Nivå: 1 + Numreringsformat: 1, 2, 3, ... + Starta vid: 93 + Justering: Höger + Justerad vid: 0,25 cm + Indrag vid: 0,61 cm

**Formaterat:** Numrerad lista + Nivå: 1 + Numreringsformat: 1, 2, 3, ... + Starta vid: 93 + Justering: Höger + Justerad vid: 0,25 cm + Indrag vid: 0,61 cm

**Formaterat:** Numrerad lista + Nivå: 1 + Numreringsformat: 1, 2, 3, ... + Starta vid: 93 + Justering: Höger + Justerad vid: 0,25 cm + Indrag vid: 0,61 cm

**Formaterat:** Numrerad lista + Nivå: 1 + Numreringsformat: 1, 2, 3, ... + Starta vid: 93 + Justering: Höger + Justerad vid: 0,25 cm + Indrag vid: 0,61 cm

**Formaterat:** Numrerad lista + Nivå: 1 + Numreringsformat: 1, 2, 3, ... + Starta vid: 93 + Justering: Höger + Justerad vid: 0,25 cm + Indrag vid: 0,61 cm

#### ~~4~~ §133 § Revisorernas berättelse

Efter slutförd revision för räkenskapsåret ska revisorerna utan dröjsmål, dock senast före utgången av maj månad, sammanställa en revisionsberättelse över utförd revision.

Av revisorernas berättelse ska bland annat framgå:

1. när granskningsarbetet utförts och vilka som deltagit i det,
2. utlåtande med anledning av de i 75 § kommunallagen nämnda uppgifterna,
3. under revisionsarbetet gjorda iakttagelser,
4. eventuella anmärkningar och orsakerna härtill,
5. huruvida bokslutet bör antas, samt
6. huruvida ansvarsfrihet kan beviljas de redovisningsskyldiga, som handhaft kommunens förvaltning och ekonomi.

Berättelsen ska dateras och undertecknas av de revisorer som deltagit i granskningsarbetet. Härvid har revisor rätt att foga reservation till berättelsen.

#### ~~4~~ §134 § Sekretessbestämmelser

Revisor och revisorns ersättare ska iaktta bestämmelserna om hemlighållande av handlingar och ärenden.

---

Att ovanstående förvaltningsstadga överensstämmer med kommunfullmäktiges beslut intygas av:

Jomala den xxxx

Christian Dreyer  
Kommundirektör

**Formaterat:** Numrerad lista + Nivå: 1 + Numreringsformat: 1, 2, 3, ... + Starta vid: 93 + Justering: Höger + Justerad vid: 0,25 cm + Indrag vid: 0,61 cm

**Formaterat:** Numrerad lista + Nivå: 1 + Numreringsformat: 1, 2, 3, ... + Starta vid: 93 + Justering: Höger + Justerad vid: 0,25 cm + Indrag vid: 0,61 cm

# FÖRVALTNINGSSTADGA



## JOMALA KOMMUN

Antagen av kommunfullmäktige den 14 september 2011 § 46.  
Ändrad av kommunfullmäktige den 15 maj 2012 § 53.  
Ändrad av kommunfullmäktige den 12 juni 2012 § 68.  
Ändrad av kommunfullmäktige den 11 december 2012 § 114.  
Ändrad av kommunfullmäktige den 26 mars 2013 § 32.  
Ändrad av kommunfullmäktige den 25 februari 2014 § 14.  
Ändrad av kommunfullmäktige den 14 april 2015 § 34.  
Ändrad av kommunfullmäktige den 15 september 2015 § 64.  
Ändrad av kommunfullmäktige den 31 januari 2017 § 5.  
Ändrad av kommunfullmäktige den 29 augusti 2017 § 41.  
Ändrad av kommunfullmäktige den 12 juni 2018 § 36.  
Ändrad av kommunfullmäktige den 10 december 2019 § 92.  
Ändrad av kommunfullmäktige den 8 december 2020 § 95.  
Ändrad av kommunfullmäktige den 17 maj 2022 § 23.  
Ändrad av kommunfullmäktige den 7 mars 2023 § 6.  
Ändrad av kommunfullmäktige den **x.x.2024 § xx**

# INNEHÅLLSFÖRTECKNING

I. ALLMÄNT .....	1
II. FÖRVALTNINGSORGANISATION .....	2
III. KOMMUNFULLMÄKTIGE .....	4
ALLMÄNNA BESTÄMMELSER.....	4
KOMMUNFULLMÄKTIGELEDAMÖTERS INITIATIVRÄTT .....	5
KOMMUNFULLMÄKTIGES SAMMANTRÄDEN .....	5
UTSKOTT .....	11
VAL .....	11
MAJORITETSVAL.....	11
PROPORTIONELLA VAL.....	12
PROTOKOLL .....	13
IV. KOMMUNSTYRELSEN .....	15
V. ARBETSGRUPPER OCH KOMMITTÉER .....	22
VI. SAMMANTRÄDESFÖRFARANDE.....	23
VII. ÖVRIGA HANDLÄGGNINGSFRÅGOR .....	28
VIII. KOMMUNDIREKTÖREN .....	30
IX. FÖRVALTNINGSSCHEFERNA .....	32
X. DELEGERAD BESLUTANDERÄTT TILL ENSKILDA TJÄNSTEINNEHAVARE .....	34
XI. PERSONAL.....	38
XII. KOMMUNENS EKONOMISKA FÖRVALTNING .....	47
XIII. GRANSKNING AV FÖRVALTNING OCH EKONOMI .....	49

# FÖRVALTNINGSSTADGA FÖR JOMALA KOMMUN

## I. ALLMÄNT

### 1 § Tillämpning

Kommunens förvaltning är ordnad i enlighet med denna stadga.

I kommunens förvaltning finns ett flertal andra styrdokument. Förvaltningen upprätthåller en sammanställning över samtliga gällande styrdokument.

Förvaltningsstadgan kommer i andra hand i förhållande till lagstiftning samt andra stadgor och instruktioner.

### 2 § Kommunens verksamhetsidé

Kommunen ska i samråd med invånarna skapa och upprätthålla förutsättningar för att, inom ramen för befintliga resurser, på ett möjligast rationellt och effektivt sätt producera kommunal samhällsservice som motsvarar efterfrågan. I sin verksamhet eftersträvar kommunen en ekologisk, ekonomisk, kulturell och socialt hållbar utveckling med ett särskilt ansvar för kommande generationer. Kommunen ska i sin verksamhet eftersträva en god och frisk miljö, där det är hälsosamt och trivsamt att bo och vistas.

## II. FÖRVALTNINGSORGANISATION

### 3 § Förvaltningsorganen

Kommunens förtroendevalda verkar inom en organisation som bildas av kommunfullmäktige, kommunstyrelsen och nämnder.

Kommunens administration leds av kommundirektören under kommunstyrelsens övervakning. Kommunstyrelsen har ett övergripande ansvar för kommunens administration.

Kommunens administration indelas i förvaltningar enligt nedanstående. De olika förvaltningarna leds av kommunstyrelsen samt förvaltningschef, den senare där sådan tjänsteinnehavare finns. Byggförvaltningen och räddningsförvaltningen leds dock av varsin nämnd samt förvaltningschef.

Förvaltningarna kan vid behov indelas i verksamhetsområden som leds av verksamhetschef och underliggande enheter som leds av enhetschef.

Kommunens förvaltningar utgörs av:

#### **Centralförvaltningen:**

Organ: Kommunstyrelsen  
Chef: Kommundirektören  
Vikarie: Biträdande kommundirektören

Till centralförvaltningen hänförs även ekonomikansliet, personalkansliet, lantbrukskansliet, planläggningskansliet och näringslivsärenden.

#### **Biblioteks- och kulturförvaltningen:**

Organ: Kommunstyrelsen  
Chef: Biblioteks- och kulturchefen  
Vikarie: Biblioteksbiträde

#### **Fritidsförvaltningen:**

Organ: Kommunstyrelsen  
Chef: Fritidschefen  
Vikarie: Fritidsledaren

#### **Bildningsförvaltningen:**

##### **Bildningsförvaltningen:**

Bildningsförvaltning är ordnad i två ansvarsområden. Den ena med ansvar över grundskola och den andra över barnomsorgen.

##### *Grundskola:*

Organ: Kommunstyrelsen  
Chef: Grundskolechefen  
Vikarie: Kommundirektören

*Barnomsorgen:*

Organ: Kommunstyrelsen  
Chef: Barnomsorgschefen  
Vikarie: Biträdande barnomsorgschefen

Till bildningsförvaltningen hänförs verksamheten som regleras i landskapslag om barnomsorg och grundskola (ÅFS 2020:32) eller senare motsvarande lagstiftning samt hemvårdsstöd.

**Äldreomsorgsförvaltningen:**

Organ: Kommunstyrelsen  
Chef: Äldreomsorgschefen  
Vikarie: Hemserviceledaren

**Tekniska förvaltningen:**

Organ: Kommunstyrelsen  
Chef: Tekniska chefen  
Vikarie: Biträdande tekniska chefen

**Byggförvaltningen:**

Organ: Byggnämnden  
Chef: Byggnads- och miljöinspektören  
Vikarie: Byggnadsinspektören

Till byggförvaltningen hänförs även miljöården.

Närmare bestämmelser om nämnden ingår i instruktion för byggnämnden.

**Räddningsförvaltningen:**

Organ: Den gemensamma räddningsnämnden  
Chef: Räddningschefen  
Vikarie: Ledande brandinspektör/brandingenjör

Närmare bestämmelser om nämnden ingår i instruktion för räddningsnämnden.

Kommunstyrelsen kan tillsätta kommittéer för beredning eller utredning av ett visst ärende eller för att sköta en särskild uppgift.

För granskning av kommunens förvaltning och ekonomi utser kommunfullmäktige revisorer.

Närmare bestämmelser om utskott som tillsätts av kommunfullmäktige finns i 34 § i denna stadga.



# III. KOMMUNFULLMÄKTIGE

## Allmänna bestämmelser

### 4 § Sammansättning

Kommunfullmäktige består av tjugoen (21) kommunfullmäktigeledamöter jämte ersättare utsedda genom allmänna val.

### 5 § Sammankallande av sammanträde

Kommunfullmäktige sammankallas av kommunfullmäktiges ordförande eller vid förhinder för denna av vice ordföranden. Vid förhinder för hela presidiet kan kommunfullmäktige sammankallas av kommunstyrelsens ordförande, som också utfärdar kallelse till ett nyvalt kommunfullmäktiges första sammanträde. Vid år som inte föregås av val utfärdas kallelse till kommunfullmäktiges första sammanträde av kommunfullmäktiges ordförande för det föregående året.

### 6 § Kommunfullmäktiges konstituering

Den kommunfullmäktigeledamot som längst innehaft ett kommunfullmäktigeuppdrag i kommunen öppnar sammanträdet och leder ordet tills ordförande och vice ordföranden har valts för kommunfullmäktige.

Om flera av ledamöterna tillhört kommunfullmäktige lika lång tid leder den ledamot som är äldst av dessa valet av ordförande och vice ordförande. Inom kommunfullmäktige väljs högst två (2) vice ordförande, där en om två väljs ska utses till första vice ordförande och den andra till andra vice ordförande.

Protokollet vid kommunfullmäktiges sammanträden förs av biträdande kommundirektören, som även handhar dess övriga sekreteraruppgifter, såvida kommunfullmäktige inte annat beslutar. Vid förfall för biträdande kommundirektören handhas sekreteraruppgifterna av sakkunnig vid centralförvaltningen, kommundirektören eller annan person som kommunfullmäktiges ordförande inkallar.

### 7 § Sammanträden

Kommunfullmäktige beslutar om vilka dagar sammanträden ska äga rum. Kommunfullmäktige ska även sammanträda då kommunstyrelsen eller minst en fjärdedel av kommunfullmäktiges ledamöter begär det för ett visst ärende eller då kommunfullmäktiges ordförande anser att det behövs.

### 8 § Placering

Vid sammanträde är ledamöterna placerade i av ordföranden bestämd ordningsföljd.

## **Kommunfullmäktigeledamöters initiativrätt**

### **9 § Motion**

Kommunfullmäktigeledamoten har rätt att väcka motion i ärende rörande kommunens gemensamma angelägenheter. Motionen ska i skriftlig form lämnas till kommunfullmäktiges ordförande senast sju dagar före sammanträdet.

Motion upptages till behandling efter det att de i föredragningslistan nämnda ärendena slutförts och motionens första undertecknare ska då beredas tillfälle att yttra sig varefter motionen utan annan överläggning remitteras till kommunstyrelsen eller annat organ för att beredas.

Beslut i det ärende som motionen berör fattas av det organ som enligt instruktion, delegeringsbeslut eller lagstiftning är behörigt därtill. Därefter redovisar kommunstyrelsen för kommunfullmäktige vilka åtgärder som vidtagits med anledning av motionen. Om motionen gäller ett ärende i vilket kommunfullmäktige ska fatta beslut så fattas beslutet där, i annat fall antecknar sig kommunfullmäktige för kännedom det beslut som fattats med anledning av motionen.

Ärendet ska beredas så att kommunfullmäktige kan fatta beslut i ärendet inom ett år efter att motionen väckts. Om beredningen inte kan avslutas inom denna tid ska detta meddelas till kommunfullmäktige inom utsedd tid tillsammans med det som framkommit vid beredningen. Kommunfullmäktige kan besluta att avskriva motionen från vidare behandling.

### **10 § Skriftlig fråga**

En skriftlig fråga kan ställas till kommunstyrelsen om kommunens verksamhet och förvaltning ifall frågeställarna omfattar minst en fjärdedel av kommunfullmäktige. Frågan ska tillställas kommunens kansli.

Kommunstyrelsen ska besvara frågan senast vid det kommunfullmäktigesammanträde som följer närmast efter det att två månader förflutit sedan frågan ställdes eller så ska kommunstyrelsen meddela orsak till att svar inte kunnat avges.

## **Kommunfullmäktiges sammanträden**

### **11 § Kallelse till sammanträden**

Kallelse till kommunfullmäktiges sammanträden ska sändas minst sex dagar före sammanträdet till varje kommunfullmäktigeledamot separat och till de personer som har såväl närvaro- som yttranderätt vid sammanträdet. Inom samma tid ska sammanträdet delges på kommunens officiella elektroniska anslagstavla. I

kallelsen ska anges tidpunkten och platsen för sammanträdet och vilka ärenden som ska behandlas.

Kallelse till kommunfullmäktiges sammanträden ska sändas elektroniskt. Kallelsen kan även sändas postledes på enskild begäran.

## **12 § Föredragningslistan**

Föredragningslistan ska innehålla en redogörelse för de ärenden som ska behandlas och förslag till beslut. Föredragningslistan ska sändas i samband med kallelsen till sammanträdet. Föredragningslistan sänds även före sammanträdet till den första ersättaren samt till kommunstyrelsens ledamöter.

## **13 § Tillkännagivande av sammanträden**

Tidpunkten och platsen för ett kommunfullmäktigesammanträde delges före sammanträdet på kommunens officiella elektroniska anslagstavla.

## **14 § Förfall**

Ledamot som är förhindrad att handha sitt kommunfullmäktigeuppdrag eller som på grund av jäv inte kan delta i beslutsfattandet i ett visst ärende ska utan dröjsmål meddela detta till kommunens kansli. I anledning av meddelandet ska den i ordningen första ersättaren kallas. Om den i ordningen första ersättaren har förhinder kallas därpå följande.

## **15 § Deltagande i sammanträde på distans**

Ledamöter i kommunfullmäktige kan, under förutsättning att tillförlitlig utrustning och uppkoppling finns att tillgå, delta i sammanträden på distans. Om kommunens utrustning eller uppkoppling slutar att fungera under ett sammanträde ska ordföranden ajournera eller avbryta sammanträdet. Ifall någon ledamot deltar i sammanträdet på distans kan ingen sluten omröstning vidtas och ärendet ska bordläggas och behandlas vid ett sammanträde där ingen ledamot får delta i sammanträdet på distans.

## **16 § Kommunstyrelsens representanter vid kommunfullmäktigesammanträden**

Vid kommunfullmäktiges sammanträden har förutom ledamöterna följande personer närvaro- och yttranderätt:

- kommunstyrelsens ledamöter eller vid förfall deras ersättare,
- kommundirektören, biträdande kommundirektören, ekonomichefen och personalchefen.

Kommunfullmäktige kan kalla tjänsteinnehavare i kommunen eller särskild sakkunnig för att meddela upplysningar vid sammanträdet.

## **17 § Ordförandeskap och tillfällig ordförande**

Det är ordförandens uppgift att leda behandlingen av ärendena och svara för ordningen på kommunfullmäktigesammanträdena. Ordföranden får, efter att ha gett en varning, bestämma att personer som uppträder olämpligt ska avlägsnas. Om det uppstår oordning ska ordföranden avbryta eller upplösa mötet.

Om såväl ordföranden som vice ordförandena är frånvarande eller jäviga vid behandlingen av något ärende, väljs en tillfällig ordförande för sammanträdet eller för ifrågavarande ärende.

Tillfällig ordförande väljs av kommunfullmäktige under ledning av den kommunfullmäktigeledamot som längst innehaft ett kommunfullmäktigeuppdrag i kommunen. Om flera ledamöter tillhört kommunfullmäktige under lika lång tid leds valet av den ledamot som är äldst av dessa.

## **18 § Namnupprop**

Kommunfullmäktiges sammanträde inleds med namnupprop som förrättas i alfabetisk ordning, dock så att vice ordförandena och ordföranden uppropas sist. Sedan namnupprop förrättats ska ordföranden konstatera vilka ledamöter som anmält förfall och vilka ersättare som är närvarande i deras ställe. Härfter ska ordföranden konstatera huruvida kommunfullmäktige är lagligen sammankallat och beslutfört.

## **19 § Ledamot som infinner sig eller avlägsnar sig under sammanträdet**

Ledamot som inte är närvarande vid namnuppropet antecknas i protokollet som frånvarande. En ledamot som infinner sig senare ska anmäla sig för ordföranden, varvid i protokollet antecknas under vilket ärendes behandling ledamoten infunnit sig. På motsvarande sätt förfars då ledamot avlägsnar sig under pågående sammanträde. Har ledamot anmält förhinder ska det antecknas i protokollet.

Som närvarande betraktas de ledamöter som enligt protokollet infunnit sig till sammanträdet och inte anmält att de avlägsnar sig eller som i övrigt inte konstaterats vara frånvarande.

Ordföranden kan verkställa nytt namnupprop om det under pågående sammanträde eller efter paus i sammanträdet bedöms vara nödvändigt.

## **20 § Ärendenas handläggningsordning**

Ärendena föredras av ordföranden för kommunfullmäktige i den ordning de intagits i föredragningslistan, om inte kommunfullmäktige beslutar om en annorlunda ordning.

Kommunstyrelsens förslag utgör grund för behandlingen. Har kommunfullmäktige tillsatt ett särskilt utskott i enlighet med 45 § kommunallagen (ÅFS 1997:73) för beredning av ett visst ärende eller för att granska förvaltningen utgör utskottets förslag grund för behandlingen. Har kommunstyrelsen ändrat sitt förslag innan kommunfullmäktige fattat beslut i ett ärende som ingår i föredragningslistan utgör det sålunda ändrade förslaget grund för behandlingen.

Har kommunstyrelsen återkallat sitt förslag innan kommunfullmäktige fattat beslut i ärende som ingår i föredragningslistan ska ärendet avlägnas från föredragningslistan.

Kommunstyrelsen kan inte återta ett ärende som är bordlagt i kommunfullmäktige.

## **21 § Konstaterande av jäv**

Ordföranden ska vid behov begära att kommunfullmäktige avgör huruvida jäv föreligger för en ledamot eller annan person med yttranderätt.

## **22 § Anföranden**

Sedan ärendet föredragits för kommunfullmäktige har ledamot rätt att genom handuppräckning eller på annat tydligt sätt anhålla om ordet. Då en ledamot talar ska anhållan om ordet ske genom handuppräckning eller på annat sätt som inte stör den talande.

Anhåller flera ledamöter samtidigt om ordet beslutar ordföranden i vilken ordning envar erhåller ordet.

Har kommunstyrelsens ordförande eller kommundirektören begärt ordet ska han eller hon erhålla det före övriga talare. Samma rätt tillkommer ordföranden för av kommunfullmäktige tillsatt utskott vid behandling av det ärende för vars beredning utskottet tillsatts.

Begär ledamot replik då annan talar eller omedelbart efter att denna avslutat sitt anförande kan ordföranden bevilja ledamoten ordet före övriga anmälda talare. Replik får innehålla endast en kort förklaring eller rättelse till huvudanförandet eller bemötande av däri gjort påstående. Härefter får den som haft huvudanförandet ge ett svar, till vilket den som begärt replik har rätt till en andra replik, varefter den som haft huvudanförandet får ge ytterligare ett svar. Replik och svar får vara högst två minuter långa.

### **23 § Sättet för anförande**

Den som erhållit ordet ska yttra sig från sin plats.

Talare ska hålla sig till den sak som behandlas. Om en ledamot avviker från ämnet ska ordföranden uppmana ledamoten att återgå till saken. Använder talare kränkande eller annars olämpliga uttryck ska ordföranden återkalla ledamoten till ordningen. Om talaren inte följer ordförandens uppmaning ska ordföranden frånta ledamoten ordet.

Andra än ordföranden har inte rätt att avbryta talare.

### **24 § Förslag om bordläggning eller återremiss**

Har under diskussion begärts bordläggning eller återremiss till kommunstyrelsen ska ett sådant yrkande tas upp till avgörande omedelbart efter det att diskussionen förklarats avslutad.

För ett beslut om återremiss krävs att det biträds av minst hälften av de närvarande ledamöterna.

För ett beslut om bordläggning krävs att det biträds av minst en tredjedel av de närvarande ledamöterna. För att fatta beslut om bordläggning av ett ärende gällande val eller ett tidigare bordlagt ärende krävs det dock att beslutet biträds av minst hälften av de närvarande ledamöterna. Ärendet ska bordläggas till nästa sammanträde om inte kommunfullmäktige beslutar om en annan tidpunkt.

Har både bordläggning och återremiss begärts under diskussionen avgörs först frågan om bordläggning. Om ärendet därvid inte bordläggs behandlas förslaget om återremiss.

Om frågan om bordläggning och återremiss inte godkänns fortsätter ärendets sakliga behandling varvid även nya förslag kan framläggas.

### **25 § Skriftligt förslag**

Ett förslag som väckts under diskussionen ska framställas skriftligt om ordföranden fordrar detta. Det skriftliga förslaget ska formuleras entydigt och med tydlig stil. Ordföranden kan vid behov begära renskrivning av förslaget.

### **26 § Diskussionens avslutande och förslag till beslut**

Sedan alla som önskat yttra sig beretts tillfälle därtill förklarar ordföranden diskussionen avslutad. Härefter ska ordföranden för godkännande avge redogörelse för de under diskussionen framförda förslagen till beslut.

### **27 § Förslag som förfaller**

Förslag som inte vunnit understöd, eller som faller utanför ärendet, upptas inte till omröstning. Förslag som ligger till grund för behandlingen upptas dock till

omröstning även om det under diskussionen inte vunnit understöd. Föreligger inga andra förslag som ska upptas till omröstning än det som ligger till grund för behandlingen eller när motförslag omfattas enhälligt ska ordföranden konstatera detta förslag såsom kommunfullmäktiges beslut.

### **28 § Omröstningssätt**

En omröstning ska förrättas öppet genom upprop.

### **29 § Omröstningsproposition**

Då omröstning ska verkställas mellan flera förslag förelägger ordföranden en omröstningsproposition kommunfullmäktige för godkännande.

Förslag ställs mot varandra endast till de delar de är oförenliga.

Finns flera än två oförenliga förslag till beslut ställs vid den första omröstningen de förslag mot varandra som mest skiljer sig från det förslag som enligt 20 § ligger till grund för behandlingen. Det segrande förslaget vid denna omröstning ställs därefter mot det kvarvarande förslag som mest skiljer sig från det förslag som ligger till grund för behandlingen. Omröstningen fortsätter på samma sätt till dess att ett enda motförslag till det förslag som ligger till grund för behandlingen erhålls. Förslag som avser enbart ett förkastande av det förslag som ligger till grund för behandlingen ska dock sist upptas till omröstning mot det förslag som segrat bland de övriga förslagen.

Är förslaget sådant att det kan antas eller förkastas oberoende av övriga förslag bör en särskild omröstning verkställas om förslaget.

När en omröstningsproposition ställs ska ordföranden samtidigt meddela vilka förslag som enligt lag fordrar särskild majoritet.

### **30 § Konstaterande av beslut**

Efter verkställd omröstning ska ordföranden konstatera kommunfullmäktiges beslut.

### **31 § Reservation**

Var och en som vid sammanträde deltagit i avgörande av ärende får anföra reservation mot det fattade beslutet. Dock endast av den som röstat för annat än det segrande förslaget samt av den som framställt motförslag vilket i brist på understöd inte upptagits till omröstning. Har omröstning i ärendet inte verkställts får reservation anföras endast av den som framställt motförslag vilket i brist på understöd inte upptagits till omröstning. Reservationen ska anföras omedelbart efter det ärendet avgjorts samt, om den utvecklas närmare, motiveras skriftligen och lämnas senast då protokollet justeras.

### **32 § Fortsatt sammanträde**

Om kommunfullmäktige avbrutit sitt sammanträde och fastställt dag och tidpunkt då sammanträdet ska fortsätta behöver en ny kallelse inte utfärdas. Frånvarande ledamöter ska dock underrättas om det fortsatta sammanträdet.

### **33 § Hemställningskläm**

Sedan beslut fattats i ärende kan kommunfullmäktige godkänna en till kommunstyrelsen riktad önskan (hemställningskläm) som bör ansluta sig till det behandlade ärendet och som inte får stå i strid med kommunfullmäktiges beslut, inte heller ändra eller utvidga detta.

Om ett kommunfullmäktigebeslut i sak innebär förkastande får en hemställningskläm inte fogas till beslutet.

## **Utskott**

### **34 § Tillsättande av utskott**

Kommunfullmäktige kan bland sina ledamöter tillsätta utskott för att bereda ett visst ärende, för att avge utlåtande och för att granska förvaltningen.

Kommunfullmäktige ska utse ordförande för utskottet.

Kommunfullmäktiges presidium har rätt att närvara vid utskottets sammanträden.

## **Val**

### **35 § Allmänna bestämmelser**

Om val förrättas med slutna sedlar ska röstsedeln vara vikt så att innehållet inte syns. Röstsedel som innehåller obehörig anteckning ska förkastas.

Röstsedlarna ges till kommunfullmäktigeordföranden i uppsordsordning.

Ordinarie ledamot och ersättare ska utses vid samma valförrättning. Då personliga ersättare utses ska vid kandidatnomineringen föreslås såväl ordinarie ledamot som ersättare. Är ersättarna inte personliga blir de valda som erhållit de flesta rösterna eller vid proportionellt val de högsta jämförelsetalen.

## **Majoritetsval**

### **36 § Allmänna bestämmelser**

Röst kan avges för valbar kandidat i det val det är fråga om även om kandidaten ej blivit föreslagen eller understödd i diskussionen.



Om det vid kandidatnomineringen föreslås fler än det antal som ska väljas ska omröstning förrättas oberoende av om kandidaterna erhållit understöd eller ej.

Vid majoritetsval förrättas val bland samtliga kandidater på en gång.

### **37 § Medhjälpare vid valförrättning**

När majoritetsval förrättas med slutna sedlar tjänstgör de personer som utsetts till protokolljusterare vid sammanträdet som rösträknare och hjälper även i övrigt till vid valförrättningen, om kommunfullmäktige inte beslutar något annat.

## **Proportionella val**

### **38 § Kommunfullmäktiges centralnämnd**

För förrättande av proportionella val utser kommunfullmäktige en centralnämnd för sin mandattid. Nämnden består av tre ledamöter och en personlig ersättare för varje ledamot.

Nämnden är beslutför då tre ledamöter är närvarande.

Kommunfullmäktige väljer en av ledamöterna till ordföranden och en till vice ordförande.

Som nämndens sekreterare fungerar kommunfullmäktiges protokollförare, om inte kommunfullmäktige beslutar något annat.

### **39 § Inlämning av kandidatlistor, upprop vid valförrättning**

Kommunfullmäktige bestämmer den tidpunkt när kandidatlistorna senast ska inlämnas till kommunfullmäktiges ordförande och när upprop vid valförrättningen vidtar.

### **40 § Uppgörande av kandidatlistor**

På kandidatlistan får förekomma namn på högst så många ledamöter och ersättare som får väljas vid valet.

Av kandidatlistans rubrik ska framgå för vilket val listan används. Kandidatlistan ska undertecknas av minst två kommunfullmäktigeledamöter. Den första undertecknaren fungerar som ombud för listan. Första undertecknaren inlämnar listan till kommunfullmäktiges ordförande och har rätt att företa de rättelser i listan som avses i 41 §.

#### **41 § Granskning och rättelser av kandidatlistor**

När tiden för att lämna in kandidatlistorna har löpt ut överlämnar kommunfullmäktiges ordförande listorna till valnämnden som granskar huruvida dessa är rätt uppgjorda. Om det förekommer fel i någon lista bereds ombudet tillfälle att rätta felet inom den tidsfrist valnämnden utsatt.

Om samma person efter rättelse i den kandidatlista som ombudsmannen inlämnat fortfarande förekommer på två eller flera listor ska valnämnden om möjligt fråga kandidaten på vilken lista kandidatens namn ska kvarstå.

#### **42 § Sammanställning av kandidatlistor**

När den reserverade tiden för rättelser som nämns i 41 § gått ut gör valnämnden en sammanställning av de antagna kandidatlistorna. Listornas ordningsföljd lottas, varefter varje kandidat förses med löpande ordningsnummer.

Sammanställningen av kandidatlistorna ska framläggas till påseende i kommunfullmäktiges sessionssal under minst femton minuter innan namnuppropet för valförrättningen börjar och ska uppläsas för kommunfullmäktige.

#### **43 § Valförrättning**

Varje kommunfullmäktigeledamot ska anteckna numret på den kandidat han eller hon röstar på och ge sin röstsedel till kommunfullmäktiges ordförande i ordningsföljd enligt uppropet.

#### **44 § Fastställelse av valresultat och förvaring av röstsedlar**

När uppropet är förrättat överlämnar kommunfullmäktiges ordförande röstsedlarna till valnämnden som granskar sedlarnas giltighet samt räknar ut och konstaterar valresultatet genom att i tillämpliga delar iaktta vad som stadgas om kommunalval.

Centralnämnden ger ett skriftligt meddelande om valresultatet till kommunfullmäktiges ordförande som delger kommunfullmäktige resultatet.

De röstsedlar som avgetts vid ett val ska sparas tills beslutet vid det val där de använts har vunnit laga kraft. Det samma gäller även lottsedlar som använts vid lottning. Om valet har förrättats med slutna sedlar, ska de bevaras i slutet kuvert.

## **Protokoll**

#### **45 § Förande, justering och framläggande av protokoll**

Protokollet uppgörs av sekreteraren under ledning av ordföranden. Protokollet ska undertecknas av ordföranden och sekreteraren. Kommunfullmäktiges protokoll ska justeras av två kommunfullmäktigeledamöter som valts för detta uppdrag separat för varje gång, om inte kommunfullmäktige beslutat annorlunda

i något ärende. Om en utsedd justerare är jävig i ett enskilt ärende räcker det med en justerare för det ärendet.

Protokollet ska efter justeringen hållas offentligt framlagt tillsammans med en besväransvisning.

Platsen och tidpunkten för framläggningen ska på förhand meddelas på kommunens officiella elektroniska anslagstavla.

I protokollet ska antecknas

1. Om konstitueringen:

- tidpunkten för när sammanträdet börjar och slutar samt sammanträdesplatsen,
- närvarande och frånvarande för hela sammanträdet eller för vissa ärenden och i vilken egenskap deltagarna varit närvarande,
- sammanträdets laglighet och beslutsförhet.

2. Om ärendenas behandling:

- rubrik för ärendena,
- redogörelse för ärendena,
- beslutsförslag,
- jäv,
- framlagda förslag och om de fått understöd,
- omröstning: omröstningssätt, omröstningsförfarande, omröstningsproposition och omröstningens resultat,
- val: valsätt och valresultat,
- konstaterande av beslut,
- reservation.

3. Om lagligheten:

- besväransvisning,
- ordförandens och sekreterarens underskrift,
- anteckning om protokolljustering,
- anteckning om framläggande.

I den besväransvisning som fogas till protokollet ska anges besvärinstans, besvärstid och vad den som överklagar ska foga till besvärsskrivelsen.

Till sådana beslut som det inte går att anföra besvär mot ska fogas en anteckning om detta och uppges vilken lag eller förordning förbudet grundar sig på.

## **IV. KOMMUNSTYRELSEN**

### **46 § Kompetensområde**

Kommunstyrelsen leder kommunens förvaltning och handhar de berednings-, verkställighets- och andra uppgifter som i lag, förordning, instruktion eller stadga är bestämt.

Kommunstyrelsen har totalansvaret för att den kommunala servicen produceras och utvecklas med beaktande av de mål som kommunfullmäktige godkänt och inom ramen för de medel som kommunfullmäktige anvisat samt de direktiv som kommunstyrelsen utfärdat.

### **47 § Sammansättning**

Kommunstyrelsen har det antal ledamöter kommunfullmäktige bestämmer (minst fem enligt 48 § kommunallagen för landskapet Åland) och en personlig ersättare för envar av dem. Kommunfullmäktige väljer bland ledamöterna ordförande och vice ordförande för kommunstyrelsen.

Kommunstyrelsens mandatperiod är två år.

### **48 § Uppgifter**

Kommunstyrelsens uppgift är att:

- leda kommunens förvaltning och ekonomi, och härvid följa med de lägre kommunala organens verksamhet, bevaka kommunens intressen och företräda densamma.
- styra beredningen av budget och planeringsärenden så att de av kommunfullmäktige uppställda målen kan uppnås med beaktande av till buds stående resurser.
- verka för att samarbetet mellan de olika förvaltningarna fungerar effektivt.
- ansvara för kommunens externa kontakter.
- leda och övervaka kommunens arkiv.
- på kommunens vägnar ingå avtal och företa andra rättshandlingar, såvida uppgiften inte är anförtrodd annan eller är annorlunda i stadga eller instruktion bestämd.
- bereda de ärenden som ska handläggas av kommunfullmäktige samt tillse att kommunfullmäktiges beslut verkställs.

Vid beredning av ärenden och vid verkställighet av beslut åligger det kommunstyrelsen att:

1. för kommunfullmäktige avge ett motiverat förslag till beslut om inte annat föranleds av ärendets natur.
2. granska lagligheten av de beslut som fattats av kommunfullmäktige och vid behov hänskjuta ärendet till kommunfullmäktige för ny behandling.
3. tillse att kommunfullmäktiges beslut verkställs samt utfärda nödvändiga bestämmelser och direktiv för verkställigheten.

## 49 § Kommunstyrelsens beslutanderätt

Kommunstyrelsen beslutar utöver de ärenden som enligt gällande stadganden ska avgöras av kommunstyrelsen också i följande ärenden:

### 1. ALLMÄN LEDNING

- företräda kommunen vid domstolar och hos andra myndigheter samt i de aktiebolag, föreningar och andra sammanslutningar än kommunalförbund i vilka kommunen är delägare i till 50 % eller mindre eller enbart är medlem i, om inte kommunstyrelsen annorlunda beslutar eller i stadga eller instruktion annorlunda bestämts.
- utse kommunens representanter till förrättningar och andra sammankomster, där kommunens rätt bör bevakas och dess åsikt höras, om inte annorlunda i stadga eller i instruktion bestämts.
- avge på kommunfullmäktiges vägnar förklaring med anledning av besvär över kommunfullmäktiges beslut, om kommunstyrelsen omfattar beslutet.
- behandla beslut av domstolar, förvaltningsmyndigheter och kommunalförbunds organ, av vilka kommunstyrelsen fått del och vid behov söka ändring i dessa beslut, om inte det ankommer på annan kommunal myndighet att behandla ärendet.
- följa verksamheten i de kommunalförbund och gemensamma nämnder samt sådana inrättningar och sammanslutningar, i vilka kommunen är representerad, och ge kommunens representanter i förbundsstämma, förbundsfullmäktige och förbundsstyrelse nödiga uppgifter och direktiv.
- avge utlåtande över ansökningar om rätt att förvärva och besitta fast egendom i landskapet Åland till de delar planläggaren önskar hänskjuta ärendena till kommunstyrelsen för ställningstagande.
- besluta om utbetalning av eventuella bidrag eller ersättningar inom budgeterade medel ifall inget annat organ enligt lag eller annan bestämmelse är behörigt.
- besluta om uppsikten och övervakningen av verksamheten inom sådana privaträttsliga bolag och samfund i vilka kommunen är delägare eller vilka kommunen understött ekonomiskt.
- befullmäktiga tjänsteinnehavare att avgöra sådana ärenden som enligt denna stadga eller i kommunfullmäktige antagen taxa kan avgöras av kommunstyrelsen.

### 2. INFORMATIONS- OCH PR-VERKSAMHET

- tillse att korrekt och tillräcklig information om förhållandena i kommunen ges till kommunens invånare och anställda samt till massmedia. Kommunstyrelsen beslutar om anvisningar för information.
- fatta beslut om kommunens representation, festarrangemang samt göra framställning om förlänande av titlar och utmärkelsetecken.

### 3. FYSISK PLANERING, MARKFRÅGOR OCH BYGGNADSVERKSAMHET

- besluta om eventuellt inledande av planlägningsförfaranden samt handha de övergripande åligganden som ankommer på kommunen i enlighet med gällande plan- och bygglag, såsom fastställande av målsättningar och godkännande av planläggare i anslutning till planförslag som utarbetas på markägarens försorg samt utfärdande av i lagen angivna förbud.

- anta detaljplan samt ändra detaljplan inom delgeneralplanerade områden.
- godkänna ändringar i detaljplan inom icke delgeneralplanerade områden då det är fråga om:
  - dragning av avlopps- eller annan ledning;
  - ändring av namn eller nummer på väg, gata, torg, park eller annat område;
  - sådan ändring av plan för tomt, som inte föranleder ändring av tomtens våningsyta och inte heller förändrar de på tomten tillåtna byggnadernas våningsantal eller väsentligt ändrar tomtens användningsändamål.
- besluta om och godkänna markanvändningsavtal och föravtal i samband med antagande av detaljplaner och ändringar av detaljplaner inom delgeneralplanerade områden eller annars när kommunstyrelsen är behörig att ändra en detaljplan.
- anta gaturitningar och vägplaner vid ombyggnad samt besluta om kommunalteknik,
- besluta om namngivning av gator och vägar samt handha övrig övergripande hantering av adresssystemet.
- besluta om försäljning av tomter belägna på område med fastställd detaljplan, såvida kommunfullmäktige har fastställt de allmänna grunderna för försäljning.
- besluta om uthyrning och upphyrning av fast och lös egendom som kommunstyrelsen ansvarar för.
- efter det att kommunfullmäktige fattat beslut om skissritningar, besluta om godkännande av huvudritningar och slutliga kostnadsförslag för kommunens byggnader om kommunstyrelsen inte beslutat delegera denna beslutanderätt till nämnd eller kommitté eller om inte i instruktion eller i budgetens verkställighetsdirektiv annat stadgas.
- utse planerare och entreprenörer samt även i övrigt sköta de uppgifter som hör till byggande och underhåll av kommunens byggnader och övriga anläggningar, om inte dessa uppgifter har anförtrots någon nämnd, kommitté eller tjänsteinnehavare genom instruktion, budgetens verkställighetsdirektiv eller genom beslut av kommunstyrelsen.
- besluta om inköp av fast egendom inom ramen för i budgeten upptagna anslag och besluta om avslag för eventuella erbjudanden om köp av fast egendom.
- besluta om trafik- och samhällsteknisk planering i anslutning till markdispositions- och kommunplanering samt jordmåns-, miljö- och övriga tekniska utredningar.
- besluta om den allmänna planeringen av trafikleder, gator, vägar, broar och andra allmänna områden.
- besluta om den allmänna planeringen och projekteringen av kommunens tekniska anläggningar om inte dessa uppgifter har anförtrots någon kommitté eller tjänsteinnehavare genom tjänstebeskrivning, delegeringsbeslut eller genom beslut av kommunstyrelsen.
- beträffande byggande som kommunen utför eller låter utföra:
  - besluta om utförandesättet och påbörjandet av sådana arbeten som ska förverkligas med medel som reserverats i budgeten och om därmed sammanhängande entreprenadavtal;
  - besluta om mottagande av de på entreprenad utförda arbetena

- beträffande vilka kommunstyrelsen eller tjänsteinnehavare ingått entreprenadavtal samt godkänna att byggen som utförs i egen regi tas i bruk eller överläts om inte dessa uppgifter har anförtrotts någon kommitté eller tjänsteinnehavare genom tjänstebeskrivning, delegeringsbeslut eller genom beslut av kommunstyrelsen;
- bestämma och/eller övervaka säkerheter för entreprenadavtal då det är fråga om bankgaranti eller garanti från försäkringsbolag om inte dessa uppgifter har anförtrotts någon kommitté eller tjänsteinnehavare genom tjänstebeskrivning, delegeringsbeslut eller genom beslut av kommunstyrelsen.
  - besluta om vilket material gata eller annan motsvarande trafikled ska beläggas vid dess anläggande samt i samband med underhållsarbete.
  - fastställa anvisningar och bestämmelser om underhåll och skötsel av de fastigheter, byggnader, jord- och skogsbrukslägenheter, kommunalvägar, gator och övriga trafikleder samt torg, parker och andra allmänna områden som kommunen äger eller besitter.
  - besluta om eventuella åtgärder på kommunens allmänna områden och fastigheter såsom vägar, gator samt gång- och cykelleder om inte dessa uppgifter har anförtrotts någon kommitté eller tjänsteinnehavare genom tjänstebeskrivning, delegeringsbeslut eller genom beslut av kommunstyrelsen,
  - ingå avtal om anslutning till vatten- och avloppsverk i de fall då det är fråga om grunder som avviker från taxan, anslutning av i 6 § 2 mom. LL om allmänna vatten- och avloppsverk (ÅFS 1979:29) avsedd inrättning eller motsvarande i senare lagstiftning samt anslutning som medför utbyggnad av stamledning eller andra åtgärder som medför att verksamhetsområdet kan komma att utvidgas,
  - besluta om de uppgifter som enligt LL om kommunalvägar (ÅFS 1964:16) eller senare lagstiftning handhas av kommunal vägnämnd.

#### 4. EKONOMIFÖRVALTNING

- ansvara för uppbörden och indrivningen av inkomster, avgifter, fordringar samt för ansökan om landskapsandelar och understöd.
- bevilja befrielse från betalningsskyldighet till ett belopp om högst 20 000 euro exklusive moms.
- besluta om försäljning av lös egendom och om annan överlåtelse av sådan egendom, såvida denna rätt inte delegerats till tjänsteinnehavare.
- besluta om anskaffningar och ingående av avtal, såvida denna rätt inte tillhör annat organ eller delegerats till tjänsteinnehavare/arbetstagar.
- besluta om avgifter, inkomstgränser, hyror och övriga ersättningsgrunder då det enligt gällande bestämmelser är möjligt.
- vid behov utfärda anvisningar för hur medel som donerats eller testamenterats till kommunen ska förvaltas.
- ansvara för kommunens betalningsberedskap och skötseln av kommunens bokföring.
- besluta om omdisponering i budgeten mellan förvaltningarnas driftsramar.
- avge utlåtanden angående avskrivning av skatter.
- godkänna och bevaka säkerheterna för de fordringar som kommunstyrelsen handhar samt besluta om ändringar och uppsägningar av dessa.
- besluta om upptagande av kortfristig kredit till ett totalbelopp om 350 000

euro.

- besluta om upptagande av budgetlån och därmed sammanhängande lånevillkor inom ramen för vad kommunfullmäktige angivit i budgeten.
- besluta om betalning av skadestånd, då kommunens ersättningsskyldighet är uppenbar.
- besluta om förbehåll av beslutsrätt i ärenden som gäller befrielse från kommunal- och fastighetsskatt.
- besluta om befrielse från erläggande av kommunalskatt, fastighetsskatt, folkpensionspremie och sjukförsäkringspremie samt övriga motsvarande skatter eller avgifter i enligt med vad om det är stadgat.
- besluta om befrielse från och uppskov med erläggande av kommunal avgift, då detta enligt lag eller för avgiften gällande bestämmelser är tillåtet.
- avgöra rättelseyrkande över tjänsteinnehavarbeslut i ärenden som delegerats till tjänsteinnehavare eller avgöra sådant ärende som tjänsteinnehavare önskar föra till behandling i kommunstyrelsen.

## 5. ÄLDREOMSORG

- de uppgifter som enligt äldrelag för Åland (ÅFS 2020:9) och övrig lagstiftning ansluter sig till verkställigheten av äldreomsorg samt de uppgifter som enligt någon annan lag eller senare gällande lag åligger något organ sköts av kommunstyrelsen.
- besluta om arvoden och ersättningar som utbetalas inom äldreomsorg ifall denna rätt inte delegerats till tjänsteinnehavare.
- företräda kommunen, bevaka dess rätt och föra talan i ärenden som angår individuell verkställighet av äldreomsorg samt i dessa ärenden på kommunens vägnar ingå avtal och andra rättshandlingar.
- besluta om de grunder och allmänna anvisningar som ska följas vid verkställande av äldreomsorgen.
- beviljande av äldreomsorg ifall detta inte delegerats till tjänsteinnehavare.
- tillsätta ett äldreråd i kommunen och utse en ordförande samt besluta om instruktioner eller övriga anvisningar gällande äldrerådets arbete.
- avgöra rättelseyrkande över tjänsteinnehavarbeslut i ärenden som delegerats till tjänsteinnehavare eller avgöra sådant ärende som tjänsteinnehavare önskar föra till behandling i kommunstyrelsen.

## 6. BILDNINGSFÖRVALTNING

- förvaltningen och övervakningen av verksamheten inom barnomsorgen, grundskolan och grundskoleutbildning för andra än läropliktiga enligt landskapslagen om barnomsorg och grundskola (ÅFS 2020:32) eller senare gällande lagstiftning handhas av kommunstyrelsen.
- styra och övervaka vuxenutbildningen
- besluta om bildningsverksamhetens verkställande ifall denna rätt inte delegerats till tjänsteinnehavare.
- avgöra rättelseyrkande över tjänsteinnehavarbeslut i ärenden som delegerats till tjänsteinnehavare eller avgöra sådant ärende som tjänsteinnehavare önskar föra till behandling i kommunstyrelsen.

## 7. FRITIDSFÖRVALTNING

- frågor rörande ungdomsarbetet och ungdomsverksamheten i kommunen



liksom de särskilda uppgifter som ankommer på ungdomsnämnden enligt LL om ungdomsarbetet (ÅFS 1987:86) eller senare gällande lagstiftning handhas av kommunstyrelsen.

- frågor rörande idrottsverksamheten i kommunen liksom de särskilda uppgifter som ankommer på idrottsnämnden enligt idrottslag för landskapet Åland (ÅFS 1983:42) eller senare gällande lagstiftning handhas av kommunstyrelsen.
- besluta om fritids- och ungdomsverksamhetens verkställande.
- avgöra rättelseyrkande över tjänsteinnehavarbeslut i ärenden som delegerats till tjänsteinnehavare eller avgöra sådant ärende som tjänsteinnehavare önskar föra till behandling i kommunstyrelsen.

#### 8. BIBLIOTEKS- OCH KULTURFÖRVALTNING

- uppgifter som ankommer på kommunen enligt bestämmelserna i LL om allmänna bibliotek (ÅFS 1997:82) eller senare gällande lagstiftning handhas av kommunstyrelsen.
- frågor rörande kulturverksamheten i kommunen liksom de särskilda uppgifter som ankommer på kulturnämnden enligt LL om kulturell verksamhet (ÅFS 1983:39) eller senare gällande lagstiftning handhas av kommunstyrelsen.
- besluta om biblioteks- och kulturverksamhetens verkställande.
- avgöra rättelseyrkande över tjänsteinnehavarbeslut i ärenden som delegerats till tjänsteinnehavare eller avgöra sådant ärende som tjänsteinnehavare önskar föra till behandling i kommunstyrelsen.

#### 50 § Beredning av ärenden inför styrelsen

Förvaltningschef ansvarar för beredningen av ärenden inom sitt ansvarsområde. Kommundirektören ansvarar för beredningen av de ärenden som hör till centralförvaltningen samt förslag från andra organ som ska föreläggas styrelsen för behandling.

Kommundirektören uppgör dock slutligt förslag till beslut.

#### 51 § Fördjupningspersoner

Kommunstyrelsen kan anta en intern arbetsordning där ledamöter utses till fördjupningspersoner för viss förvaltning eller verksamhetsområde. Fördjupningspersonen ska i så fall fungera som kontaktperson mellan förvaltningen/verksamheten och kommunstyrelsen samt kommuninvånarna. En liknande intern arbetsordning och rollen som fördjupningsperson påverkar dock inte kommunstyrelsens kollegiala ansvar.

#### 52 § Föredragning och sekreterararbetet

Som föredragande vid kommunstyrelsens sammanträden fungerar kommundirektören. Då kommundirektören är frånvarande eller är jävig, fungerar biträdande kommundirektören som ställföreträdande föredragande. Föredragandens förslag ligger till grund för behandlingen.

Vid kommunstyrelsens sammanträden förs protokoll under ordförandens ledning av biträdande kommundirektören. Vid förfall för biträdande kommundirektören handhas sekreteraruppgifterna av den sakkunnig vid centralförvaltningen, kommundirektören eller annan person som kommunstyrelsens ordförande inkallar. Protokollet undertecknas av ordföranden och protokollföraren samt av två utsedda justerare. Om en utsedd justerare är jävig i ett enskilt ärende räcker det med en justerare för det ärendet.

### **53 § Förvaltningschefernas och andra ledande tjänsteinnehavares deltagande**

Förvaltningschef och andra ledande tjänsteinnehavare ska när så kallade delta i kommunstyrelsens behandling av de ärenden som berör dem.

### **54 § Ordförandes och ledamots uppgifter**

Ordförande eller ledamot av kommunstyrelsen har, utöver de allmänna uppgifter som följer av lag eller denna stadga, följande åligganden:

- kommunstyrelsens representant i byggnämnden ska noggrant följa med och informera om arbetet i nämnden och vid behov göra nödiga påpekanden och förslag. Anser kommunstyrelsens representant att något av nämndens beslut borde överföras till kommunstyrelsen för behandling bör detta utan dröjsmål meddelas nämnden och kommunstyrelsen; samt
- om kommunstyrelsen så beslutat, närvara vid kommunfullmäktiges sammanträde.

### **55 § Skriftligt initiativ**

Ordförande eller ordinarie ledamot av kommunstyrelsen kan inlämna ett skriftligt initiativ till kommunens kansli ifall initiativet skriftligen stöds av minst en femtedel av ledamöterna i kommunstyrelsen. Ersättare till kommunstyrelseledamot erhåller initiativrätt i samband med återkommande mötesnärvaro. Det skriftliga initiativet kan både vara en fråga eller ett ärende som ska beredas av förvaltningen.

Ett skriftligt initiativ ska behandlas vid det kommunstyrelsesammanträde som följer närmast efter det att två månader förflutit sedan det skriftliga initiativet inlämnades eller så ska förvaltningen meddela orsak till att det skriftliga initiativet inte kunnat behandlas.

### **56 § Återkallande av ärende**

En konstaterad majoritet av styrelseledamöterna kan innan fullmäktiges behandling av ett ärende besluta att återkalla det för vidare behandling. Se även förvaltningsstadgans § 20.

## V. ARBETSGRUPPER OCH KOMMITTÈER

### 57 § Tillsättande, uppgifter och befogenheter

Kommunstyrelsen kan tillsätta kommittéer och arbetsgrupper för beredning eller utredning av ett visst ärende eller för att sköta en särskild uppgift.

Arbetsgrupper tillsätts för uppgifter av mer utredande karaktär. Arbetsgrupper kan inte fatta beslut med rättsverkan.

En kommitté tillsätts för styrelsens mandattid eller en kortare tid. En kommitté som tillsätts för ett särskilt uppdrag verkar tills uppdraget är slutfört om inte styrelsen beslutar om att upplösa kommittén före det. Bland dem som utsetts till ledamöter i en kommitté utser kommunstyrelsen vid samma valförrättning en ordförande och en vice ordförande.

Styrelsen formulerar kommitténs uppdrag som i princip ska omfatta planeringsskedet för projekt. Budgeten och de ekonomiska styrprinciperna reglerar kommitténs ekonomiska handlingsutrymme.

Kommittéer har endast rätt att fatta beslut inom delegerade ramar. Beslut som leder till rätt att söka ändring ska publiceras på kommunens elektroniska anslagstavla.

### 58 § Sammansättning

Sammansättningen i kommunstyrelsens underställda organ ska om möjligt fördelas proportionerligt sett till invalda i fullmäktige. Organen ska vara jämställda i enlighet med lagen om jämställdhet mellan kvinnor och män (1986/609).

Kommunens tjänsteinnehavare och arbetstagare kan inte utses till medlemmar i underställda organ men kan utses som sakkunniga eller sekreterare till organen. Om tjänsteinnehavare utses till sekreterare eller sakkunnig i en kommitté kan en av dessa också utses till föredragande i beslut. Om ingen föredragande utses skall istället beslut fattas efter ordförandes redogörelse för ärendet.

### 59 § Beslutsordning, protokoll och delgivning

Protokollen ska utgå från en av förvaltningen fastställd mall. Sättet att fatta beslut och protokollen ska i tillämpliga delar följa vad som stadgas om kommunstyrelsens protokoll.

Protokollen ska när justerade delges som anmälningsärende på därpå följande kommunstyrelsemöte och kommunstyrelsen ska anteckna protokollet till kännedom.

Kommunstyrelsen kan i enlighet med kommunallagen välja att överta ärenden från ett underlydande organ. Se även paragraf 75 i denna förvaltningsstadga.

## **VI. SAMMANTRÄDESFÖRFARANDE**

### **60 § Tillämpning**

Bestämmelserna i detta kapitel gäller alla kommunala organs sammanträden fränsett kommunfullmäktige. Bestämmelserna gäller i tillämpliga delar för kommittéer samt vid förrättningar och syner.

### **61 § Sammanträdestid och sammanträdesplats**

Varje organ håller sina sammanträden vid de tidpunkter och på den plats som de beslutar.

Sammanträde hålls också om ordföranden anser det vara nödvändigt eller om en majoritet av ledamöterna gör framställning om detta till ordföranden.

### **62 § Sammankallande av sammanträde**

Ordföranden eller, om denna är förhindrad, vice ordföranden sammankallar till sammanträde.

I sammanträdeskallelsen ska anges tidpunkten och platsen för sammanträdet samt vilka ärenden som ska behandlas (föredragningslista). Föredragningslistan ska innehålla en redogörelse för de ärenden som ska behandlas och förslag till organets beslut. Den ska sändas i samband med kallelsen till sammanträde, om inte särskilda skäl förhindrar detta.

Kallelsen ska sändas till ledamöterna och till övriga personer som har närvarorätt eller närvaroplikt. Kallelsen sänds ut på det sätt som organet beslutar. Kallelsen bör sändas minst fem dagar före sammanträdet. Inom samma tid ska sammanträdet delges på kommunens officiella elektroniska anslagstavla.

Byggnämnden ska också underrätta kommunstyrelsens ordförande, kommundirektören samt kommunstyrelsens representant i nämnden om sina sammanträden och tillställa dessa föredragningslistan för sammanträdet eller om sådan inte finns, kallelse med de ärenden som ska behandlas.

Kallelse per telefon till sammanträde kan ske i undantagsfall då ett ärende är av brådskande natur och handläggningen av ärendet måste ske med beaktande av någon särskild tidsfrist.

### **63 § Elektronisk informationsförmedling och beslutsförfarande**

Organets sammanträdeshandlingar, föredragningslistor, protokoll och föredragningslistans bilagor samt beslut av organet underställda tjänsteinnehavare och meddelanden ska sändas och delges genom elektronisk information i den omfattning som organet beslutar och som de vilka saken gäller har gett sitt samtycke till.

Med undantag av organs offentliga sammanträden kan ett organ behandla

ärenden genom elektroniskt beslutsförfarande. I kallelsen till ett organs sammanträde ska anges vilka ärenden som behandlas genom elektroniskt beslutsförfarande och före vilken tidpunkt ett elektroniskt beslutsförfarande kan ske. Ett ärende som innehåller konfidentiella uppgifter kan inte behandlas elektroniskt. Ett ärende är behandlat när samtliga ledamöter i organet meddelat åsikt i ärendet och tidsfristen har löpt ut. Om någon ledamot meddelat ett nytt förslag till beslut eller på något vis utvidgat ursprungsförslaget ska ärendet tas upp för behandling vid sammanträdet. Ifall någon ledamot i ett ärende som behandlas genom elektroniskt beslutsförfarande avstår från att elektroniskt meddela sin åsikt i ärendet ska ärendet tas upp för behandling vid sammanträdet.

Ett organ kan anta närmare bestämmelser och instruktioner gällande elektroniskt beslutsförfarande under förutsättning att de inte strider mot vad som i 2 mom. är stadgat.

#### **64 § Deltagande i sammanträde på distans**

Ett organs ledamöter kan, under förutsättning att tillförlitlig utrustning och uppkoppling finns att tillgå, delta i sammanträden på distans. Om kommunens utrustning eller uppkoppling slutar att fungera under ett sammanträde ska ordföranden ajournera eller avbryta sammanträdet. Ifall någon ledamot deltar i sammanträdet på distans kan ingen sluten omröstning vidtas och ärendet ska bordläggas och behandlas vid ett sammanträde där ingen ledamot får delta i sammanträdet på distans.

#### **65 § Fortsatt sammanträde**

Om behandlingen av ärendena inte slutförs vid ett sammanträde, kan behandlingen hänskjutas till ett fortsatt sammanträde. Särskild kallelse behöver då inte sändas ut. Man ska underrätta de frånvarande om det fortsatta sammanträdet.

#### **66 § Kallande av ersättare**

Om en ledamot är förhindrad att delta i ett sammanträde ska ledamoten be sin ersättare delta i stället.

När en ledamot är jävig i något ärende eller på grund av förhinder inte kan delta i behandlingen av något ärende, kan ledamoten be sin ersättare delta i ärendets behandling.

Också ordföranden, föredraganden eller sekreteraren kan förmedla kallelsen till ersättaren.

#### **67 § Sammanträdesrutiner**

Sedan ordföranden öppnat sammanträdet konstaterar ordföranden vilka som är närvarande och om sammanträdet är lagligt och beslutfört.

Ärendena behandlas i den ordning som anges på föredragningslistan, såvida

organet inte beslutar annat.

Ett organ kan också besluta att till behandling uppta sådana ärenden som inte nämns i sammanträdeskallelsen. Behandlingen av ett ärende förutsätter dock alltid ett beslutsförslag från föredraganden (utgångsförslag).

## **68 § Ordförandeskap**

Ordföranden ska leda behandlingen av ärendena och sörja för ordningen under sammanträdena. Ordföranden får efter att ha givit en varning bestämma att personer som uppträder olämpligt ska avlägsnas. Om det uppstår oordning ska ordföranden avbryta eller upplösa sammanträdet.

## **69 § Tillfällig ordförande**

Om både ordföranden och vice ordföranden är frånvarande eller jäviga i något ärende ska en tillfällig ordförande väljas för sammanträdet eller för behandlingen av berörda ärenden.

Tillfällig ordförande väljs under ledning av den ledamot som är äldst i det berörda beslutsorganet.

## **70 § Närvarorätt vid sammanträden**

Vid kommunens organs sammanträden har förutom ledamöterna följande personer närvaro- och yttranderätt:

- vid kommunstyrelsens sammanträde kommunfullmäktiges ordförande, vice ordförandena, biträdande kommundirektören samt ersättarna. Förvaltningschef har närvaro och yttranderätt vid behandling av de ärenden förvaltningschefen berett.
- vid övriga organs sammanträden kommunstyrelsens ordförande, kommundirektören och biträdande kommundirektören.

Även annan person som inkallas får, om så beslutas, delta och ha yttranderätt.

## **71 § Kommunstyrelsens representanter i övriga organ**

Kommunstyrelsen kan utse representanter som har närvaro- och yttranderätt vid andra organs sammanträden. Också en ersättare i kommunstyrelsen, kommundirektören och biträdande kommundirektören kan utses till representant.

## **72 § Föredragning**

Vid kommunens organs sammanträden fattas besluten efter föredragning av en tjänsteinnehavare. Om en föredragande tjänsteinnehavare inte finns för organet fattar organet beslut på basis av ordförandens redogörelse.

Föredragandens förslag ligger till grund för behandlingen (utgångsförslag). Om föredraganden har ändrat det förslag som finns i föredragningslistan innan

organet fattat beslut i ärendet, är det ändrade förslaget utgångsförslag. Om förslaget har tagits tillbaka avlägsnas ärendet från föredragningslistan, såvida inte organet beslutar annat.

Vem som ska föredra ärendena bestäms i instruktionen för respektive organ och om sådan bestämmelse inte finns genom särskilt beslut av organet. Om föredraganden är frånvarande eller jävig ska föredragandens ställföreträdare fungera som föredragande.

### **73 § Konstaterande av jäv**

Ordföranden ska vid behov begära att organet avgör huruvida jäv föreligger för en ledamot eller annan person med närvarorätt.

### **74 § Omröstning och val**

I fråga om omröstning och val gäller i tillämpliga delar vad som i kapitel III stadgas angående kommunfullmäktiges verksamhet och sammanträden.

### **75 § Förande, justering och offentliggörande av protokoll**

Protokollet uppgörs av sekreteraren under ledning av ordföranden. Protokollet ska undertecknas av ordföranden och sekreteraren. Protokollet ska justeras på det sätt som organet beslutar.

Kommunstyrelsens och kommunens inrättade nämnders protokoll ska efter justeringen hållas offentligt framlagda tillsammans med en besväransvisning. Platsen och tidpunkten för framläggningen ska på förhand meddelas på kommunens officiella elektroniska anslagstavla.

I protokollet ska antecknas:

1. Om konstitueringen:
  - organets namn,
  - tidpunkten för när sammanträdet börjar och slutar samt sammanträdesplatsen,
  - närvarande och frånvarande för hela sammanträdet eller för vissa ärenden och i vilken egenskap deltagarna varit närvarande,
  - sammanträdet laglighet och beslutförhet.
  
2. Om ärendenas behandling:
  - rubrik för ärendena,
  - redogörelse för ärendena,
  - beslutsförslag,
  - jäv,
  - framlagda förslag och om de fått understöd,
  - omröstning: omröstningssätt, omröstningsförfarande, omröstningsproposition och omröstningens resultat,
  - val: valsätt och valresultat,
  - konstaterande av beslut,
  - reservation.

3. Om lagligheten:

- anvisningar för rättelseyrkande och besväransvisning,
- ordförandens och sekreterarens underskrift,
- anteckning om protokolljustering,
- anteckning om framläggande ifall protokollet framläggs offentligt.

Till protokollet ska fogas behövliga anvisningar för rättelseyrkande. I den besväransvisning som fogas till protokollet ska anges besvärsinstans, besvärstid och vad den som överklagar ska foga till besvärsskrivelsen.

Till sådana beslut som det inte går att yrka rättelse i eller anföra besvär mot ska fogas en anteckning om detta och uppges vilken lag eller förordning förbudet grundar sig på.

Vad ovan föreskrivits ska i tillämpliga delar iakttas beträffande beslut som fattats av en tjänsteinnehavare eller förtroendevald.



## VII. ÖVRIGA HANDLÄGGNINGSFRÅGOR

### 76 § Förfaringssätt för övertagande av ärenden till behandling

Om ett ärende ska övertas av kommunstyrelsen väcks initiativ därom av kommunstyrelsens ordförande, kommunstyrelsens representant i nämnden eller kommundirektören. Även annan ledamot kan väcka initiativ om övertagande av ärende. Kommundirektören får i brådskande fall fatta beslut om övertagande av ärende.

Om ett ärende ska övertas för behandling i nämnden, väcks initiativ därom av nämndens ordförande eller föredragande i nämnden. Även annan ledamot kan väcka initiativ om övertagande av ärende.

### 77 § Förfaringssätt med anledning av upptagande till behandling

Kommunstyrelsen eller nämnden ska om upptagande till behandling av ärendet skett utan dröjsmål tillstålla den kommunala myndigheten sitt beslut.

Den kommunala myndigheten ska verkställa beslutet eller om ärendet återremitterats fatta nytt beslut med beaktande av de skäl som föranlett återremissen.

### 78 § Information

Kommunstyrelsen har det övergripande ansvaret för kommunens information och godkänner allmänna anvisningar och riktlinjer för den kommunala informationen.

Ordföranden i de olika kommunala organen handhar kommunikationen med media vad gäller beslut och förslag till beslut inför organet.

### 79 § Medborgarinitiativ

Kommunstyrelsen ska kontinuerligt, minst årligen, rapportera till kommunfullmäktige initiativ om den kommunala verksamheten som har tagits i frågor som hör till kommunfullmäktiges befogenhet och om de åtgärder som har vidtagits med anledning av initiativen. Kommunfullmäktige kan samtidigt notera vilka initiativ som slutbehandlats.

När det är fråga om initiativ som tagits inom kommunstyrelsens eller byggnämndens uppgiftsområde ska uppgifterna föreläggas kommunstyrelsen eller den behöriga nämnden på det sätt som dessa organ beslutat.

### 80 § Kommunens underskrift och underteckning av handlingar

Avtal och förbindelser som ingås för kommunens räkning undertecknas av kommunstyrelsens ordförande och/eller kommundirektören såvida inte kommunstyrelsen har befullmäktigat andra personer att göra det eller annat

bestäms nedan.

Byggnämndens/andra organs avtal och förbindelser undertecknas av nämndens/organets ordförande och/eller förvaltningschefen inom ramen för de gränser nämnden/organet har rätt att besluta om.

## VIII. KOMMUNDIREKTÖREN

### 81 § Kompetensvillkor

Den som utses till kommundirektör ska ha avlagt slutexamen vid universitet eller högskola och vara förtrogen med kommunal förvaltning samt inneha i praktiken visad god ledarförmåga.

### 82 § Uppgifter

Kommundirektören åligger att:

- vara högsta tjänsteinnehavare för kommunalförvaltningen och ska därvid leda verksamheten vid kommunalförvaltningen i syfte att utveckla samarbete, information, förvaltningsorganisationen och metoderna för styrning och ledning inom kommunalförvaltningen.
- företräda kommunen och föra dess talan.
- handha kommunikationen med media vad gäller kommunala beslut och förslag till beslut inför kommunstyrelsen och kommunfullmäktige.
- bereda och föredra ärenden som ska behandlas i kommunstyrelsen.
- övervaka att kommunstyrelsens beslut verkställs.
- ansvara för uppgörandet av kommunens budget och övervaka dess förverkligande.
- följa samhällsutvecklingen, den allmänna ekonomiska utvecklingen och utvecklingen inom kommunalförvaltningen och vid behov ta initiativ i aktuella frågor inom dessa områden.
- övervaka bidrags- och redovisningsärenden och fataliteter för kommunens angelägenheter till den del dessa ärenden inte underlyder någon nämnds eller annan tjänsteinnehavares ansvarsområde.
- i övrigt i sin verksamhet arbeta för kommunens allmänna bästa.

### 83 § Kommundirektörens beslutanderätt

Kommundirektören har till uppgift att på kommunstyrelsens vägnar avgöra ärenden som gäller rätt att i kommunstyrelsens ställe besluta i följande ärenden:

- semesterordningen för förvaltningscheferna.
- utbetalning från kommunens stipendiefonder för utdelning till Vikingaåsens och Södersunda skolas elever.
- stängning av kommunkansliet under semesterperioden och under längre helger.
- besluta om tjänstledigheter utan lön omfattande högst tre (3) månader för förvaltnings- och verksamhetschefer.
- om omplacering av tillsvidareanställd personal till vakanta tjänster eller befattningar då den anställde i fråga givit sitt samtycke därtill.
- om utbetalning av eventuell bilskadeersättning om högst 500 euro till personal som använt sin egen bil vid tjänsteutövning och inte varit vårdslös.
- försäljning av tomter inom sådana detaljplaneområden för vilka fullmäktige fattat beslut om tomtpriser. Kommundirektören äger även rätt att ensam för kommunens räkning underteckna de köpebrev varigenom tomterna säljs.
- på kommunens vägnar avge utlåtanden över ansökningar om trafik tillstånd.
- på kommunens vägnar avge utlåtanden över bland annat lagförslag och

- budgetframställningar samt efter samråd med kommunstyrelsens ordförande besluta om och företräda kommunen vid besvär och andra processer i de fall brådskande handläggning omöjliggör ärendets behandling i kommunstyrelsen.
- företräda eller förordna någon att företräda kommunen vid sammanträden, förhandlingar, bolagsstämmor och motsvarande om inte behörigt organ har utsett någon eller den av behörigt organ utsedda personen har förhinder.
  - Utfärda direktiv till kommunens representanter i kommunalförbund och övriga sammanslutningar i de fall ärendet inte hinner behandlas i kommunstyrelsen.
  - upprätta dispositionsplan för centralförvaltningen.
  - besluta om anskaffningar och ingående av avtal inom bestämda gränser och inom ramen för fastställda anslag till ett belopp understigande 100 000 euro exklusive moms.
  - godkänna avbetalningsplaner för utestående fodringar.
  - bevilja befrielse från betalningsskyldighet till ett belopp om högst 10 000 euro.
  - befullmäktiga förvaltningschef eller ledande tjänsteinnehavare att avgöra sådana ärenden som enligt denna stadga kan avgöras av kommundirektören. Kommundirektören ska dock vid en eventuell vidaredelegering av beslutanderätt förbehålla sig rätten att vid behov fortsättningsvis kunna avgöra sådana ärenden som enligt denna stadga kan avgöras av kommundirektören.

Kommunstyrelsen utfärdar vid behov direktiv för fattande av beslut enligt denna punkt.

Över kommundirektörens beslut ska föras protokoll.

Av kommundirektören givna utlåtanden och beslut tillställs kommunstyrelsen till kännedom kvartalsvis i formen av ett anmälningsärende.

Kommundirektören kan hänskjuta ärenden till behandling i kommunstyrelsen.

Rättelseyrkanden över tjänsteinnehavarbeslut fattade av kommundirektören eller tjänsteinnehavare kommundirektören befullmäktigat riktas till och avgörs av kommunstyrelsen.

## **IX. FÖRVALTNINGSCHEFERNA**

### **84 § Kompetensvillkor**

Kompetensvillkoren fastställs i tjänstebeskrivning för respektive tjänst.

### **85 § Uppgifter**

Förvaltningschef åligger inom sitt verksamhetsområde:

- ta ställning till vilka ärenden som är viktiga och nödvändiga för att trygga och befrämja verksamheten och för att uppnå de mål som uppsatts samt bestämma tyngdpunkten inom sina ansvarsområden med beaktande av de resurser som står till buds. Förvaltningscheferna ska särskilt iakttaga att de målsättningar som anges i budgeten uppfylls samt att användningen av budgetanslag följs upp under budgetåret.
- att vid behov ta egna initiativ i aktuella frågor inom sitt verksamhetsområde.
- att ansvara för den allmänna ledningen av förvaltningen i enlighet med de mål som kommunfullmäktige och kommunstyrelsen godkänt.
- årligen enligt fastställd tidtabell uppgöra en berättelse över sin verksamhet under föregående kalenderår. I verksamhetsberättelser ska särskilt beskrivas hur de mål som angetts i budgeten uppfyllts.
- att bereda förvaltningens ekonomiplan och budget samt övriga ärenden.
- svara för beredningen av de ärenden som kommunstyrelsen eller kommunfullmäktige beslutar om samt handha verkställigheten av beslut inom sitt ansvarsområde.
- att rapportera till kommunstyrelsen om uppnådda resultat.
- att ansvara för att stadgor, taxor och allmänna direktiv hålls aktuella.
- att ansvara för uppbörden och indrivningen av inkomster, avgifter och fordringar samt för ansökan om landskapsandelar och -understöd samt att vid behov anhålla om rättelseyrkande eller anföra besvär.
- att ansvara för den interna och externa informationen.
- att ansvara för verkställandet av beslut.
- att tillse att personalutvecklingen befrämjas.

Motsvarande allmänna uppgifter gäller även för ekonomichef, personalchef, rektor och planläggare i fråga om det egna verksamhetsområdet.

### **86 § Beslutanderätt**

Förvaltningschef har rätt att inom sin förvaltning:

- besluta i ärenden som enligt instruktion, stadga eller beslut delegerats till honom eller henne.
- upprätta dispositionsplan.
- besluta om anskaffningar och ingående av avtal inom bestämda gränser och inom ramen för fastställda anslag till ett belopp understigande 50 000 euro exklusive moms.
- godkänna avbetalningsplaner för utestående fordringar.
- bevilja befrielse från betalningsskyldighet till ett belopp om högst 5 000 euro.
- besluta om ersättningar och skadestånd om högst 5 000 euro

- besluta om deltagande i kurser och övrig utbildning inom ramen för beviljat anslag.
- besluta om forskningstillstånd inom sitt verksamhetsområde.

Verksamhetschef och annan ledande tjänsteinnehavare kan tilldelas beslutanderätt i instruktion och genom beslut av kommunstyrelsen, kommundirektör eller förvaltningschef.

Kommunstyrelsen utfärdar vid behov direktiv för fattande av beslut enligt denna punkt.

Över förvaltnings- eller verksamhetschefs eller annan ledande tjänsteinnehavares beslut ska föras protokoll.

Förvaltnings- eller verksamhetschefs eller annan ledande tjänsteinnehavares beslut ska tillställas kommunstyrelsen till kännedom kvartalsvis i formen av ett anmälningsärende.

Förvaltnings- eller verksamhetschef eller annan ledande tjänsteinnehavare kan hänskjuta ärenden till behandling i kommunstyrelsen.

# X. DELEGERAD BESLUTANDERÄTT TILL ENSKILDA TJÄNSTEINNEHAVARE

## 87 § Delegering av beslutanderätt

Beslutanderätt till enskilda tjänsteinnehavare fastställs enligt nedan. Vid förhinder beslutar respektive tjänsteinnehavares vikarie eller i tillämpliga fall närmsta förman.

## 88 § Biblioteks- och kulturförvaltningen

### **Biblioteks- och kulturchef får:**

- Godkänna bibliotekets låneregler och utfärda anvisningar för anskaffningar och bibliotekets skötsel samt övervaka att de följs.
- Fastställa straffavgifterna för försenade böcker och medier.
- Besluta om de allmänna öppethållningstiderna för biblioteksverksamheten.
- Besluta om beviljande av understöd för kulturprojekt inom budgeterade medel.

## 89 § Centralförvaltningen

### **Ekonomichef får:**

- Göra tidsbundna räntedepositioner om maximalt tre (3) månader i enlighet med god förvaltning.
- Besluta om att uppta lån i enlighet med kommunfullmäktiges beslut.

### **Planläggare får:**

- Besluta om samtycke till avvikelser i byggärenden där Jomala kommun såsom granne berörs. Ifall samtycke inte kan ges ska ärendet föras till behandling i kommunstyrelsen för eventuellt samtycke.
- på kommunens vägnar avge utlåtanden över ansökningar om jordförvärv och jordförvärvstillstånd.
- då samråd om detaljplan hållits och inga synpunkter inkommit, och ändringar i planförslaget inte görs, fatta beslut om utställning av planförslaget.

## 90 § Fritidsförvaltningen

### **Fritidschef får:**

- Tillfälligt, för en tid om högst tolv (12) månader, uthyra eller överlåta lokalteter, byggnader och anläggningar som styrelsen förvaltar, ifall inte uppgiften tilldelats annan förvaltning eller delegerats av förvaltningschefen till annan tjänsteinnehavare.
- Besluta om de allmänna öppethållningstiderna för de kommunala anläggningarna inom verksamhetsområdet.
- Besluta om tillfälliga besöksförbud om högst sex (6) kalendermånader till de kommunala anläggningarna inom verksamhetsområdet.
- Bevilja verksamhetsbidrag för föreningar som bedriver idrotts-, kultur- eller ungdomsverksamhet i enlighet med fastställda regelverk och beviljade medel.
- Bevilja bidrag för grundrenovering av fastigheter i enlighet med fastställda regelverk och beviljade medel.

## 91 § Bildningsförvaltningen

### **Grundskolechef får:**

- Besluta om direktiv och anvisningar för skolverksamheten.
- Besluta i frågor om södra Ålands gemensamma skoldatanät.
- Godkänna skolans arbetsplans administrativa del.
- Handlägga och besluta i disciplinära personalärenden.
- Godkänna skolornas beredskaps-, kris- och räddningsplaner samt andra motsvarande planer.
- Besluta om överföring till undervisning i träningsundervisning eller anpassad läroplan.
- Besluta om intagning av barn till Fritidshem Ugglan och besluta om eventuella ändringar.
- Ingå avtal med andra kommuner om köp och försäljning av fritidshemsplatser.
- Avge utlåtanden i bildningsfrågor till kommunens övriga organ.
- Avgöra ansökan om skolgång i kommunens skolor för elev som är bosatt i annan hemkommun.
- Avgöra ansökan om skolgång i annan kommuns skolor för elev som är bosatt i Jomala.
- Avgöra elevs ansökan om ledighet som är längre än 16 skoldagar.

### **Barnomsorgschef får:**

- Besluta om direktiv och anvisningar för barnomsorgsverksamheten.
- Handlägga och besluta i disciplinära personalärenden.
- Godkänna barnomsorgens beredskaps-, kris- och räddningsplaner samt andra motsvarande planer.
- Besluta om intagning av barn till kommunens barnomsorg och besluta om ändring av barnomsorg.
- Besluta om barnomsorgsavgifter och avgifter för fritidshemsverksamheten inom ramen för fastställda grunder.
- Ingå avtal med andra kommuner om köp och försäljning av barnomsorgsplatser.
- Besluta om planeringsdagar inom barnomsorgen.
- Besluta om specialpedagogiskt stöd i enlighet med lag.
- Barnomsorgschefen ges rätt att genom beslut delegera beslutsrätt till biträdande barnomsorgschef.

### **Biträdande barnomsorgschef får:**

- Besluta om intagning av barn till kommunens barnomsorg och besluta om ändring av barnomsorg.
- Ansvara för den pedagogiska verksamheten.
- Besluta om personalens utbildningsplan gällande den pedagogiska verksamheten.

### **Rektor får:**

- Besluta om direktiv och anvisningar till personalen för skolverksamheten och fritidshemsverksamheten.
- Verkställa budgeten för sitt verksamhetsområde inom givna ramar och målsättningar.
- Godkänna personalens anställningsvillkor inom kollektivavtalets ramar.
- Godkänna personalens semesterordningar.
- Godkänna plan för personalens utbildning.



- Besluta om timresursens (lärartimmarnas) fördelning och användning.
- Besluta om förläggande av personalens dagliga arbetstider.
- Förordna vid behov personalen till mertids- eller övertidsarbete.
- Anhängiggöra disciplinära personalärenden för grundskolechefen handläggning.
- Besluta om personalens fortbildning, deltagande i kurser, tjänsteresor och dylikt.
- Besluta i skolskjutsfrågor under skoldagen förorsakade av skolverksamheten.
- Besluta om tidpunkten för insättande av annonser och delgivningar gällande tidsbundna tjänster och befattningar.
- Avgöra elevs ansökan om ledighet mellan 6-15 skoldagar. Elevens lärare avgör ansökningar upp till 5 skoldagar.
- Fatta beslut i elevvårdsfrågor.
- Rektorn har rätt att utse en gemensam ledningsgrupp för lågstadieskolorna i kommunen.

#### **Biträdande rektor får:**

- Vara närmsta förman för personal vid skolan och föreståndaren vid fritidshemmet då rektor inte är på plats.
- Besluta om intagning av barn till fritidshemmet och besluta om eventuella ändringar.
- På uppdrag av rektor besluta om förläggande av personalens dagliga arbetstider på skolan och för föreståndaren vid fritidshemmet.
- På uppdrag av rektor godkänna personalens semesterordningar på skolan och för föreståndaren vid fritidshemmet.
- Förordna vid behov personalen till mertids- eller övertidsarbete.
- Besluta i skolskjutsfrågor under skoldagen förorsakade av skolverksamheten vid skolan.
- På uppdrag av rektor avgöra elevs ansökan om ledighet mellan 6-15 skoldagar. Elevens lärare avgör ansökningar upp till 5 skoldagar.

#### **Föreståndare på fritidshem får:**

- Bevilja tjänstledighet utan lön för högst sju (7) dagar sammanhängande och besluta om vikarie.
- Anställa vikarier för en tid om högst fjorton (14) dagar sammanhängande.

#### **Föreståndare på daghem får:**

- Bevilja tjänstledighet utan lön för högst fyra (4) veckor sammanhängande och besluta om vikarie.
- Anställa vikarier för en tid om högst tre (3) månader sammanhängande.

#### **Byråsekreterare får:**

- Besluta om beviljande av hemvårdsstöd för barnfamiljer och partiellt hemvårdsstöd för skolbarn.
- Fastställa och besluta om barnomsorgsavgifter och avgifter för fritidshemsverksamheten enligt faställd taxa och inom ramen för fastställda grunder.
- Hantera uppbörderna och indrivningen av inkomster, avgifter och fordringar

## **92 § Äldreomsorgsförvaltningen**

#### **Äldreomsorgschef får:**

- Besluta om närståendevård för klienter över 65 år.
- Besluta om uthyrande av lägenhet i Rönngården och teckna hyresavtal.

- Besluta om intagning och ingå avtal om vård inom äldreomsorgen.
- Fastställa klientavgifter för vårdtagare i enlighet med fastställda taxor/beslut.
- Fastställa hemserviceavgifter och andra avgifter inom ramen för av kommunfullmäktige fastställda grunder.
- Fastställa vård- och serviceplaner.
- Besluta om hemvårdshjälp och trygghetsalarm.
- Besluta om upplåtande av avlastningsrummet.

**Hemserviceledare får:**

- Bevilja tjänstledighet utan lön för högst sju (7) dagar sammanhängande och besluta om vikarie.
- Anställa vikarier för en tid om högst fjorton (14) dagar sammanhängande.

## 93 § Tekniska förvaltningen

**Teknisk chef får:**

- Ingå entreprenadavtal beträffande byggande som kommunen utför eller låter utföra i enlighet med kommunstyrelsens beslut.
- Besluta om mottagande av på entreprenad utförda arbeten beträffande vilka kommunstyrelsen eller tjänsteinnehavare ingått entreprenadavtal samt godkänna att byggen som utförs i egen regi tas i bruk eller överläts.
- Bestämma och övervaka säkerheter för entreprenadavtal då det är fråga om bankgaranti eller garanti från försäkringsbolag.
- Ingå överlåtelseavtal i samband med byggande som kommunen utför eller låter utföra i de fall avtalet inte medför ersättningsskyldighet för kommunen eller då kommunfullmäktige eller kommunstyrelsen fastställt grunderna för ersättningen.
- Besluta om försäkringar under byggnadstiden vid byggnadsarbeten som kommunen utför eller låter utföra tills de slutliga försäkringarna träder i kraft.
- Besluta om försäljning av mylla, grus, sand, övriga jordarter och trädbestånd, vilka avlägsnas på grund av byggnads- eller skogsvårdsarbeten eller i enlighet med särskilt fastställda grunder.
- Besluta om fastighetstjänster till utomstående samt om de avgifter som härvid bör uppbäras i enlighet med grunder som fullmäktige fastställt.
- Ingå avtal om anslutning till vatten- och avloppsverk beträffande byggnad som ligger inom vatten- och avloppsverkens verksamhetsområde och som kan anslutas med iakttagande av de allmänna anslutningsbestämmelserna.
- Godkänna skiss-, huvud- och arbetsritningar, byggnads- och arbetsbeskrivningar, kostnadsförslag samt övriga byggplaner som uppgörs för de byggnader och konstruktioner, som på kommunens försorg ska uppföras och för vilka handlingar slutgiltigt godkänns av kommunfullmäktige, kommunstyrelsen eller annat kommunalt organ med stöd av direktiv eller delegeringsbeslut.
- Besluta om grävningstillstånd och andra åtgärder på kommunens fastigheter, vägar, gator samt gång- och cykelleder så länge framkomligheten eller användningen av dessa inte påverkas märkbart och eventuella störningar endast är tillfälliga.
- Besluta om bidrag för byggande av busskur i enlighet med beviljade medel och av kommunstyrelsen fastställda principer.
- Ingå och ändra hyresavtal för kommunens bostäder.
- Besluta om ersättningar och skadestånd upp till 7000 euro.
- Tekniska chefen ges rätt att genom beslut delegera beslutsrätt till biträdande teknisk chef.

## **XI. PERSONAL**

Se även delegeringskapitel X för eventuella undantag från nedanstående.

### **93 § Allmänt**

Kommunens administration leds av kommundirektören under kommunstyrelsens övervakning. Kommunstyrelsen har ett övergripande ansvar för kommunens administration.

De olika förvaltningarna leds av förvaltningschefer. Inom förvaltningarna, som kan delas in i verksamhetsområden och underliggande enheter, kan dessutom finnas verksamhetschefer och enhetschefer.

Kommunens ledningsorganisation består av kommundirektör, biträdande kommundirektör, ekonomichef, personalchef och förvaltningschefer.

Kommunens administration indelas i följande förvaltningar:

<b>Centralförvaltningen</b>	<b>Biblioteks- och kulturförvaltningen</b>	<b>Fritidsförvaltningen</b>
<b>Räddningsförvaltningen</b>	<b>Bildningsförvaltningen</b>	<b>Äldreomsorgsförvaltningen</b>
<b>Tekniska förvaltningen</b>	<b>Byggförvaltningen</b>	

För varje förvaltning kan finnas en skild instruktion. För byggförvaltningen och räddningsförvaltningen ska dock finnas en skild instruktion för respektive nämnd.

### **94 § Personal**

Den kommunala verksamheten sköts av tjänsteinnehavare och personer i arbetsavtalsförhållande (arbetstagare).

I denna stadga har intagits allmänna bestämmelser om personalen. Närmare bestämmelser om tjänsteinnehavare ingår i tjänstebeskrivningar eller ges genom beslut av behörig myndighet. Närmare bestämmelser om arbetstagare ingår i arbetsbeskrivningar eller ges genom beslut av behörig myndighet.

### **95 § Ledning och verksamhet**

Kommunens personalförvaltning leds av kommunstyrelsen som övervakar och bistår kommunens olika organ i fråga om planering, beredning, verkställighet samt produktion av tjänster som föreskrivits av kommunfullmäktige och andra förtroendemannaorgan i syfte att uppnå kommunens målsättningar.

Beslut i frågor som anknyter till tjänsteförhållande och tjänsteinnehavare och som regleras i landskapslag (ÅFS 2004:24) om tillämpning i landskapet Åland av lagstiftning om kommunala tjänstemän eller i annan lag fattas av kommunstyrelsen om inte annat sägs i lag eller förvaltningsstadgan eller en annan instruktion.

Kommunfullmäktige beslutar om inrättande och indragning av tjänster och befattningar som tillsätts tillsvidare samt ombildning av tjänsteförhållande till arbetsavtalsförhållande.

Tjänsten ledigförklaras av den myndighet som ska tillsätta tjänsten. Om anställande myndighet är ett organ kan organets föredragande lediganslå tjänsten. En tjänst som tillsätts av fullmäktige ledigförklaras dock av kommunstyrelsen.

Förutom på de grunder som anges i 4 § 3 mom. i lagen om tjänsteinnehavare i kommuner och välfärdsområden (FFS 304/2003), landskapslag (ÅFS 2004:24) om tillämpning i landskapet Åland av lagstiftning om kommunala tjänstemän kan en person anställas i tjänsteförhållande om personen skött motsvarande uppgifter i kommunen i arbetsavtalsförhållande.

Tjänster inrättas och personal anställs hos arbetsgivaren Jomala kommun med placering vid en viss förvaltning eller vid en viss enhet inom förvaltningen vid anställningens början. Den anställdes placering inom Jomala kommun kan förändras beroende på behovet av personal.

Kommunstyrelsen beslutar om fördelningen av personalresurserna mellan förvaltningarna och om hur personalresurserna inom respektive förvaltning ska disponeras.

Kommunstyrelsen beslutar i de ärenden som åligger kommunen som arbetsgivare såvida inte annorlunda bestämts i andra stadgor eller instruktioner.

## **96 § Ledningsgrupp**

Kommundirektören tillsätter en ledningsgrupp för samordning av den kommunala verksamheten.

## **97 § Arbetsplatssammanträden**

Förvaltningschef sammankallar till sammanträde då det gemensamma utvecklandet av arbetet eller informationen ger anledning härtill. Föreståndare eller annan chef för respektive arbetsplats i kommunen sammankallar vid behov till arbetsplatssammanträden för att diskutera arbetsplatsens angelägenheter.

## **98 § Tjänste- och arbetsbeskrivningar**

För tjänsteinnehavare finns tjänstebeskrivningar och för arbetstagare finns arbetsbeskrivningar som innehåller bestämmelser om personalens ställning i organisationen, kompetenskrav, ansvarsområden, uppgifter och befogenheter. Tjänste- och arbetsbeskrivningar antas av anställande organ.

## **99 § Lediganslående av tjänst**

När en tjänst blir ledig på grund av att innehavaren sagt upp sig, går i pension eller avlider, klargörs det av anställande organ om tjänsten fortfarande behövs eller ska

ändras till ett arbetsavtal. Om den behövs, återbesätter man den efter att den lediganslagits. Om verksamheten däremot kan läggas ner eller arbetsuppgifterna omfördelas på annan personal och tjänsten därför inte längre behövs, dras tjänsten in.

Tjänst kan lediganslås på nytt eller ansökningstiden förlängas, såvida inte sökanden uppfyller behörighetsvillkoren eller om man i övrigt anser att det är nödvändigt att få fler eller nya sökanden. I tillkännagivandet om ett nytt ansökningsförfarande ska nämnas om de tidigare ansökningarna blir beaktade.

Om den som valts till en lediganslagen tjänst eller ett lediganslaget arbetsförhållande inte inleder anställningen på grund av uppsägning eller väljer att inte ställa sig till förfogande eller att anställningen upphävts under prövotiden och ingen utsetts i reserv, kan en ny tjänsteinnehavare/arbetstagare väljas bland de som sökt anställningen och som uppger att ansökan fortfarande gäller.

### **100 § Tillsättande av tjänst**

Har till ansökan inte fogats erforderlig utredning eller om ansökan inte i övrigt är vederbörligen uppgjord ska för sökanden vid behov beredas tillfälle att inom en skälig tid avhjälpa bristfälligheten, förutsatt att det inte är onödigt. Är bristfälligheten ringa kan ansökan oaktat denna bristfällighet tas i beaktande.

I ett tjänsteförhållande som har varit offentligt ledigförklarat kan anställas endast en person som skriftligen har sökt det före ansökningstidens utgång och då uppfyller behörighetsvillkoren. Till ansökan ska fogas en utredning över sökandens behörighet.

Har beslut som gäller antagande av tjänsteinnehavare till tjänst medelst laga kraft vunnit beslut upphävts och ärendet återförvisats för ny handläggning, lediganslås tjänsten på nytt såvida inte vederbörande myndighet till tjänsten antar person som inom utsatt tid sökt densamma och vars ansökan ännu är i kraft. Har beslut upphävts med anledning av fel vid ansökningsförfarande ska tjänsten likväl alltid lediganslås på nytt.

### **101 § Behörighetsvillkor**

Till en tjänst kan endast antas en 18 år fylld person som innehar sådan kunskap och förmåga som en framgångsrik skötsel av tjänsten förutsätter.

I reglemente eller tjänstebeskrivning kan för en tjänst fastställas en högre behörighetsålder än den allmänna behörighetsåldern. Bestämmelsen ska i tillämpliga delar iakttas också då temporära och tillfälliga tjänsteinnehavare anställs.

## 102 § Val och anställning av personal samt övriga beslut

Beslutanderätt vid val och anställning av personal:

<b>Personalkategori</b>	<b>Beslutande organ</b>
Kommundirektör	Kommunfullmäktige
Biträdande kommundirektör, lantbrukssekreterare personalchef och ekonomichef	Kommunstyrelsen
Förvaltningschef	Kommunstyrelsen
Vikarie för förvaltningschef	Kommundirektören vid vikariat om högst tolv (12) månader. Vid längre vikariat, kommunstyrelsen.
Verksamhetschef eller motsvarande ledande eller självständig personal	Kommunstyrelsen eller i fråga om val av personal inom byggförvaltningen, byggnämnden.
Vikarie för verksamhetschef eller motsvarande ledande eller självständig personal	Förvaltningschef vid vikariat om högst tolv (12) månader. Vid längre vikariat, kommunstyrelsen, eller i fråga om val av personal inom byggförvaltningen, byggnämnden.
Övrig personal	Kommundirektören eller i fråga om val av personal inom byggförvaltningen, byggnämnden.
Vikarie för personal som beviljats lagstadgad ledighet (moderskapsledighet, föräldraledighet eller vårdledighet).	Tjänsteinnehavare eller organ som beviljat ledigheten.
Vikarie eller temporär personal om högst tolv (12) månader om inte annat beslutats genom instruktion.	Förvaltningschef efter föredragning av verksamhetschef. Kommundirektör vid val av personal direkt underställd honom/henne. Inom bildningssektorn rektor och barnomsorgschef

Förordnade för tjänsteförhållande för vikarie eller temporär personal utfärdas av förvaltningschefen eller kommundirektören för personal direkt underställd honom/henne.

Den myndighet som ansvarar för respektive verksamhet och som fattat beslut om val och anställning fattar även övriga beslut som berör personalen såsom uppsägning, beviljande av avsked, kollektivavtalsenliga individuella lönetillägg och ålderspension, m.m. Kommunstyrelsen beviljar dock avsked för kommundirektören och lediganslår tjänsten samt beslutar om uppsgiftsrelaterade löner och engångstillägg

samt andra eventuella lönetillägg vars bedömning inte direkt baserar sig på kollektivavtal.

### **103 § Prövotid**

Vid anställning ska prövotid om högst sex (6) månader tillämpas för tjänsteinnehavare och högst sex (6) månader för arbetstagare om inte senare gällande lagstiftning tillåter längre prövotider eller om prövotiderna genom lag förkortas.

Prövotid för tjänsteinnehavare och arbetstagare ska fastslås senast när anställningsbeslutet fattas av anställande organ. Beslut om prövotid, avtal om prövotid och prövotidens längd fattas av den anställande myndigheten.

Efter prövotidens utgång övergår anställningen till ordinarie. Ett beslut om detta ska fattas av anställande myndighet. Likaledes ska ett beslut fattas av anställande myndighet utifall att anställningen ska avbrytas under prövotiden.

Om beslutet är att anställningen ska övergå till ordinarie får beslutet, i de fall anställande myndighet är ett förtroendevalt organ, istället fattas av organets tjänsteinnehavare.

### **104 § Avlöning**

Kommunstyrelsen fastställer personalens löner. Avlöningen för tjänst som ska inrättas eller för tillfälliga arbetsförhållanden utgår enligt arbetets art och ansvarsfullhet, den ordinarie arbetstidens längd samt den kompetens till tjänsten som krävs av tjänsteinnehavaren, med iakttagande av totalavlöningsystemet och med beaktande av bestämmelserna i kollektivavtalet.

### **105 § Läkarintyg**

Utredning om hälsotillstånd krävs inte i följande fall:

- då till tjänsten väljs person som redan står i tjänste- eller arbetsförhållande till den egna kommunen och som redan tidigare företett läkarintyg över sitt hälsotillstånd,
- då tjänsten besätts utan att lediganslås för en tid om högst sex månader,
- eller då förman anser det ej nödvändigt.

### **106 § Ansökan om och beviljande av erfarenhetstillägg**

Arbetstagare ska ansöka om första erfarenhetstillägget skriftligen.

Beviljande av erfarenhetstillägg godkänns av förvaltningschef eller, om denne är förhindrad, kommundirektören på basen av löneräknarens förslag.

### **107 § Semester**

Angående semester, semesterlön, semesterersättning och semesterpenning iakttas vad i kollektivavtalet är stadgat.

Semesterordningen ska fastställas och bringas personalen för kännedom såvitt möjligt minst fyra veckor före semesterns början. Vederbörande myndighet kan på personalens begäran eller av vägande skäl efter att ha berett personalen tillfälle att bli hörd ändra semesterordningen. Har semesterordningen inte fastställts för någon personals vidkommande anses semestern ha börjat den 16 juni under semesteråret.

Semesterordningen fastställs enligt gällande kollektivavtalsenliga bestämmelser av följande:

- kommunstyrelsens ordförande fastställer kommundirektörens semester,
- kommundirektören fastställer semesterordningen för direkt underställd personal
- förvaltningschef fastställer semesterordningen för underlydande personal,
- biträdande kommundirektör, ekonomichef, personalchef, rektor, planläggare och daghemsföreståndare fastställer semesterordningen för underlydande personal.

Under personalens semestrar ska, såvida särskilda skäl ej annat kräver, någon annan i personalen förordnas att handha arbetet.

Tidpunkten för semestrarna ska, såvitt möjligt, under olika år på lämpligt sätt växla mellan personalen.

## **108 § Tjänst- och arbetsledighet**

Med tjänstledighet avses tjänsteinnehavarens befriande från handhavandet av sina tjänsteåligganden. Tjänsteinnehavare kan även beviljas tjänstledighet delvis.

Tjänsteinnehavare som är tjänstledig kan om han eller hon ger sitt samtycke därtill av särskilt skäl förordnas att handha vissa tjänsteåligganden.

Beviljande av tjänstledighet samt tjänstledighetens längd är beroende på vederbörande myndighets prövning, såvida inte till någon del annanstans är stadgat eller bestämt eller med stöd av lagen om kommunala tjänstekollektivavtal (FFS 699/1970) eller senare gällande lagstiftning annorlunda överenskommit. Kan tjänstledighet inte beviljas i enlighet med ansökan, ska den förkastas eller med tjänsteinnehavarens samtycke beviljas för kortare tid än vad som anhållits.

Den anställande myndigheten beslutar om beviljande av tjänst-/arbetsledighet om tjänst-/arbetsledigheten överstiger tolv (12) månader om inget annat är stadgat. Kommunstyrelsen beslutar dock om tjänstledigheter utan lön som överstiger tre (3) månader för personer där kommunstyrelsen är anställande organ.

Kommundirektören, förvaltningscheferna, ekonomichefen, personalchefen, planläggaren samt biträdande kommundirektör beslutar om följande ledigheter för sina underställda:

- beviljande av sådan tjänstledighet eller arbetsledighet som tjänsteinnehavare och arbetstagare har ovillkorlig rätt till enligt lagstiftningen och tjänste- och arbetskollektivavtalet.
- beviljande av tjänstledighet och arbetsledighet efter prövning för högst tolv (12)



månader i sänder, ifall det därvid inte gäller att överväga hur mycket lön som ska betalas under tjänstledigheten eller arbetsledigheten.

Om tjänstledigheten utnyttjas för annat ändamål än det för vilket ledigheten beviljats, kan den avbrytas eller annulleras. Innan beslut tas, bör tjänsteinnehavaren/arbetstagaren beredas tillfälle att bli hörd.

### **109 § Sjukfrånvaro**

Vid arbetsförmåga på grund av sjukdom, skada eller olycksfall ska arbetsförmågan påvisas genom godtagbart läkarintyg eller i särskilda fall genom annan tillförlitlig utredning. Den anställande myndigheten beslutar om när läkarintyg behövs i enlighet med kollektivavtalet.

### **110 § Arbetstiden**

Den ordinarie arbetstiden per vecka är den som fastställts i kollektivavtalen. Det organ som anställer personal beslutar om tiderna för arbetsdagens början och slut.

För personal med period- eller skiftesarbete, uppgörs arbetsscheman.

Eventuella särskilda avtal kan ingås och medföra separata beslut exempelvis gällande byråarbetstiden i kommunen.

### **111 § Utförande av tilläggs-, övertids-, söndags-, kvälls- och nattarbete samt beredskap**

Tjänsteinnehavare är skyldig att för högst en månad i sänder, med stöd av vederbörande myndighet i förmansställning utfärdat skriftligt förordnande, utföra tilläggs-, övertids-, söndags-, kvälls-, och nattarbete samt att vara i beredskap i enlighet med gällande kollektivavtal.

### **112 § Arbetsskiftsarrangemang**

Kan tjänsteinnehavare eller arbetstagare på grund av tvingande hinder inte infinna sig i arbete vid sitt skift, ska han/hon så snart som möjligt underrätta sin förman om saken. I stället för tjänsteinnehavare/arbetstagare som uteblir eller uteblivit från sitt arbetsskift, ska man i första hand söka få annan tjänsteinnehavare/arbetstagare än sådan som just avslutat sitt arbetsskift.

Blir man tvungen att tillfälligt inkalla tjänsteinnehavare till arbete under veckans andra fredag eller med i arbetstidslagen stadgade förutsättningar under tjänsteinnehavarens veckovila ska

- inkallas i första hand till arbete sådan tjänsteinnehavare/arbetstagare som frivilligt samtyckt eller samtycker härtill
- eftersträvas vid inkallande till arbetet en altherning så att inte samma tjänsteinnehavare/arbetstagare fortlöpande kallas till sagda arbete, och
- eftersträvas, såvida frågan inte är om nödarbete, ett undvikande av inkallande till arbete om detta medför oskäligen olägenhet för tjänsteinnehavaren/arbetstagaren.

### **113 § Deltidsarbete**

Av särskilda skäl kan förvaltningschef, rektor, ekonomichef och biträdande kommundirektör, med beaktande av grunderna i enlighet med kollektivavtalet, bevilja underställda huvudtjänsteinnehavaren/arbetstagaren rätt att under viss tid utföra deltidarbete och att i sådant fall bestämma arbetstiden. Härvid nedsätts lönen med iakttagande av bestämmelserna i kollektivavtalet eller, om sådana inte finns, med iakttagande av de grunder som godkänts av kommunstyrelsen.

### **114 § Bisysslottillstånd**

Beslut om beviljande av bisysslottillstånd samt om emottagande och innehav av bisyssla fattas av kommunstyrelsen. För närmare definition av bisyssla se 18 § lagen om tjänsteinnehavare i kommuner och välfärdsområden (FFS 304/2003),

### **115 § Avstängning från tjänsteutövning**

Beslut om avstängning av en tjänsteinnehavare från tjänsteutövning fattas av den anställande myndigheten.

### **116 § Varning**

Det ankommer på anställande myndighet att utfärda skriftlig varning i de fall skriftlig varning ska föregå en uppsägning. När anställande myndighet är kommunstyrelsen utfärdas dock skriftlig varning av kommundirektören

Före skriftlig varning utfärdas ska ett hörande hållas och en skriftlig redogörelse för den handling, underlåtenhet eller olämpliga uppträdande vartill tjänsteinnehavaren/arbetstagaren påstås ha gjort sig skyldig delges tjänsteinnehavaren.

### **117 § Upphörande av anställning och permittering**

Beslut om upphörande av anställning och om permittering fattas av den anställande myndigheten.

### **118 § Tjänsteinnehavares beslutanderätt i övriga personalfrågor**

Kommundirektören, förvaltningscheferna, ekonomichefen, personalchefen, planläggaren samt biträdande kommundirektör beslutar om följande personalfrågor för sina underställda:

1. tjänstereseförordnande för underställda tjänstemän och arbetstagare.
2. förordnande vid behov av personalen att utföra mertids-, övertids-, lördags- och söndagsarbete samt att vara i beredskap.
3. begäran om upplysningar om hälsotillstånd och förordnande av kontroller och undersökningar av hälsotillstånd.

## **119 § Löneförhandlingar**

Förhandlingar om lönejusteringar förs av kommundirektören eller personalchefen eller annan av kommundirektören utsedd tjänsteinnehavare. Kommunstyrelsens ordförande ska meddelas i god tid innan löneförhandlingar hålls och kan efter egen bedömning närvara vid förhandlingstillfällena. Kommundirektören förhandlar om lönejusteringar med kommunstyrelsens ordförande.

Förhandlingsresultaten fastställs av kommunstyrelsen.

## **XII. KOMMUNENS EKONOMISKA FÖRVALTNING**

### **120 § Budgetdirektiv**

Kommunstyrelsen utfärdar senast i juni månad budgetdirektiv till förvaltningarna inför budgetberedningen.

### **121 § Budgetens verkställighet**

Kommunfullmäktige godkänner i budgeten verksamhetsmål, anslag och beräknade inkomster för de enskilda organens uppgifter och projekt.

Kommunstyrelsen utfärdar vid behov verkställighetsdirektiv. Byggnämnden kan också utfärda dylika direktiv till nämnden underlydande förvaltning.

### **122 § Ändringar i budgeten**

Ändringar i budgeten ska föreläggas kommunfullmäktige under budgetåret. Efter budgetåret kan ändringar i budgeten behandlas endast i undantagsfall. Efter det att bokslutet har undertecknats kan förslag till ändringar i budgeten inte föreläggas kommunfullmäktige.

Vid förslag till ändringar i anslagen bör det också utredas vilken verkan ändringarna får på målen för verksamheten och på de beräknade inkomsterna. Likaså måste man innan ändringar görs i målen för verksamheten eller i de beräknade inkomsterna utreda ändringarnas inverkan på anslagen.

Kommunstyrelsen har rätt att besluta om betalning av sådan utgift som är bindande för kommunen och brådskande även om tillräckligt anslag för ändamålet saknas. Kommunstyrelsen ska utan dröjsmål förelägga kommunfullmäktige förslag om beviljande av anslag eller förhöjning av anslag.

### **123 § Försäljning av anläggningstillgångar**

Beslut om försäljning av fasta anläggningstillgångar fattas av kommunstyrelsen enligt de grunder som kommunfullmäktige godkänt.

Beslut om försäljning av lösa anläggningstillgångar och annan lös egendom fattas av den myndighet som ansvarar för ifrågavarande tillgångar.

### **124 § Godkännande av avskrivningsplan**

Kommunfullmäktige godkänner grunderna för avskrivningar enligt plan. Grundförbättringar på anläggningstillgångar läggs till den oavskrivna anskaffningsutgiften, ifall det inte finns särskilda skäl att göra en separat avskrivning för ombyggnaden.

Utifrån de grunder som kommunfullmäktige antagit för avskrivningarna enligt plan antar kommunstyrelsen avskrivningsplaner för enskilda nyttigheter eller kategorier av nyttigheter.

Kommunstyrelsen fastställer en gräns för små anskaffningar som underlag för avskrivningskalkylen.

### **125 § Finansförvaltningen**

I samband med antagandet av budgeten beslutar kommunfullmäktige om förändringar i långivningen och det främmande kapitalet.

Kommunstyrelsen beslutar om upplåning av budgetlån inom de ramar kommunfullmäktige angett i samband med antagande av budgeten.

Kommunstyrelsen beslutar om övriga frågor som gäller finansiering och penningrörelse samt kan vid behov utfärda närmare föreskrifter och anvisningar för finansförvaltningen.

Kommunstyrelsen kan delegera rätt att besluta om upplåning och placeringar vidare till andra organ och tjänstemän.

### **126 § Fastställande av avgifter**

Kommunfullmäktige bestämmer de allmänna grunderna för avgifterna.

### **127 § Riskhantering**

Kommunstyrelsen ansvarar för hur riskhanteringen realiserar och samordnas och beslutar om försäkring av kommunens egendom och ansvar. Kommunstyrelsen kan delegera denna kompetens till andra organ och tjänstemän.

## **XIII. GRANSKNING AV FÖRVALTNING OCH EKONOMI**

### **128 § Övervakningssystem**

Övervakningen av kommunens förvaltning och ekonomi ordnas så att den externa och interna övervakningen tillsammans bildar ett heltäckande övervakningssystem.

Den externa övervakningen ordnas oberoende av den arbetande ledningen. För den externa övervakningen ansvarar utsedda revisorer.

Kommunstyrelsen ansvarar för ordnandet av den interna övervakningen och utfärdar vid behov direktiv för denna övervakning.

### **129 § Revisorer**

För den granskning av förvaltningen och räkenskaperna som ska utföras för varje löpande räkenskapsår väljer kommunfullmäktige efter nyval för sin mandatperiod två revisorer och för var och en av dem en personlig ersättare. Därtill utser kommunfullmäktige en tredje revisor som fungerar som yrkesrevisor.

Kommunfullmäktige utser en av revisorerna till ordförande och en till vice ordförande.

### **130 § Revisorernas sammanträden**

Revisorerna samlas till sitt första sammanträde på kallelse av ordföranden samt till övriga sammanträden på det sätt som de beslutar.

### **131 § Revisorernas mandatperiod**

Revisorernas uppgift omfattar granskning av förvaltningen och ekonomin för de fyra räkenskapsår som deras mandatperiod omfattar.

Revisorernas uppdrag upphör då kommunfullmäktige har godkänt bokslutet för mandatperiodens sista räkenskapsår.

### **132 § Revisorernas uppgifter**

Revisorernas uppgifter anges i kommunallagen.

I bokföringshandlingarna ska revisorerna göra anteckningar om utförd granskning.

### **133 § Revisorernas berättelse**

Efter slutförd revision för räkenskapsåret ska revisorerna utan dröjsmål, dock senast före utgången av maj månad, sammanställa en revisionsberättelse över utförd revision.

Av revisorernas berättelse ska bland annat framgå:

1. när granskningsarbetet utförts och vilka som deltagit i det,
2. utlåtande med anledning av de i 75 § kommunallagen nämnda uppgifterna,
3. under revisionsarbetet gjorda iakttagelser,
4. eventuella anmärkningar och orsakerna härtill,
5. huruvida bokslutet bör antas, samt
6. huruvida ansvarsfrihet kan beviljas de redovisningsskyldiga, som handhaft kommunens förvaltning och ekonomi.

Berättelsen ska dateras och undertecknas av de revisorer som deltagit i granskningsarbetet. Härvid har revisor rätt att foga reservation till berättelsen.

### **134 § Sekretessbestämmelser**

Revisor och revisorns ersättare ska iaktta bestämmelserna om hemlighållande av handlingar och ärenden.

---

Att ovanstående förvaltningsstadga överensstämmer med kommunfullmäktiges beslut intygas av:

Jomala den xx.xx.2024

Christian Dreyer  
Kommundirektör



# Kommunfullmäktiges delegeringsbeslut Jomala kommun

Antagen av kommunfullmäktige den 15 maj 2012 § 54.  
Ändrad av kommunfullmäktige den 25 februari 2014 § 15.  
Ändrad av kommunfullmäktige den 14 april 2015 § 35.  
Ändrad av kommunfullmäktige den 15 september 2015 § 65.  
Ändrad av kommunfullmäktige den 14 juni 2016 § 55.  
Ändrad av kommunfullmäktige den 30 augusti 2016 § 66.  
Ändrad av kommunfullmäktige den 31 januari 2017 § 6.  
Ändrad av kommunfullmäktige den 13 mars 2018 § 18.  
Ändrad av kommunfullmäktige den 16 juni 2020 § 42.  
Ändrad av kommunfullmäktige den 8 december 2020 § 94.  
Ändrad av kommunfullmäktige den 17 maj 2022 § 22.  
Träder i kraft 24.6.2022.



<b>1. Biblioteks- och kulturförvaltningen</b>	<b>1</b>
Biblioteks- och kulturchef .....	1
<b>2. Centraförvaltningen</b>	<b>1</b>
Ekonomichef .....	1
Planläggare.....	1
<b>3. Fritidsförvaltningen</b>	<b>1</b>
Fritidschef .....	1
<b>4. Skolförvaltningen</b>	<b>2</b>
Skoldirektör.....	<b>Fel! Bokmärket är inte definierat.</b>
Rektor.....	2
Biträdande rektor.....	2
Föreståndare på fritidshem.....	2
<b>5. Socialförvaltningen</b>	<b>3</b>
Socialchef.....	3
Socialarbetare.....	<b>Fel! Bokmärket är inte definierat.</b>
Byråsekreterare .....	3
Barnomsorgschef .....	3
Föreståndare på daghem.....	3
Äldreomsorgsledare .....	3
Hemserviceledare.....	4
<b>6. Tekniska förvaltningen</b>	<b>4</b>
Teknisk chef.....	4

## DELEGERING AV BESLUTANDERÄTT

Utöver vad annars är föreskrivet överförs beslutanderätt till tjänsteinnehavare enligt vad som stadgas nedan. Vid förhinder beslutar respektive tjänsteinnehavares överordnade vikarie.

### 1. BIBLIOTEKS- OCH KULTURFÖRVALTNINGEN

#### *Biblioteks- och kulturchef*

- Godkänna bibliotekets låneregler och utfärda anvisningar för anskaffningar och bibliotekets skötsel samt övervaka att de följs.
- Fastställa straffavgifterna för försenade böcker och medier.
- Besluta om de allmänna öppethållningstiderna för biblioteksverksamheten.
- Besluta om beviljande av understöd för kulturprojekt inom budgeterade medel.

### 2. CENTRALFÖRVALTNINGEN

#### *Ekonomichef*

- Göra tidsbundna räntedepositioner om maximalt tre (3) månader i enlighet med god förvaltning.
- Besluta om att uppta lån i enlighet med kommunfullmäktiges beslut.

#### *Planläggare*

- Besluta om samtycke till avvikelser i byggärenden där Jomala kommun såsom granne berörs. Ifall samtycke inte kan ges ska ärendet föras till behandling i kommunstyrelsen för eventuellt samtycke.

### 3. FRITIDSFÖRVALTNINGEN

#### *Fritidschef*

- Tillfälligt, för en tid om högst tolv (12) månader, uthyra eller överlåta lokaliteter, byggnader och anläggningar som styrelsen förvaltar, ifall inte uppgiften tilldelats annan förvaltning eller delegerats av förvaltningschefen till annan tjänsteman.
- Uthyrning av Vikingahallens caféutrymmen och kioskutrymmena invid Vikingavallen kan efter anbudsförfarande ske för en tid om högst fyra (4) år.
- Besluta om de allmänna öppethållningstiderna för de kommunala anläggningarna inom verksamhetsområdet.
- Besluta om tillfälliga besöksförbud om högst sex (6) kalendermånader till de kommunala anläggningarna inom verksamhetsområdet.
- Bevilja verksamhetsbidrag för föreningar som bedriver idrotts-, kultur- eller ungdomsverksamhet i enlighet med fastställda regelverk och beviljade medel.
- Bevilja bidrag för grundrenovering av fastigheter i enlighet med fastställda regelverk och beviljade medel.

#### 4. BILDNINGSFÖRVALTNINGEN

##### *Utbildningschef*

- Besluta om direktiv och anvisningar för bildningsverksamheten.
- Besluta i frågor om södra Ålands gemensamma skoldatanät.
- Godkänna skolans arbetsplans administrativa del.
- Godkänna rektor och vice rektors anställningsvillkor inom kollektivavtalets ramar.
- Handlägga och besluta i disciplinära personalärenden.
- Godkänna skolornas beredskaps-, kris- och räddningsplaner samt andra motsvarande planer.
- Besluta om överföring till undervisning i träningsundervisning eller anpassad läroplan.
- Besluta om intagning av barn till Fritidshem Ugglan och besluta om eventuella ändringar.
- Ingå avtal med andra kommuner om köp och försäljning av fritidshemsplatser.
- Avge utlåtanden i bildningsfrågor till kommunens övriga organ.
- Avgöra ansökan om skolgång i kommunens skolor för elev som är bosatt i annan hemkommun.
- Avgöra ansökan om skolgång i annan kommuns skolor för elev som är bosatt i Jomala.
- Avgöra elevs ansökan om ledighet som är längre än 16 skoldagar.

##### *Rektor*

- Besluta om direktiv och anvisningar till personalen för skolverksamheten och fritidshemsverksamheten.
- Verkställa budgeten för sitt verksamhetsområde inom givna ramar och målsättningar.
- Godkänna personalens anställningsvillkor inom kollektivavtalets ramar.
- Godkänna personalens semesterordningar.
- Godkänna plan för personalens utbildning.
- Besluta om timresursens (lärartimmarnas) fördelning och användning.
- Besluta om förläggande av personalens dagliga arbetstider.
- Förordna vid behov personalen till mertids- eller overtidsarbete.
- Anhängiggöra disciplinära personalärenden för skoldirektörens handläggning.
- Besluta om personalens fortbildning, deltagande i kurser, tjänsteresor och dylikt.
- Anställa tjänsteinnehavare och arbetstagare för en tid om högst tolv (12) månader.
- Besluta om annan tjänstledighet eller arbetsledighet i enlighet med kommunens direktiv för en tid om högst tolv (12) månader.
- Besluta i skolskjutsfrågor under skoldagen förorsakade av skolverksamheten.
- Besluta om tidpunkten för insättande av annonser och delgivningar gällande tidsbundna tjänster och befattningar.
- Avgöra elevs ansökan om ledighet mellan 6-15 skoldagar. Elevens lärare avgör ansökningar upp till 5 skoldagar.
- Fatta beslut i elevvårdsfrågor.
- Rektorn har rätt att utse en gemensam ledningsgrupp för lågstadieskolorna i kommunen.
- Bevilja i tjänstekollektivavtalet avsedd moderskaps-, faderskaps-, föräldra- och vårdledighet samt övriga lagstadgade tjänstledigheter.

##### *Biträdande rektor*

- Vara närmsta förman för personal vid skolan och föreståndaren vid fritidshemmet då rektor inte är på plats.
- Besluta om intagning av barn till fritidshemmet och besluta om eventuella ändringar.
- Vikariera rektor vid dennes semester, sjuk- och tjänstledigheter eller vid jäv.

- På uppdrag av rektor besluta om förläggande av personalens dagliga arbetstider på skolan och för föreståndaren vid fritidshemmet.
- På uppdrag av rektor godkänna personalens semesterordningar på skolan och för föreståndaren vid fritidshemmet.
- Förordna vid behov personalen till mertids- eller overtidsarbete.
- Besluta i skolskjutsfrågor under skoldagen förorsakade av skolverksamheten vid skolan.
- På uppdrag av rektor avgöra elevs ansökan om ledighet mellan 6-15 skoldagar. Elevens lärare avgör ansökningar upp till 5 skoldagar.
- Vid rektors frånvaro ansvara för driftsfrågor som berör skolan.

#### ***Föreståndare på fritidshem***

- Bevilja tjänstledighet utan lön för högst sju (7) dagar sammanhängande och besluta om vikarie.
- Anställa vikarier för en tid om högst fjorton (14) dagar sammanhängande.

#### ***Barnomsorgsledare***

- Besluta om intagning av barn till kommunens barnomsorg och besluta om ändring av barnomsorg.
- Besluta om barnomsorgsavgifter och avgifter för fritidshemsverksamheten inom ramen för fastställda grunder.
- Anställa tjänsteinnehavare och arbetstagare för en tid om högst tolv (12) månader.
- Bevilja i tjänstekollektivavtalet avsedd moderskaps-, faderskaps-, föräldra- och vårdledighet samt övriga lagstadgade tjänstledigheter.
- Besluta om annan tjänstledighet eller arbetsledighet i enlighet med kommunens direktiv för en tid om högst tolv (12) månader.
- Besluta om villkorligt val av tjänsteman eller arbetstagare enligt 3 § 2 mom. LL om kontroll av brottslig bakgrund hos personer som ska arbeta med barn (ÅFS 2004:3) eller senare gällande motsvarande lagstiftning.
- Ingå avtal med andra kommuner om köp och försäljning av barnomsorgsplatser.
- Besluta om planeringsdagar inom barnomsorgen.

#### ***Föreståndare på daghem***

- Bevilja tjänstledighet utan lön för högst sju (7) dagar sammanhängande och besluta om vikarie.
- Anställa vikarier för en tid om högst fjorton (14) dagar sammanhängande.

#### ***Byråsekreterare***

- Besluta om beviljande av hemvårdsstöd för barnfamiljer och partiellt hemvårdsstöd för skolbarn.

## **5. ÄLDREOMSORGSFÖRVALTNINGEN**

#### ***Äldreomsorgschef***

- Besluta om närståendevård för klienter över 65 år.
- Besluta om uthyrande av lägenhet i Rönngården och teckna hyresavtal.
- Besluta om intagning och ingå avtal om vård inom äldreomsorgen (t.ex. vad gäller boende på Folkhälsans allaktivitetshus).
- Anställa tjänsteinnehavare och arbetstagare för en tid om högst tolv (12) månader.

- Bevilja i tjänstekollektivavtalet avsedd moderskaps-, faderskaps-, föräldra- och vårdledighet samt övriga lagstadgade tjänstledigheter.
- Besluta om annan tjänstledighet eller arbetsledighet i enlighet med kommunens direktiv för en tid om högst tolv (12) månader.
- Fastställa klientavgifter för vårdtagare vid Folkhälsans allaktivitetshus.
- Fastställa hemserviceavgifter och andra avgifter inom ramen för av kommunfullmäktige fastställda grunder.
- Fastställa vård- och serviceplaner.
- Besluta om hemvårdshjälp och trygghetsalarm.
- Besluta om upplåtande av avlastningsrummet.

#### *Hemserviceledare*

- Bevilja tjänstledighet utan lön för högst sju (7) dagar sammanhängande och besluta om vikarie.
- Anställa vikarier för en tid om högst fjorton (14) dagar sammanhängande.

## 6. TEKNISKA FÖRVALTNINGEN

#### *Teknisk chef*

- Ingå entreprenadavtal beträffande byggande som kommunen utför eller låter utföra i enlighet med kommunstyrelsens beslut.
- Besluta om mottagande av på entreprenad utförda arbeten beträffande vilka kommunstyrelsen eller tjänsteman ingått entreprenadavtal samt godkänna att byggen som utförs i egen regi tas i bruk eller överläts.
- Bestämma och övervaka säkerheter för entreprenadavtal då det är fråga om bankgaranti eller garanti från försäkringsbolag.
- Ingå överlåtelseavtal i samband med byggande som kommunen utför eller låter utföra i de fall avtalet inte medför ersättningsskyldighet för kommunen eller då kommunfullmäktige eller kommunstyrelsen fastställt grunderna för ersättningen.
- Besluta om försäkringar under byggnadstiden vid byggnadsarbeten som kommunen utför eller låter utföra tills de slutliga försäkringarna träder i kraft.
- Besluta om försäljning av mylla, grus, sand, övriga jordarter och trädbestånd, vilka avlägsnas på grund av byggnads- eller skogsvårdsarbeten eller i enlighet med särskilt fastställda grunder.
- Besluta om fastighetstjänster till utomstående samt om de avgifter som härvid bör uppbäras i enlighet med grunder som fullmäktige fastställt.
- Ingå avtal om anslutning till vatten- och avloppsverk beträffande byggnad som ligger inom vatten- och avloppsverkens verksamhetsområde och som kan anslutas med iakttagande av de allmänna anslutningsbestämmelserna.
- Godkänna skiss-, huvud- och arbetsritningar, byggnads- och arbetsbeskrivningar, kostnadsförslag samt övriga byggplaner som uppgörs för de byggnader och konstruktioner, som på kommunens försorg ska uppföras och för vilka handlingar slutgiltigt godkänns av kommunfullmäktige, kommunstyrelsen eller annat kommunalt organ med stöd av direktiv eller delegeringsbeslut.
- Besluta om grävningstillstånd och andra åtgärder på kommunens fastigheter, vägar, gator samt gång- och cykelleder så länge framkomligheten eller användningen av dessa inte påverkas märkbart och eventuella störningar endast är tillfälliga.
- Besluta om bidrag för byggande av busskur i enlighet med beviljade medel och av kommunstyrelsen fastställda principer.

Kommunfullmäktiges delegeringsbeslut  
Jomala kommun

---

---

Att detta delegeringsbeslut överensstämmer med kommunfullmäktiges beslut intygas av:

Jomala den 29 juni 2022

Christian Dreyer  
Kommundirektör

## RIKTLINJER FÖR HÅLLBARHETSARBETE

Antagen av kommunstyrelsen i Jomala den xx.xx.2024 §

### 1. Inledning

Kommunerna har en central roll i genomförandet av de globala och lokala klimat- och hållbarhetsmålen eftersom de kan dela upp stora klimatmål till mer konkreta åtgärder. Kommunerna bör eftersträva ett aktivt klimat- och hållbarhetsarbete i alla sina verksamheter.

Jomala kommun har genom en politiskt tillsatt arbetsgrupp tagit fram ett underlag till en klimat- och hållbarhetsstrategi utifrån de tre hållbarhetsdimensionerna; ekologisk, social och ekonomisk hållbarhet. Efter att kommunstyrelsen under 2023 tagit del av underlaget gavs förvaltningen i uppdrag att med utgångspunkt i kommitténs arbete ta fram ett dokument som kan tillämpas konkret för budgetarbete och verksamhetsutveckling. Uppdraget resulterade i detta dokument, ”Riktlinjer för hållbarhetsarbete”.

Syftet med detta styrdokument är att samordna riktningen för Jomala kommuns hållbarhetsarbete. I dokumentet fastställs rutiner och styrande visioner för arbetet. Konflikter mellan detta och andra dokument ska elimineras i samband med att de uppdagas.

### 2. Implementering och uppföljning av hållbarhetsarbetet

Hållbarhetsarbetet konkretiseras årligen i budgeten och de uppdrag som formuleras för de kommande åren. Riktlinjer för hållbarhetsarbetet ska i tillämpliga delar beaktas vid kommunens budgeteringsprocess. Uppföljningen av hållbarhetsarbetet ska ske årligen i kommunens bokslut. Detta arbetssätt gör det även möjligt för kommuninvånare och övriga aktörer att följa med kommunens hållbarhetsarbete.

1. Förvaltningen lyfter under höstens budgetseminarium relevanta hållbara satsningar som bör utredas och verkställas under kommande verksamhetsår. Det är förvaltningschefernas uppdrag att se till att utvecklingen inom ens specifika område är i enlighet med kommunens hållbarhetsvisioner samt att nödvändiga projekt och satsningar lyfts till budgetseminariet.
2. Kommunstyrelsen och kommunfullmäktige kan välja att godkänna förvaltningens förslag, justera förvaltningens förslag samt lägga till uppdrag som ska utredas/verkställas under verksamhetsåret.
3. Uppsatta klimat- och hållbarhetsmål utreds och förverkligas under budgetåret.
4. Förverkligandet av klimat- och hållbarhetsmålen redovisas i bokslutet.

För att säkerställa att hållbarhetsarbetet beaktas löpande ska det där relevant framgå hur man beaktar hållbarheten i ett ärendes beredning. En hållbarhetskonsekvensanalys ska genomföras och framgå ur protokollet åtminstone i samband med beredning eller uppdatering av styrdokument samt i ärenden där det anses vara relevant med tanke på dess beskaffenhet.

För att säkerställa att hållbarhetsarbetet prioriteras av förvaltningen bör även kommunstyrelsen involveras genom de fördjupningsområden som möjliggörs enligt 51 § förvaltningsstadgan. Varje gång en ny kommunstyrelse tillträder bör åtminstone en ledamot tilldelas fördjupningsområdet "klimat- och hållbarhetsfrågor" i den interna arbetsordningen.

### **3. Visioner för hållbarhetsarbetet**

Jomala kommuns arbete ska alltid genomsyras av ett hållbart och strategiskt tänk, där utmaningar hanteras innan det blir ett problem. Nedan presenteras styrande visioner för hållbarhetsarbetet i Jomala kommun. Visionerna som listats i strategin är bindande, men hur de ska uppnås lämnas öppet.

#### **Styrande visioner:**

1. Kommunen skapar förutsättningar för en aktiv och berikande fritid för dess invånare.
2. Kommunen satsar på personalens välmående och kompetensutveckling. Det ska finnas goda förutsättningar för att göra ett gott arbete i kommunen.
3. Jomala kommun strävar till att kontinuerligt minska sina koldioxidutsläpp.
4. Kommunens strävar till att vattendrag ska uppfylla de kvalitetsmål som stadgas i vattenlagen (1996:61) för landskapet Åland.
5. Kommunen värnar om sin biologiska mångfald och eftersträvar ett ekosystem i balans.
6. Bostadsområden och tillhörande infrastruktur planeras strategiskt med hänsyn till hållbarhet och framtida behov.
7. Kommunen digitaliserar sin tjänsteproduktion gentemot medborgarna i den mån det är möjligt utan att kvalitet eller tillgänglighet går förlorad.
8. Kommunens inköp och upphandlingar bör beakta klimat- och hållbarhetskrav.
9. Jomala strävar efter att vara en tillgänglig och inkluderande kommun, oavsett kommuninvånarens behov och livssituation.
10. Kommunen strävar till att skydda skyddsvärda områden inom kommunen genom markanvändningsplanering.

---

Att dessa principer överensstämmer med kommunstyrelsens beslut intygas av:

Jomala den



## Bilaga A - KST § 162

### REGLER FÖR FLAGGNING VID JOMALA KOMMUNS FASTIGHETER

Fastställda av kommunfullmäktige 21.12.1993, § 155

Kompletterade av kommunfullmäktige 20.04.1999, § 47

Utgående från KFG:s ovannämnda beslut skall flaggning ske vid kommunens fastigheter vid följande tillfällen:

- dagen för högtidlighållande av Ålands demilitarisering och neutralisering, den 30 mars (**komplettering § 47/99**)
- Ålands flaggas dag, den sista söndagen i april
- 1 maj
- självstyrelsedagen, den 9 juni
- midsommardagen (flaggningen inleds senast kl. 18.00 på midsommarafteon och slutar på midsommardagen kl. 21.00)
- FN-dagen, den 24 oktober
- svenska dagen, den 6 november
- självständighetsdagen, den 6 december.

Vid kommunalgården och vid vallokal hissas flaggan dessutom den dag då val förrättas:

- lagtings- och kommunalval
- riksdagsval
- presidentval.

Vid kommunalgården hissas även flaggan den dag då presidenten tillträder sitt ämbete.

Flaggan hissas kl. 08.00 och halas vid solnedgången, dock senast kl. 21.00.

#### Användningen av Finlands flagga

Vid byggnad som förfogar över flera än en flaggstång hissas på självständighetsdagen även Finlands flagga.

#### Förnämligaste läget

Begreppet avser dominerande plats i förhållande till andra flaggstänger och omgivning. Är detta inte tillräckligt utmärkande avses med förnämligaste läget placering längst till vänster från den plats där man normalt ser på byggnaden eller från den riktning man huvudsakligen närmar sig byggnaden. Är avståndet mellan byggnaden och flaggstängerna så stort, såsom vid självstyrelsegården, att man närmar sig byggnaden mellan denna och flaggstängerna gäller regeln från byggnaden sett.

Ålands flagga skall hissas i det förnämligaste läget.

#### Sorgflaggning

Flaggan hissas vid sorgflaggning först upp och sedan på halvstång. Flaggningen börjar

vid dödsbudet och slutar när dagen är slut.

Vid flaggning på begravningsdag skall flaggan hissas på halvstång och sedan efter jordfästningen i topp för resten av dagen.

halvstång = 2/3 av stången

#### Annan flaggning

Flaggan får användas för att högtidlighålla allmänna eller enskilda högtids- eller bemarkelsedagar samt som en symbol för landskapet och dess folk.

Varje institution får alltså flagga för att hedra en speciell dag som har betydelse för institutionen.

Vid gästbesök på en institution eller fastighet kan, om man anser det motiverat, besöket hedras med flaggning. Är det fråga om besök från riket eller annat land och man har flere flaggstänger bör man använda ifrågavarande flagga, dock så att Ålands flagga skall inta det förnämligaste läget.

---

Att dessa regler överensstämmer med kommunfullmäktiges beslut, intygas.

Jomala den 21 april 1999

Robert Lindfors  
Kommundirektör

---

DOKUMENT  
24-08-07  
1.13

## RIKTLINJER FÖR FLAGGNING VID JOMALA KOMMUNS FASTIGHETER

Fastställda av kommunfullmäktige 21.12.1993, § 155  
Kompletterade av kommunfullmäktige 20.04.1999, § 47  
Kompletterade av kommunfullmäktige xx.xx.2024. § xx

Flaggning är ett traditionellt sätt att visa extra uppmärksamhet vid speciella tillfällen och har ett stort symbolvärde som bidrar till ökad känsla av festlighet, deltagande och till att visa det kommunala engagemanget. Aktuella riktlinjer är framtagna för att underlätta och tydliggöra rutiner för flaggning i Jomala kommun.

Jomala kommun ska vid kommunens flaggstänger flagga vid officiella flaggdagar fastställda av lagtinget genom Landskapslag (1992:41) om Ålands flagga. Dessa dagar är:

- Dagen för högtidlighållande av Ålands demilitarisering och neutralisering, den 30 mars
- Ålands flaggas dag, den sista söndagen i april
- Självstyrelsedagen, den 9 juni

Jomala kommun flaggar även vid ett antal av de officiella flaggdagarna i Finland i enlighet med Förordning om flaggning med Finlands flagga (26.5.1978/383). Dessa dagar är:

- Valborgsdagen, den 1 maj
- Midsommardagen (flaggningen inleds senast kl. 18.00 på midsommarafton och slutar på midsommardagen kl. 21.00)
- Självständighetsdagen, den 6 december

Övriga flaggdagar som kommunen flaggar:

- Nationella veterandagen, den 27 april
- Europadagen, den 9 maj
- FN-dagen, den 24 oktober
- Svenska dagen, den 6 november
- Barnkonventionens dag, den 20 november

Vid kommunalgården och vid vallokal hissas flaggan dessutom den dag då följande val förrättas:

- Lagtings- och kommunalval
- Riksdagsval
- Presidentval
- Europaparlamentsval
- Kommunal folkomröstning

Vid kommunalgården hissas även flaggan den dag då presidenten tillträder sitt ämbete.

Flaggan hissas kl. 08.00 och halas vid solnedgången, dock senast kl. 21.00.

### Användningen av Finlands flagga

Vid byggnad som förfogar över flera än en flaggstång hissas på självständighetsdagen även Finlands flagga.

### Förnämligaste läget

Ålands flagga skall hissas i det förnämligaste läget. Begreppet avser dominerande plats i

förhållande till andra flaggstänger och omgivning.

#### Sorgflaggning

Sorgflaggning görs då anställda eller förtroendevalda inom kommunen avlidit. Flaggan hissas vid sorgflaggning först upp och sedan på halvstång (halvstång = 2/3 av stången). Flaggningen börjar vid dödsbudet och slutar när dagen är slut. Vid flaggning på begravningsdag skall flaggan hissas på halvstång och sedan efter jordfästningen i topp för resten av dagen.

#### Annan flaggning

Flaggan får användas för att högtidlighålla allmänna eller enskilda högtids- eller bemerkelsedagar samt som en symbol för landskapet och dess folk. Varje institution får flagga för att hedra en speciell dag som har betydelse för institutionen.

Vid gästbesök på en institution eller fastighet kan, om man anser det motiverat, besöket hedras med flaggning. Är det fråga om besök från riket eller annat land och man har flera flaggstänger bör man använda ifrågavarande flagga, dock så att Ålands flagga skall inta det förnämligaste läget.

---

Att dessa regler överensstämmer med kommunfullmäktiges beslut, intygas.

Jomala den xx.xx.2024

# Bilaga A - KST § 164

## REGLER FÖR TORGHANDEL I JOMALA KOMMUN

Fastställda av kommunstyrelsen 08/04 1991

### 1 §

Vid bedrivande av torghandel i Jomala kommun bör iakttas gällande lagar och förordningar, eventuell ordningsstadga för Jomala kommun, samt dessa regler för torghandel.

### 2 §

Torghandel får ske på av kommunstyrelsen godkänd plats, antingen på kommunens område eller på privat område.

Sker torghandel på privat område, skall detta ske på område som är avsett för handelsverksamhet eller på annat område som är lämpligt för torghandel.

Torghandel får ske vardagar måndag - lördag mellan kl 7.00 och 18.00.

Varor, försäljningsstånd och andra hjälpmedel får hämtas till försäljningsplatsen tidigast ovan angivna tid och försäljningen får inledas omedelbart. Försäljningen skall avslutas senast kl 18.00 och samtliga varor, försäljningsstånd och övriga hjälpmedel skall vara bortförda senast kl 18.30.

Försäljarna ombesörjer själva uppsamling och borttransport av allt avfall från torghandeln.

### 3 §

Följande varor får försälas vid torghandel:

#### A. Livsmedel:

1. Potatis, rotfrukter och grönsaker.
2. Fukt, bär, svamp och honung.
3. Färsk fisk, som bör vara isad och förvarad i icke läckande kärl, rökt fisk, levande skaldjur, samt i kärl förpackad salt- och kryddfisk.
4. Oplockad fågel och oflått viltbråd.
5. Ägg.
6. Färdigpackat matbröd och kaffebröd, färdigpackade piroger, samt
7. med hälsönämndens tillstånd läskedrycker, kaffe, te, samt kaffebröd.

Närmare anvisningar kan ges av hälsönämnden.

#### B. Blommor, prydnadsväxter, växt- och trädgårdsprodukter.

#### C. Kortvaror, textil-, hemslöjds- och övriga produkter enligt prövning av kommunstyrelsen.

Varor ur grupperna B och C bör säljas vid särskilda försäljningsstånd på tillräckligt avstånd från livsmedel.

#### 4 §

Rätt att bedriva torghandel har

- A. Person, som i vederbörlig ordning gjort näringsanmälan och, om så fordras, erhållit näringstillstånd.
- B. Allmogen och innehavare av lägenhet på landsbygden.  
Dessa har rätt att utan särskild näringsanmälan på anvisade platser sälja sina egna lantbruks- och hemslöjdsprodukter.
- C. Annan av kommunstyrelsen godkänd försäljare.

Där torghandel bedrivs på privat område är alla, som uppfyller ovannämnda villkor berättigade att bedriva torghandel. Om försäljningsplatsernas antal inte räcker till skall dessa utges i den ordning försäljare anmält sig för torgförsäljning hos markområdets ägare eller innehavare.

#### 5 §

För utgivning av torgplatser på kommunens område fastställer kommunstyrelsen särskilt försäljningsplatsernas antal, detaljerade placering m.m.

För torgplatser på privat område ankommer det på områdets ägare eller innehavare att fastställa närmare bestämmelser om platserna, varvid dessa regler i tillämpliga delar skall beaktas.

#### 6 §

Att saluföra varor på ett sådant sätt att det innebär men eller störning för den köpande allmänheten eller för andra torgförsäljare är förbjudet.

#### 7 §

Parkering eller uppställning av bilar på torgområdet är inte tillåtet annat än för av- och pålastning.

På särskilt anvisade platser kan dock försäljning från bil tillåtas.

#### 8 §

Försäljningsbänkar och övriga hjälpmedel bör efter det att försäljningen upphört för dagen transporteras bort från området eller placeras på plats som markägaren eller innehavaren anvisat.

---

Att dessa regler överensstämmer med kommunstyrelsens beslut, intygas.

Jomala den 16/01 1992

Per Ekström  
Kommundirektör

## GRUNDER FÖR BIDRAG TILL PRIVATA SMÅBÅTSHAMNAR

Fastställda av fullmäktige 28/8 1984

Ändrade av kommunfullmäktige 20/08 1996, § 123

Jomala kommun betalar bidrag för byggande av privata småbåtshamnar i enlighet med dessa grunder.

1. Av godtagbara kostnader beviljas 50 % i bidrag, dock högst till ett belopp av 500 mk/båtplats. Bidraget beviljas i efterskott mot redovisning.
2. Bidraget beviljas av tekniska nämnden inom ramen för av kommunfullmäktige upptaget anslag i budgeten.
3. Båthamnen skall vara avsedd för fritidsbåtar och skall administreras av en ideell förening.
4. Båtplatserna skall vara tillgängliga för personer med hemort i Jomala. Båtplatser får tilldelas personer från övriga kommuner blott om inga jomalabor anmält intresse av båtplats.
5. Båthamnens skötsel och underhåll skall skötas av föreningen och finansieras genom båtplatsavgifter. Kommunen beviljar inte bidrag för båthamns drift.
6. Tekniska nämnden kan även uppställa andra villkor för beviljande av bidrag.

---

Att dessa grunder för bidrag till privata småbåtshamnar överensstämmer med fullmäktiges beslut, intygas.

Jomala den 21/08 1996

Robert Lindfors  
Kommundirektör



# INSTRUKTION FÖR OMKOSTNADSERSÄTTNINGAR TILL KOMMUNENS TJÄNSTEINNEHAVARE

Antagen av kommunfullmäktige 2/2 1982

Ikraftträdande 15/2 1982

## 1 §

Omkostnader, som tjänsteinnehavare åsamkas vid utövande av sin tjänst, ersätts i enlighet med denna instruktion.

I 1 mom. avsedda kostnader är ersättning för körning med egen bil, måltidsersättningar, dagtraktamenten, resekostnader och övriga godtagbara kostnader mot verifikat, samt därutöver ersättningar baserade på beslut i kommunstyrelsen.

## 2 § Ersättning för körning med egen bil, måltidsersättningar, dagtraktamenten

Ersättning för körning med egen bil, måltidsersättningar och dagtraktamenten utgår i enlighet med det allmänna kommunala tjänstekollektivavtalet.

## 3 § Resekostnader, logikostnader

Ersättningar för resekostnader och logikostnader utgår mot verifikat och på de grunder som avses i det allmänna kommunala tjänstekollektivavtalet.

Resekostnader och logikostnader ska sammanställas i en reseräkning.

## 4 § Godkännande av utbetalningar

Ersättningar för körning med egen bil utbetalas sedan räkning över dessa kostnader godkänts av kommundirektören, ekonomisekreteraren eller vid förfall för dessa personer, byråsekreteraren, samt eventuellt andra av kommunstyrelsen utsedda personer.

Räkningar för måltidsersättningar, dagtraktamenten, rese- och logikostnader utbetalas sedan kommundirektören eller annan av kommunstyrelsen utsedd person godkänt räkningen.

## 5 § Utbetalning

Ersättning för körning med egen bil utbetalas i efterskott senast den tredje arbetsdagen i följande kalendermånad.

Måltidsersättningar och dagtraktamenten för resa inom Åland utbetalas i efterskott inom tre arbetsdagar efter det räkningen företetts.

Reseräkning för resa inom Åland utbetalas inom tre arbetsdagar efter det reseräkning företetts. Angående rätt till reseförskott stadgas i 7 §.

#### 6 § Beslut om resa

Resa inom Åland företas utan särskilt beslut efter tjänsteinnehavarens eget avgörande när arbetsuppgifterna så förutsätter.

Resa utanför Åland bör alltid på förhand godkännas av respektive nämnd eller av kommunstyrelsen. Kan resan inte på förhand godkännas av nämnd eller kommunstyrelsen, ska resan omedelbart efter resans avslutande godkännas på nästkommande sammanträde.

#### 7 § Reseförskott

För resa utanför Åland kan utbetalas reseförskott, som motsvarar de beräknade resekostnaderna och ersättningarna. Sådant reseförskott ska redovisas till kommunkansliet utan dröjsmål i samband med att reseräkning inlämnas.

#### 8 §

Övriga omständigheter med anledning av ersättningar enligt denna instruktion avgörs av kommunstyrelsen.

---

Att denna instruktion överensstämmer med fullmäktiges beslut, intygas.

Jomala den 31/08 1992

Per Ekström  
Kommundirektör

# REGLEMENTET FÖR JOMALA KOMMUNS SOMMARANSTÄLLNINGSTÖD

Godkänt av kommunfullmäktige 10/12 1996, § 178

Ändrat av kommunfullmäktige 16/03 1999, § 30

Ändrat av kommunfullmäktige 22/05 2001, § 41

## 1. SYFTE

Syftet är att skapa förutsättningar för företag, föreningar och lantbruksföretag med hemort i Jomala att erbjuda sommararbete åt studerande från Jomala och på detta sätt förbättra ungdomarnas möjligheter att få sommararbete och arbetserfarenhet.

## 2. STÖDETS FORM OCH STORLEK

De stöd som Jomala kommun beviljar är inte detsamma som lön åt den anställde, utan det är ett stöd åt företag, föreningar och lantbruksföretag, så att de bereds tillfälle att erbjuda sommararbetsplatser åt ungdomen. Stödets storlek är max 1.000 mk per månad per sysselsatt ungdom beroende av budgetmedel( minst 2 veckor á 30 timmar arbete per månad).

## 3. VILLKOR FÖR BEVILJANDET AV SOMMARANSTÄLLNINGSTÖD

- a) Företag med Jomala som hemort i handelsregistret, föreningar med Jomala som hemort i föreningsregistret samt lantbruksföretag i Jomala kommun, som inte har permitterad personal under anställningstiden.
- b) Högst en (1) sommararbetare per företag. Stöd beviljas högst en (1) gång per studerande per företag.
- c) Under juni, juli och augusti månader.
- d) Arbetstiden bör vara minst två (2) veckor á 30 timmar per månad. Lönen bör följa de branschvisa kollektivavtalen.
- e) Stöd kan inte sökas för sysselsättning av familjemedlem.
- f) Arbetsgivaren väljer själv personen som ska anställas.
- g) Arbetstagaren i fråga bör vid anställningsförhållandets inledning vara minst 15 och högst 25 år gammal.
- h) Arbetstagaren bör vara från Jomala och studerande på heltid.
- i) Arbetsgivaren bör inlämna ansökningsblankett gällande sommaranställningsstöd till kommunen senast vid anställningens början, dock senast 1.8.
- j) Arbetsgivaren gör ett skriftligt arbetsavtal med arbetstagaren i fråga och tillhandahåller kommunen en kopia innan arbetsförhållandet inleds.
- k) Stödet inbetalas på arbetsgivarens konto efter inkommen redovisning senast sista oktober, under förutsättning att kommunen beviljat pengar. Redovisningen bestående av en kopia av den anställdes arbetsintyg samt löneintyg bör vara inlämnad till kommunens näringsnämnd före utgången av september.
- l) Ifall arbetsförhållandet inte förverkligas eller avbryts, bör arbetsgivaren omedelbart meddela därom till kommunen.

## 4. BESLUTSGÅNG

Ansökningarna handläggs av kommunens näringsombudsman. Beslut meddelas sökanden tidigast 14 dagar efter att redovisningarna behandlats i kommunens näringsnämnd varvid stödets storlek blir beroende av antalet ansökningar.

---

Att detta reglemente överensstämmer med kommunfullmäktiges beslut, intygas.

Jomala den 23 maj 2001

Susanne Eriksson  
Kommundirektör